



CoreLine Trunking Gen2

LL200Z MB-SW WH (2PCS)

Coreline Trunking Gen2 - - - - - Weiß

Zubehör CoreLine Lichtband Gen2, Abhänger für Seilabhängung für ggf. zusätzliche Abhängepunkte, 2 Stück

Produkt Daten

Allgemeine Eigenschaften		Zulassungen und Anwendungseigenschaften	
IEC-Schutzart	-	Schutzart (IP)	-
CE-Zeichen	nein	Schlagfestigkeit (IK)	-
Material	Stahl		
Winkel	-		
Zubehörfarbe	Weiß		
Produktfamiliencode	LL200Z [Coreline Trunking Gen2]		
Elektrische Kenndaten		Produktdaten	
Eingangsspannung	- V	Gesamt-Produktcode	871951418854999
Eingangsfrequenz	- Hz	Bestell-Produktname	LL200Z MB-SW WH (2PCS)
		EAN/UPC - Produkt	8719514188549
		Bestellcode	18854999
		Anzahl pro Verpackung	1
		SAP-Zähler - Pakete pro Außenkarton	6
		SAP-Material	910925867566
		Nettogewicht (Einzelteil)	0,198 kg
Mechanische Kenndaten			
Gesamte Länge	40 mm		
Gesamte Breite	67 mm		
Gesamte Höhe	62 mm		
Abmessungen (Höhe x Breite x Tiefe)	62 x 67 x 40 mm (2.4 x 2.6 x 1.6 in)		

CoreLine Trunking Gen2

Abmessungsskizzen

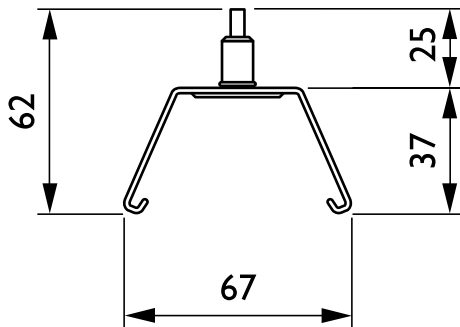

Coreline Trunking Gen2 LL200Z

