



**ACM 670-02**

Produktinformation  
**Access Kamera-Modul**

Product information  
**Access camera module**

Information produit  
**Access Module caméra**

Opuscolo informativo  
sul prodotto  
**Modulo telecamera  
Access**

Productinformatie  
**Access camera module**

Produktinformation  
**Access kameramodul**

Produktinformation  
**Access kameramodul**

Información de producto  
**Access Módulo de cámara**

Informacja o produkcie  
**Moduł z kamerą Access**

Информация о продуктах  
**Модуль камеры Access**

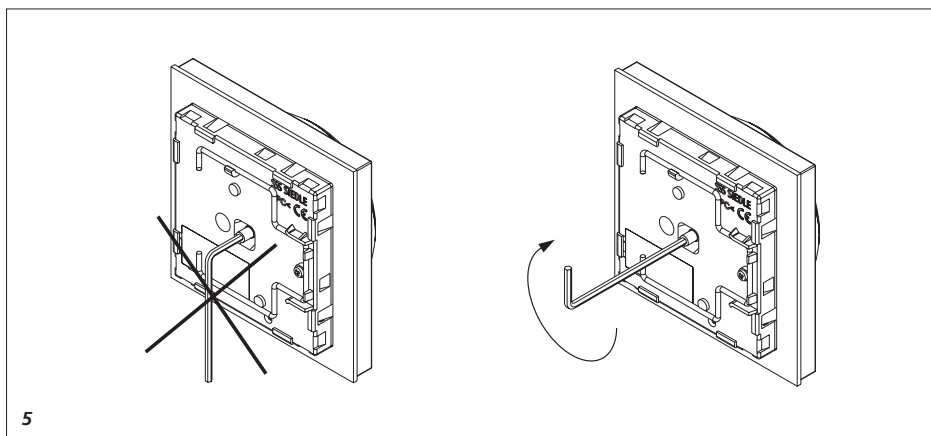
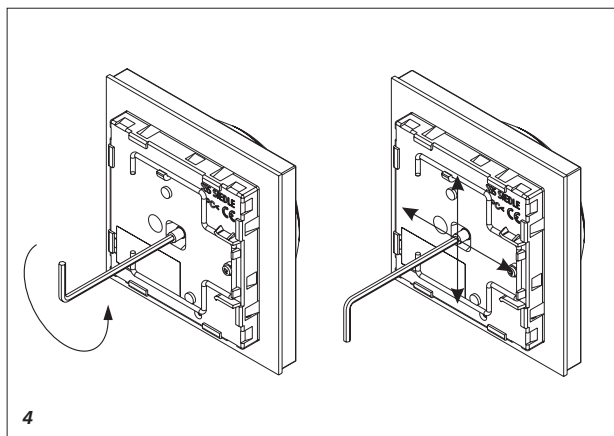
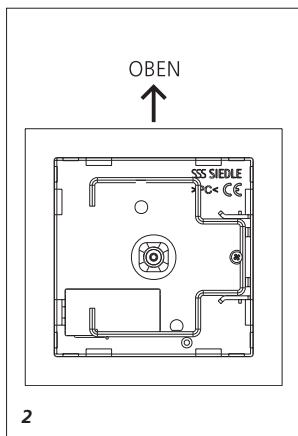
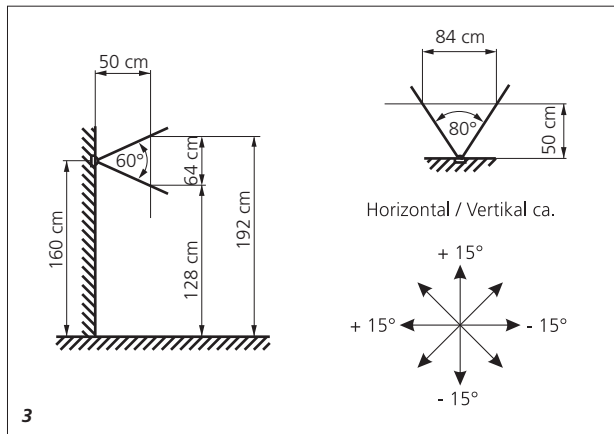
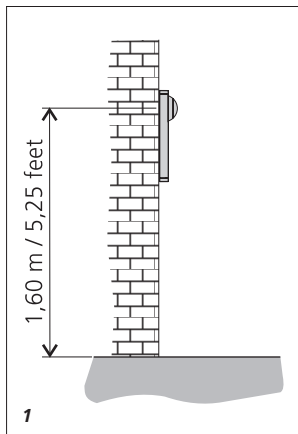

## Anwendung

Access Kamera-Modul 80° für den Einbau in Siedle Vario 611-Gehäuse und das Siedle Sprechsystem Access.

## Elektrische Spannung



Einbau, Montage und Servicearbeiten elektrischer Geräte dürfen ausschließlich durch eine Elektro-Fachkraft erfolgen.



Bei Videoanlagen müssen folgende Einbausituationen unbedingt vermieden werden:

- direktes Gegenlicht
- direkte Sonneneinstrahlung
- Bildhintergrund mit großer Helligkeit
- stark reflektierende Wände auf der gegenüberliegenden Seite der Kamera
- Leuchten bzw. direkte Lichtquellen

## Lieferumfang

- Kameramodul ACM 670-...
- Klemmblock
- Inbusschlüssel Größe 2,5
- diese Produktinformation

## Montage

**1** *Empfohlene Einbauhöhe ca. 1,60 m bis Kameramitte. Einbau des Kamera-Moduls siehe „Vario-Montageanleitung“ die dem Montagerahmen MR 611-... beiliegt.*

**2** *Einbaulage der Kamera beachten, die Typenbezeichnung muss auf der Rückseite des Modules oben lesbar sein.*

**3** *Blickwinkel der Kamera mit einem Öffnungswinkel von 80°. Der Blickwinkel des Kameramoduls kann je nach Einbausituation horizontal und vertikal um ca. 30° mechanisch vorjustiert werden.*

**4** *Auf der Rückseite der Kamera die mittig liegende Schraube mit dem Inbusschlüssel durch eine Linksumdrehung lösen. Kameraauge mit dem Inbusschlüssel in die gewünschte Blickrichtung positionieren.*

**5** *Kameraauge in der gewünschten Position fixieren, die Schraube dabei nicht mit zu festem Druck anziehen.*

## Klemmenbelegung

V1	Videosignal
V2	(Zweidraht FBAS)
V3	Versorgung der Kamera
V4	
V5	Ansteuerung des
V5	Videoausgangs

## Diebstahlschutz

Um die Vario-Module vor unbefugtem Zugriff zu schützen, kann optional der Diebstahlschutz-Controller DSC 602-... in Verbindung mit dem ZDS 601-... eingesetzt werden. Mit diesem lassen sich eingesetzte Module vor unberechtigten Zugriffen sichern.

## Installation

Installation und Inbetriebnahme ist im Systemhandbuch Access beschrieben.

## Technische Daten

Farbsystem: PAL  
Bildaufnehmer: CMOS-Sensor 1/3" 728 x 488 Pixel (horizontal/vertikal)  
Automatische Tag-/Nachtumschaltung  
Objektiv: 2,9 mm  
Blickwinkel: horizontal ca. 80°, vertikal ca. 60°  
mechanischer Verstellbereich: zusätzlich um ca. 30° (horizontal/vertikal)  
Auflösung: horizontal 520 TV-Linien  
Infrarotbeleuchtung: integriert  
Heizung 2-stufig: max. 100 mA  
Schutzart: IP 54, IK 10 IP 54, IK 10  
Umgebungstemperatur: -20 °C bis +55 °C -20 °C bis +55 °C  
Aufbauhöhe (mm): 32 32  
Abmessungen (mm) B x H x T: 99 x 99 x 58 99 x 99 x 58

## Application

Access camera module 80° for installation in Siedle Vario 611 housing and the Siedle Access intercom system.

## Electrical voltage



Mounting, installation and servicing work on electrical devices may only be performed by a suitably qualified electrician.



In the case of video systems, the following mounting situation must be avoided at all costs:

- direct ajour light
- direct sunlight
- very bright image backgrounds
- highly reflective walls opposite the camera
- lamps or direct light sources

## Scope of supply

- Camera module ACM 670-...
- Terminal block
- Allen key size 2.5
- This product information

## Mounting

**1** Recommended mounting height *appr. 1.60 m to centre camera.*

*For information on mounting the camera module, see the "Vario mounting instructions" enclosed with mounting frame MR 611-...*

**2** Note the mounting position of the camera, the type designation must be legible at the top back of the module.

**3** Pick-up angle of the camera with an angle of aperture of 80°. The angle of vision of the camera module can be pre-adjusted horizontally and vertically by around 30° depending on the mounting situation.

**4** On the back of the camera, release the centrally positioned screw by screwing the Allen key one turn to the left. Position the camera eye using the Allen key to the required viewing direction.

**5** Fix the camera eye in the required position by turning the screw. Do not fasten the screw too tightly.

---

## Terminal assignment

---

V1 video signal  
V2 (two-wire FBAS)

---

V3 camera supply  
V4

---

V5 Actuation of  
V5 video output

---

## Pilfer safeguard

In order to protect the Vario modules from unauthorized access, the pilfer safeguard controller DSC 602-... can be optionally used in conjunction with the ZDS 601-... This can be used to protect the inserted modules from unauthorized access.

## Installation

Installation and commissioning are described in the Access system manual.

## Specifications

Colour system: PAL  
Image pick-up: CMOS sensor 1/3" – 728 x 488 pixel (horizontal/vertical)  
Automatic day/night switchover  
Lens: 2.9 mm  
Pick-up angle: Horizontal approx. 80°, vertical approx. 60°  
Mechanical adjustment range: Additionally by another approx. 30° (horizontal/vertical)  
Resolution: Horizontal 520 TV-lines  
Infrared lighting: Integrated  
2-stage heating: max. 100 mA  
Protection system: IP 54, IK 10 IP 54, IK 10  
Ambient temperature: –20 °C to +55 °C –20 °C to +55 °C  
Height of structure (mm): 32 32  
Dimensions (mm) W x H x D: 99 x 99 x 58 99 x 99 x 58

## Application

Module caméra Access 80° pour montage dans boîtier Siedle Vario 611 et le système interphonique Siedle Access.

## Tension électrique



L'installation, le montage et l'entretien d'appareils électriques ne doivent être réalisés que par un spécialiste en électricité.



Pour les installations vidéo, les situations de montage suivantes doivent impérativement être évitées :

- un contre-jour direct
- le rayonnement direct du soleil
- un fond d'une grande luminosité
- des parois très réfléchissantes des parois très réfléchissantes dans l'axe de prise de vue de la caméra
- des lampes ou des sources de lumière directe

## Etendue de la fourniture

- Module caméra ACM 670-...
- Bloc de serrage
- Clé mâle coudée pour vis à six pans creux taille 2,5
- la présente information produit

## Montage

**1 Hauteur de montage conseillée**  
env. 1,60 m du centre de la caméra.  
*Montage du module caméra, voir "Notice de montage Vario" qui est jointe au cadre de montage MR 611-...*

**2 Respecter la position de montage de la caméra, la désignation du type doit être lisible sur la face arrière du module, en haut.**

**3 Angle de vision de la caméra, avec un angle d'ouverture de 80°. L'angle de visée du module de caméra peut être pré-ajusté mécaniquement sur 30° environ en fonction de la situation de montage, horizontalement et verticalement.**

**4 Sur la face arrière de la caméra, desserrer d'un tour sur la gauche la vis se trouvant au centre, à l'aide de la clé mâle coudée pour vis à six pans creux. Positionner l'oeil de la caméra dans le sens de visé souhaité à l'aide de la clé mâle coudée pour vis à six pans creux.**

**5 Immobiliser l'oeil de la caméra dans la position souhaitée, sans serrer la vis trop fortement.**

## Implantation des bornes

V1	Signal vidéo
V2	(FBAS deux fils)
V3	Alimentation de la caméra
V4	de la caméra
V5	Activation de la
V5	sortie vidéo

## Protection antivols

Pour protéger les modules Vario contre tout accès intempêtif, le contrôleur de protection antivols DSC 602-... peut être utilisé, en option, en liaison avec le ZDS 601-... Celui-ci permet de protéger les modules utilisés contre tout accès non autorisé.

## Installation

L'installation et la mise en service sont décrites dans le manuel système Access.

## Caractéristiques techniques

Système couleur : PAL  
Appareil de prise de vues : capteur CMOS 1/3" 728 x 488 pixels (horizontalement/verticalement)  
Commutation jour/nuit automatique  
Objectif : 2,9 mm  
Angle de visée : horizontal 80° environ, vertical 60° environ  
Plage de réglage mécanique : supplémentaire sur 30° environ horizontalement et verticalement  
Résolution : horizontale 520 TV-lignes  
Eclairage infrarouge : intégré  
Chauffage 2 niveaux : max. 100 mA  
Indice de protection : IP 54, IK 10  
IP 54, IK 10  
Température ambiante : -20 °C à +55 °C -20 °C à +55 °C  
Epaisseur saillante (mm) : 32 32  
Dimensions (mm) l x H x P : 99 x 99 x 58 99 x 99 x 58

## Impiego

Modulo telecamera Access da 80° per il montaggio nel sistema scatola Siedle Vario 611 e nel sistema citofono Siedle Access.

## Tensione elettrica



Gli interventi di installazione, montaggio e assistenza agli apparecchi elettrici devono essere eseguiti esclusivamente da elettricisti specializzati.



Negli impianti video occorre evitare assolutamente le seguenti situazioni di montaggio:

- in controluce diretta
- direttamente verso la luce del sole
- verso uno sfondo con intensa luminosità
- verso pareti molto riflettenti di fronte la telecamera
- verso luci o fonti di luce dirette

## Kit di fornitura

- Modulo telecamera ACM 670-...
- Morsettiera
- Chiave per viti ad esagono cavo misura 2,5
- Il presente prospetto informativo sul prodotto

## Montaggio

**1** Altezza di montaggio raccomandata circa 1,60 m fino al centro della telecamera. Per il montaggio del modulo telecamera consultare le "Istruzioni di montaggio Vario" allegate al telaio di montaggio MR 611-...

**2** Fare attenzione alla posizione di montaggio della telecamera; la denominazione del tipo deve essere leggibile sul lato posteriore del modulo in alto.

**3** Angolo di ripresa della telecamera con un angolo di apertura di 80°.

L'angolo di ripresa del modulo telecamera può essere regolato meccanicamente di circa 30° sia orizzontalmente che verticalmente in funzione della situazione di montaggio.

**4** Allentare la vite posta al centro del lato posteriore della telecamera, ruotandola di un giro a sinistra con il cacciavite per viti ad esagono cavo. Posizionare l'obiettivo della telecamera con il cacciavite per viti ad esagono cavo nella direzione di ripresa desiderata.

**5** Fissare l'obiettivo della telecamera in posizione desiderata, senza serrare eccessivamente la vite.

## Assegnazione dei morsetti

V1	Segnale video
V2	(FBAS bifilare)
V3	Alimentazione della telecamera
V4	telecamera
V5	Comando dell'uscita video

## Protezione antifurto

Per proteggere i moduli Vario dall'accesso non autorizzato, può essere utilizzato in via opzionale il controller antifurto DSC 602-... in abbinamento all'accessorio ZDS 601-... In tal modo è possibile proteggere i moduli impiegati da accessi non autorizzati.

## Installazione

L'installazione e la messa in funzione sono descritte nel manuale del sistema Access.

## Dati tecnici

Sistema colori: PAL

Ripresa immagini: sensore CMOS 1/3" 728 x 488 pixel (orizzontale/verticale)

Commutazione automatica giorno/notte

Obiettivo: 2,9 mm

Angolo di ripresa: orizzontale circa 80°, verticale circa 60°

Range di regolazione meccanico: in più di circa 30° (orizzontale/verticale)

Risoluzione: orizzontale 520 TV-linee

Illuminazione ad infrarossi: integrata

Riscaldamento a 2 livelli:

max. 100 mA

Classe di protezione: IP 54, IK 10

IP 54, IK 10

Temperatura ambiente:

da -20 °C a +55 °C da -20 °C a +55 °C

Altezza di montaggio (mm): 32 32

Dimensioni (mm) Larg. x Alt. x Prof.:

99 x 99 x 58 99 x 99 x 58

## Toepassing

Access cameramodule 80° voor de inbouw in Siedle Vario 611 behuizing en het Siedle spraaksysteem Access.

## Elektrische spanning



Inbouw, montage en onderhoudswerkzaamheden aan elektrische apparaten mogen uitsluitend door een elektro-vakman worden uitgevoerd.



Bij video-installaties moeten de volgende inbouwsituaties absoluut worden vermeden worden:

- direct tegenlicht
- directe zonnestralen
- achtergrondbeeld met grote felheid
- sterk reflecterende muren tegenover de camera
- lampen resp. directe lichtbronnen

## Leveringsomvang

- cameramodule ACM 670-...
- klemmenblok
- inbussleutel grootte 2,5
- deze productinformatie

## Montage

**1** Aanbevolen inbouwhoogte ca. 1,60 m tot midden van de camera. Inbouw van de cameramodule zie „Vario-Montagehandleiding“ die is meegeleverd bij het montageframe MR 611-...

**2** Let op de inbouwpositie van de camera, de type-aandiuiding moet op de achterkant van de module boven te lezen zijn.

**3** Beeldhoek van de camera met een openingshoek van 80°. De blikhoek van de cameramodule kan afhankelijk van de inbouwsituatie horizontaal en verticaal tot ca. 30° mechanisch worden bijgesteld.

**4** Op de achterzijde van de camera de in het midden liggende schroef met de inbussleutel linksom losdraaien. Camera-oog met de inbussleutel in de gewenste blikrichting positioneren.

**5** Camera-oog in de gewenste positie fixeren, de schroef daarbij niet met te sterke druk vastschroeven.

## Klemmenindeling

V1	videosignaal
V2	(tweedraads FBAS)
V3	verzorging van de camera
V4	
V5	aansturing van de video
V5	uitgang

## Diefstalbeveiliging

Om de Vario-module tegen onbevoegde toegang te beveiligen, kan optioneel de diefstalbeveiligingcontroller DSC 602-... in verbinding met de ZDS 601-... worden ingezet. Hiermee laten zich geplaatste modules tegen ongerechtigde toegang beveiligen.

## Installatie

Installatie en ingebruikname is in het systeemhandboek Access omschreven.

## Technische gegevens

Kleurensysteem: PAL  
Beeldopname: CMOS-sensor 1/3" 728 x 488 pixels (horizontaal/verticaal)  
Automatische dag-/nachtomschakeling  
Objectief: 2,9 mm  
Beeldhoek: horizontaal ca. 80°, verticaal ca. 60°  
Mechanisch verstelbereik: additioneel om ca. 30° (horizontaal/verticaal)  
Resolutie: horizontaal 520 TV-lijnen  
Infrarood verlichting: geïntegreerd  
Verwarming 2 trappen:  
max. 100 mA  
Bescherminingsklasse: IP 54, IK 10  
IP 54, IK 10  
Omgevingstemperatuur:  
-20 °C tot +55 °C -20 °C tot +55 °C  
Opbouwhoogte (mm): 32 32  
Afmetingen (mm) B x H x D:  
99 x 99 x 58 99 x 99 x 58

## Anvendelse

Access-kameramodul 80° til indbygning i Siedle Vario 611-kabinet og Siedle samtalesystem Access.

## Elektrisk spænding



Indbygning og montering af samt servicearbejde på elektrisk materiel må kun foretages af en aut. elinstallatør.



Ved videoanlæg er det vigtigt, at følgende monteringsituationer undgås:

- direkte modlys
- direkte sollys
- meget lys baggrund
- kraftigt reflekterende mure på modsat side af kameraet
- belysningsmoduler eller direkte lyskilder

## Leveringsomfang

- Kameramodul ACM 670-...
- Klemblok
- Unbrakonøgle, størrelse 2,5
- Denne produktinformation

## Montage

**1** Anbefalet indbygningshøjde ca. 1,60 m til kameraets højde. Vejledning til indbygning af kameramodulet findes i "Variomontagevejledningen", som er vedlagt monteregerammen MR 611-...

**2** Vær opmærksom på kameraets indbygningsposition, typebetegnelsen skal kunne læses øverst på modulets bagside.

**3** Kameraets blikvinkel med en åbningsvinkel på 80°. Kameramodulets betragtningsvinkel kan inden indbygning justeres mekanisk ca. 30° horisontalt og vertikalt afhængigt af indbygningspositionen.

**4** Skruen midt på kameraets bagside løsnes ved at dreje den en omdrejning mod uret med unbrakonøglen. Kameraøjet bringes i den ønskede position ved hjælp af unbrakonøglen.

**5** Kameraøjet fastspændes i den ønskede position, undgå at stramme skruen for hårdt.

---

## Klemmekonfiguration

---

V1 Videosignal (totråds FBAS)

V2

V3 Forsyning til kameraet

V4

V5 Styring af videoudgangen

V5

---

## Tyverisikring

Vario-modulerne kan beskyttes mod ubeføjet adgang ved at bruge tyveribeskyttelses-Controller DSC 602-... i forbindelse med ZDS 601-..., hvis det ønskes. På den måde sikres anvendte moduler mod uberettiget adgang.

## Installation

Installation og idriftsætning er beskrevet i Systemhåndbogen til Access.

## Tekniske data

Farvesystem: PAL

Kamera: CMOS-sensor 1/3"

728 x 488 pixel (horisontalt/vertikalt)

Automatisk dag-/natskifte

Objektiv: 2,9 mm

Kameravinkel: horisontal ca. 80°,

vertikal ca. 60°

Mekanisk justeringsområde: ca. 30°

ekstra (horisontalt/vertikalt)

Opløsning: horisontal 520 TV-linjer

Infrarød belysning: integreret

Varmeelement, 2-trins:

maks. 100 mA

Kapslingsklasse: IP 54, IK 10 IP 54,

IK 10

Omgivelsestemperatur:

-20 °C til +55 °C -20 °C til +55 °C

Frembygningsdybde (mm): 32 32

Mål (mm) b x h x d: 99 x 99 x 58

99 x 99 x 58



## Anvendelse

Access-kameramodul 80° til indbygning i Siedle Vario 611-kabinet og Siedle samtalesystem Access.

## Elektrisk spænding



Indbygning og montering af samt servicearbejde på elektrisk materiel må kun foretages af en aut. elinstallatør.



Ved videoanlæg er det vigtigt, at følgende monteringsituationer undgås:

- direkte modlys
- direkte sollys
- meget lys baggrund
- kraftigt reflekterende mure på modsat side af kameraet
- belysningsmoduler eller direkte lyskilder

## Leveringsomfang

- Kameramodul ACM 670-...
- Klemblok
- Unbrakonøgle, størrelse 2,5
- Denne produktinformation

## Montage

**1** Anbefalet indbygningshøjde ca. 1,60 m til kameraets midte. Vejledning til indbygning af kameramodulet findes i "Variomontagevejledningen", som er vedlagt monteregerammen MR 611-...

**2** Vær opmærksom på kameraets indbygningsposition, typebetegnelsen skal kunne læses øverst på modulets bagside.

**3** Kameraets blikvinkel med en åbningsvinkel på 80°. Kameramodulets betragtningsvinkel kan inden indbygning justeres mekanisk ca. 30° horisontalt og vertikalt afhængigt af indbygningspositionen.

**4** Skruen midt på kameraets bagside løsnes ved at dreje den en omdrejning mod uret med unbrakonøglen. Kameraøjet bringes i den ønskede position ved hjælp af unbrakonøglen.

**5** Kameraøjet fastspændes i den ønskede position, undgå at stramme skruen for hårdt.

---

## Klemmekonfiguration

---

V1	Videosignal
V2	(totråds FBAS)
V3	Forsyning til kameraet
V4	
V5	Styring af videoudgangen
V5	

---

## Tyverisikring

Vario-modulerne kan beskyttes mod ubeføjet adgang ved at bruge tyveribeskyttelses-Controller DSC 602-... i forbindelse med ZDS 601-..., hvis det ønskes. På den måde sikres anvendte moduler mod uberettiget adgang.

## Installation

Installation og idriftsætning er beskrevet i Systemhåndbogen til Access.

## Tekniske data

Farvesystem: PAL  
Kamera: CMOS-sensor 1/3"  
728 x 488 pixel (horisontalt/vertikalt)  
Automatisk dag-/natskifte  
Objektiv: 2,9 mm  
Kameravinkel: horisontal ca. 80°,  
vertikal ca. 60°  
Mekanisk justeringsområde: ca. 30°  
ekstra (horisontalt/vertikalt)  
Opløsning: horisontal 520 TV-linjer  
Infrarød belysning: integreret  
Varmeelement, 2-trins:  
maks. 100 mA  
Skyddstyp: IP 54, IK 10 IP 54, IK 10  
Omgivningstemperatur:  
-20 °C till +55 °C -20 °C till +55 °C  
Konstruktionshøjde (mm): 32 32  
Mått (mm) B X H X D: 99 x 99 x 58  
99 x 99 x 58

## Aplicación

Módulo de cámara Access 80° para montaje en Siedle Vario 611 las carcacas y el sistema de interfonía Siedle Access.

## Tensión eléctrica



La integración, montaje y los trabajos de servicio en aparatos eléctricos deben ser realizados exclusivamente por electricistas especializados.



En instalaciones de vídeo, es absolutamente imprescindible evitar las siguientes situaciones de montaje:

- Contraluz directa
- Radiación solar directa
- Fondo de imagen con gran luminosidad
- Paredes muy reflectantes en el lado opuesto de la cámara
- Lámparas o fuentes de luz directas

## Volumen de suministro

- Módulo de cámara ACM 670-...
- Regleta de bornes
- Llave Allen del 2,5
- Esta información de producto

## Montaje

**1** *Altura de montaje recomendada aprox. 1,60 m hasta el centro de la cámara Para la integración del módulo de la cámara, véanse las "Instrucciones de montaje de Vario" adjuntas al bastidor de montaje MR 611-...*

**2** *Tener presente la posición de montaje de la cámara y asegurarse de que la designación de modelo sea legible en la parte superior del lado posterior del módulo.*

**3** *Ángulo de visión de la cámara con una apertura angular de 80°. El ángulo de visión del módulo de cámara puede preajustarse mecánicamente, en función de la situación de montaje, variando el posicionamiento en el plano horizontal y vertical en aprox. 30°.*

**4** *En el lado posterior de la cámara, soltar el tornillo central con la llave Allen girándolo en sentido antihorario. Posicionar el ojo de la cámara con la llave Allen en el sentido de visión deseado.*

**5** *Inmovilizar el ojo de la cámara en la posición deseada, sin apretar excesivamente el tornillo.*

## Funciones de los bornes

V1	Señal de vídeo
V2	(FBAS bifilar)
V3	Alimentación eléctrica
V4	de la cámara
V5	Control de la
V5	salida de vídeo

## Antirrobo

Para proteger los módulos Vario contra el acceso no autorizado a los mismos, como opción puede emplearse el controlador de protección antirrobo DSC 602-... conjuntamente con el ZDS 601-... Con este controlador pueden protegerse los módulos utilizados contra un acceso no autorizado a los mismos.

## Instalación

La instalación y la puesta en servicio se describen en el manual del sistema Access.

## Características técnicas

Sistema de color: PAL  
Sensor de imagen: Sensor CMOS de 1/3" 728 x 488 píxeles (horizontales/verticales)  
Conmutación día/noche automática  
Objetivo: 2,9 mm  
Ángulo de visión: horizontal aprox. 80°, vertical aprox. 60°  
Margen de regulación mecánica: adicionalmente aprox. 30° (horizontal/vertical)  
Resolución: horizontal 520 TV-líneas  
Iluminación por infrarrojos: integrada  
Calefacción de 2 niveles: máx. 100 mA  
Grado de protección: IP 54, IK 10  
IP 54, IK 10

Temperatura ambiente:  
-20 °C hasta +55 °C -20 °C hasta +55 °C  
Altura de montaje (mm): 32 32  
Dimensiones (mm) An x Al x Pr:  
99 x 99 x 58 99 x 99 x 58

## Zastosowanie

Moduł kamery Access 80° do montażu w systemie Siedle Vario 611 obudowa w systemie domofonowym Siedle Access.

## Napięcie elektryczne



Wbudowanie, montaż i prace serwisowe na urządzeniach elektrycznych może wykonywać jedynie uprawniony elektryk.



W przypadku instalacji wideo należy unikać następujących sytuacji:

- bezpośrednio padające światło
- bezpośrednie nasłonecznienie
- tło obrazu o bardzo dużej jasności
- silnie odbijające ściany po przeciwnej stronie kamery
- lampy lub bezpośrednie źródła światła

## Zakres dostawy

- Moduł kamery ACM 670-...
- Kostka zaciskowa
- Klucz imbusowy nr 2,5
- Niniejsza informacja o produkcie

## Montaż

**1** Zalecana wysokość montażowa ok. 1,60 m od środka kamery.

Montaż modułu kamery opisany jest w „Instrukcji montażu Vario” dołączonej do ramy montażowej MR 611-...

**2** Zwrócić uwagę na prawidłową pozycję montażową kamery, oznaczenie typu musi być widoczne na tylnej ściance modułu u góry.

**3** Kąt widzenia kamery z kątem aperturowym 80°. Pole widzenia modułu kamery można wyregulować mechanicznie w kierunku lewo-prawo i góra-dół o ok. 30°, w zależności od warunków montażowych.

**4** Śrubę umieszczoną pośrodku tylnej ścianki kamery odkręcić kluczem imbusowym w lewo. Obiektów kamery ustawić w wymaganym kierunku za pomocą klucza imbusowego.

**5** Unieruchomić ustawiony w odpowiedniej pozycji obiektów kamery, dokręcając śrubę. Nie wolno wywierać przy tym za dużego nacisku.

## Podłączenie zacisków

V1	sygnał wideo
V2	(kabel dwużyłowy FBAS)
V3	zasilanie kamery
V4	
V5	zasterowanie
V5	wyjścia wideo

## Zabezpieczenie antywłamaniowe

Aby zabezpieczyć moduły Vario przed dostępem osób niepowołanych, można zastosować w opcji sterownik zabezpieczający przed kradzieżą DSC 602-... w połączeniu z ZDS 601-... Przy jego pomocy można zabezpieczyć zainstalowane moduły przed manipulacją przez osoby niepowołane.

## Instalacja

Instalacja i uruchomienie opisane są w podręczniku systemu Access.

## Dane techniczne

System nadawania koloru: PAL  
Przetwornik obrazu: CMOS-sensor 1/3" 728 x 488 pikseli (w poziomie/pionie)

Automatyczne przełączanie trybu dziennego/nocnego

Obiektów: 2,9 mm

Pole widzenia: w poziomie ok. 80°, w pionie ok. 60°

Zakres regulacji ręcznej: dodatkowo o ok. 30° (w poziomie/pionie)

Rozdzielczość: w poziomie

520 TV-linii

Podświetlenie podczerwieni: zintegrowane

Ogrzewanie dwustopniowe: max. 100 mA

### Область применения

Модуль камеры Access для 80° для монтажа в Siedle Vario 611 корпусе и в переговорную систему Siedle Access.

### Электрическое напряжение



Встраивание, монтаж и обслуживание электроприборов разрешается выполнять только квалифицированным электрикам.



Следующих ситуаций при монтаже видеосистем необходимо избегать:

- прямой свет, падающий с противоположной стороны
- прямые солнечные лучи
- фон с большой яркостью
- интенсивно отражающие стены на противоположной от камеры стороне
- светильники и источники прямого света

### Комплект поставки

- Модуль камеры АСМ 670-...
- Блок зажимов
- Ключ с шестигранной головкой, размер 2,5
- Данная информация о продукте

### Монтаж

**1** Рекомендуемая высота монтажа: ок. 1,60 м до центра камеры. Монтаж модуля камеры см. «Инструкцию по монтажу Vario», которая входит в объем поставки монтажной рамки MR 611-...

**2** Учитывать монтажное положение камеры, обозначение типа должно располагаться вверху на задней панели модуля.

**3** Угол обзора камеры с углом охвата 80°. Угол обзора камеры, в зависимости от варианта монтажа, может быть механически настроен на 30° по горизонтали и вертикали.

**4** Расположенный в центре задней панели винт отпустить, вращая влево ключ с шестигранной головкой. Глаз камеры установить в требуемом направлении взгляда, используя ключ с шестигранной головкой.

**5** Глаз камеры зафиксировать в требуемом положении, при этом не затягивать винт со слишком большим усилием.

### Разводка клемм

V1	Видеосигнал
V2	(двухпроводная схема FBAS)
V3	Электропитание камеры
V4	
V5	Активирование
V5	видеовыхода

### Механизм защиты от кражи

Для защиты модулей Vario от доступа посторонних лиц можно дополнительно использовать контроллер охранно-сигнальной системы DSC 602-... в сочетании с ZDS 601-... С его помощью можно защитить используемые модули от доступа посторонних лиц.

### Установка

Монтаж и ввод в эксплуатацию описаны в системном руководстве Access.

### Технические данные

Стандарт: PAL  
 Датчик изображения: формирователь видеосигналов на К-МОП 1/3" – 728 x 488 пикселей (по горизонтали/вертикали)  
 Ское переключение день/ночь прилб  
 Объектив: 2,9 мм  
 Угол обзора: по горизонтали ок. 80°, по вертикали ок. 60°  
 Диапазон механического перемещения: дополнительно приблизительно на 30° (по горизонтали/вертикали)  
 Разрешение: 520 TV-строк по горизонтали  
 Инфракрасное освещение: встроенное  
 Нагрев, 2-ступенчатый: макс. 100 мА  
 Тип защиты: IP 54, IK 10 IP 54, IK 10  
 Температура окружающей среды: от –20 °С до +55 °С от –20 °С до +55 °С  
 Высота установки (мм): 32 32  
 Размеры (мм) Ш x В x Г: 99 x 99 x 58 99 x 99 x 58

# SSS SIEDLE

S. Siedle & Söhne  
Telefon- und Telegrafengeräte OHG

Postfach 1155  
78113 Furtwangen  
Bregstraße 1  
78120 Furtwangen

Telefon +49 7723 63-0  
Telefax +49 7723 63-300  
[www.siedle.de](http://www.siedle.de)  
[info@siedle.de](mailto:info@siedle.de)

© 2015/02.15  
Printed in Germany  
Best. Nr. 0-1101/049008