

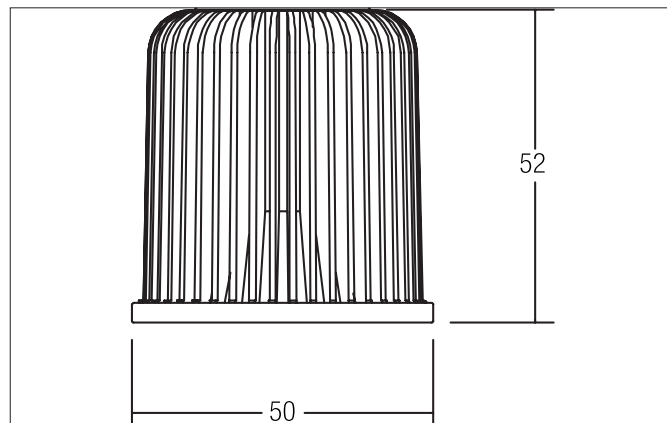

LED-Reflektoreinsatz MR16, 8 W, CRI>90, TunableWhite, 24 V DC
Artikel-Nr. 12845604



Ausschreibungstext

LED-Reflektoreinsatz MR16, 8 W, CRI>90, TunableWhite, 24 V DC, schwarz / aluminium matt, rund. Lichtstrom: 550 lm bei 2700 K, 659 lm bei 6500 K., Material: Aluminium / Kunststoff, Schutzart raumseitig: nach DIN EN 60529: IP20, Schutzklasse: (EN 61140) III, Spannung: 24 V, Leistung: 8 W, Anzahl der Leuchtmittel / Fassungen: 1 Stück, Lichtstrom: von 550 lm bis 659 lm, Farbtemperatur: von 2.700 K bis 6.500 K, Lichtfarbe: weiß, Abstrahlwinkel: 60°, Art der Dimmung: Abhängig vom Betriebsgerät.

Artikeldaten	
Artikel-Nr.	12845604
GTIN	4255752528296
Kurzbeschreibung	LED-Reflektoreinsatz MR16, 8 W, CRI>90, TunableWhite, 24 V DC
Material	Aluminium / Kunststoff
Farbe	schwarz / aluminium matt
Form	rund
Außendurchmesser	50 mm
Aufbauhöhe	52 mm
Nettogewicht	0,097 kg
Konformität	CE, UKCA



LED-Reflektoreinsatz MR16, 8 W, CRI>90, TunableWhite, 24 V DC
 Artikel-Nr. 12845604

Lichttechnik	
Farbtemperatur	2.700 K - 6.500 K
Lichtfarbe	weiß
Farbtemperatur 1	2.700 K
Farbtemperatur 2	6.500 K
Lichtstrom	550 - 659 lm
Lichtstrom 1	550 lm
Lichtstrom 2	659 lm
Farbwiedergabe	CRI > 90
Reflektor	hochglänzend / facettiert
Abstrahlwinkel	60°
Lichtverteilung	symmetrisch

Logistische Daten	
Bruttogewicht	0,122 kg
Länge Verpackung	60 mm
Breite Verpackung	60 mm
Höhe Verpackung	60 mm
Entsorgung am Ende der Lebensdauer	Das Produkt darf nicht mit dem Hausmüll entsorgt werden. Sie sind verpflichtet, solche Elektro-Altgeräte separat zu entsorgen. Informieren Sie sich bitte bei Ihrer Kommune über die Möglichkeiten der geregelten Entsorgung. Mit der getrennten Entsorgung führen Sie die Altgeräte dem Recycling oder anderen Formen der Wiederverwertung zu. Sie helfen damit zu vermeiden, dass u. U. belastende Stoffe in die Umwelt gelangen.

Notwendiges Zubehör	
Artikel-Nr.: 17290000 LED-Netzgerät 24 V DC, inkl. DALI-DT8 Dimmer	
Leistung: 1 - 100 W Abmessung: 244 mm x 64 mm x 32 mm	
Artikel-Nr.: 17291000 LED-Netzgerät 24 V DC, inkl. DALI-DT8 Dimmer	
Leistung: 1 - 200 W Abmessung: 330 mm x 79 mm x 39 mm	