

PANIK Sign

CL-617

5SS3AWCN1
5SSCCWCN2

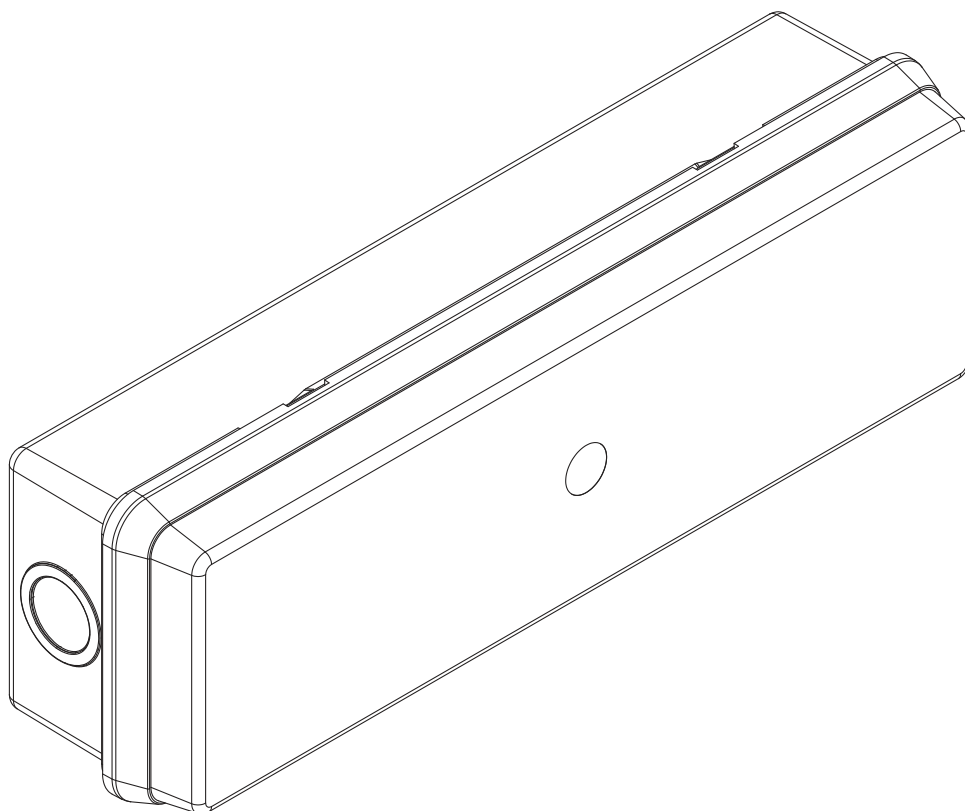

siteco

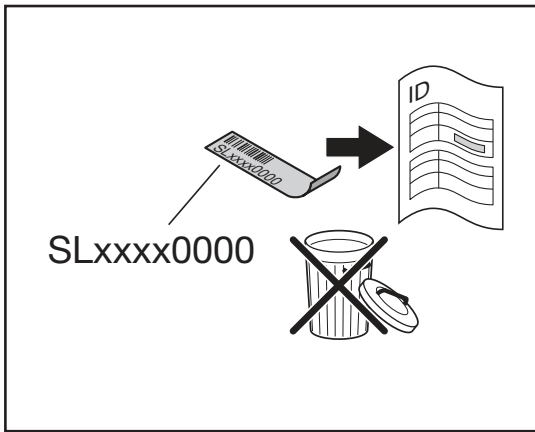
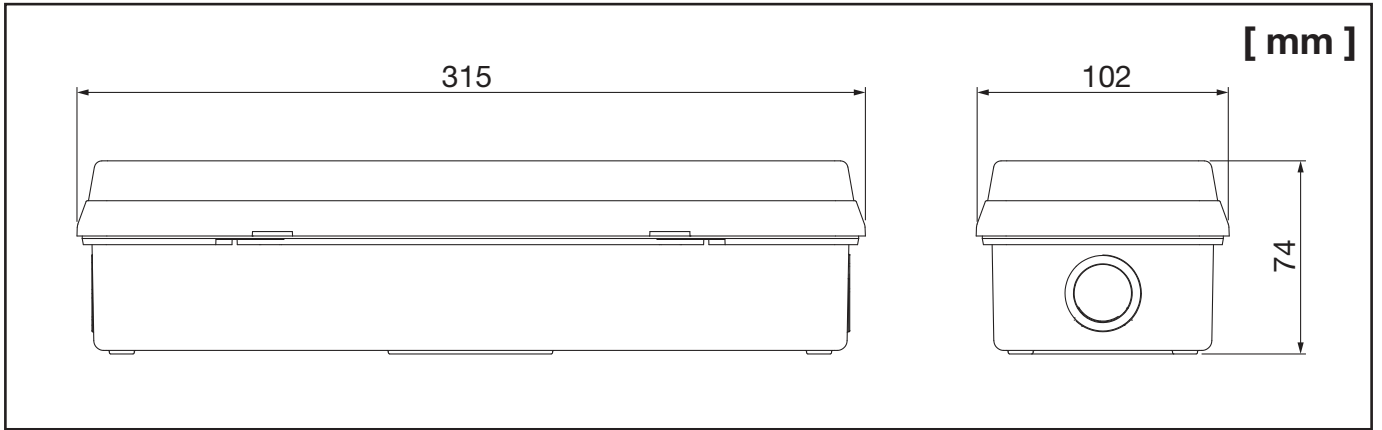

Order number	Battery	
5SS3AWCN1	1...3 hour	Ni-Mh 600mAh
5SSCCWCN2	Central Battery supply	

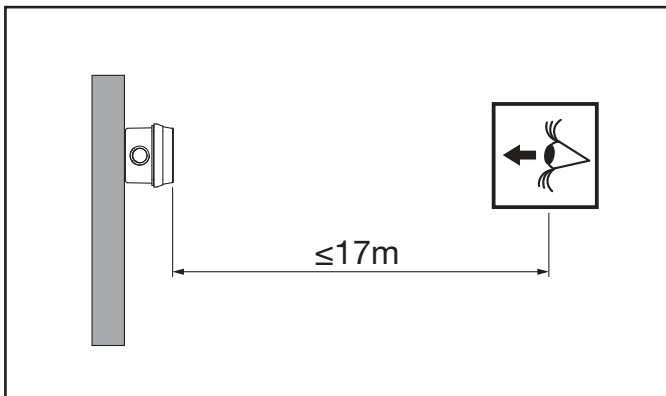

4

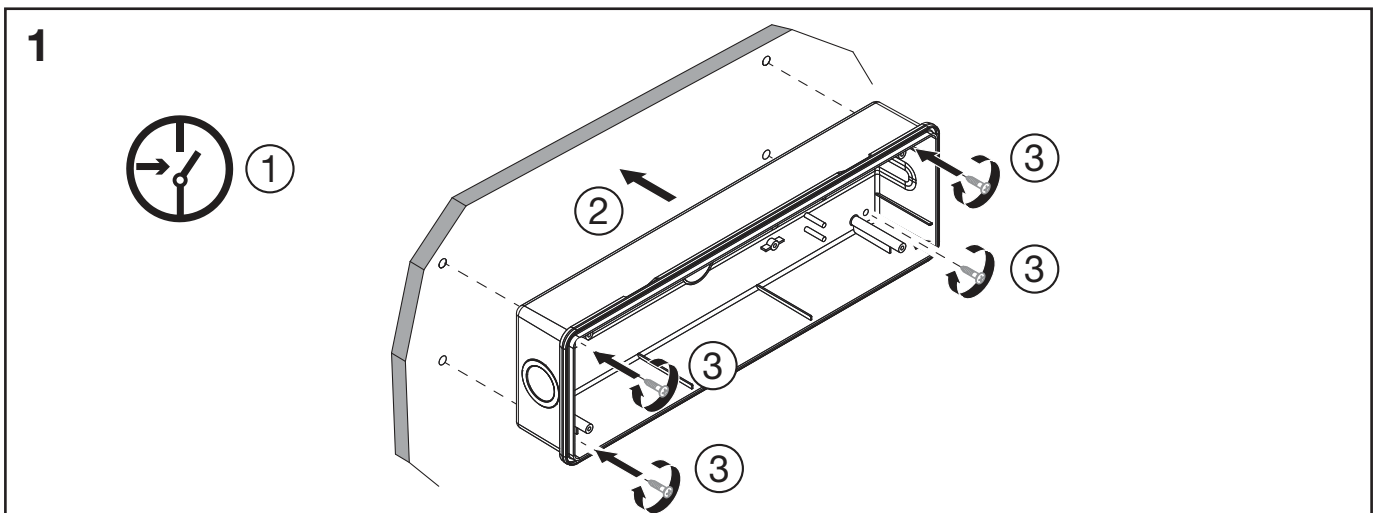

 Der Batteriewechsel kann nur vom Hersteller durchgeführt werden.
 The battery can be replaced by the manufacturer only.



2 5SS3AWCN1

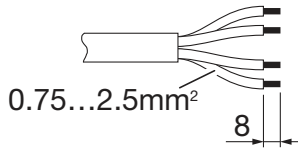
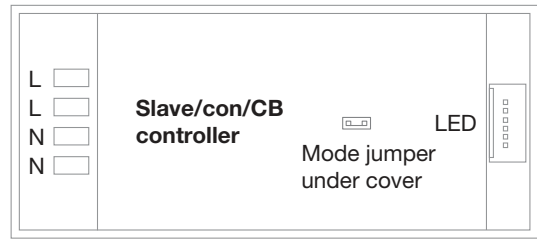

5SSCCWCN2



Nur Kupferdraht verwenden / Use copper wire only
 Jumper zur Moduseinstellung - Dauerbetrieb/Nicht-Dauerbetrieb
 Jumper for Mode setting - Maintained/Non-Maintained mode

3

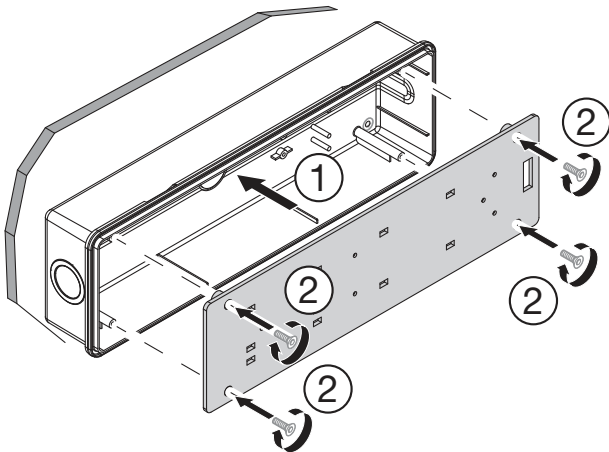

4

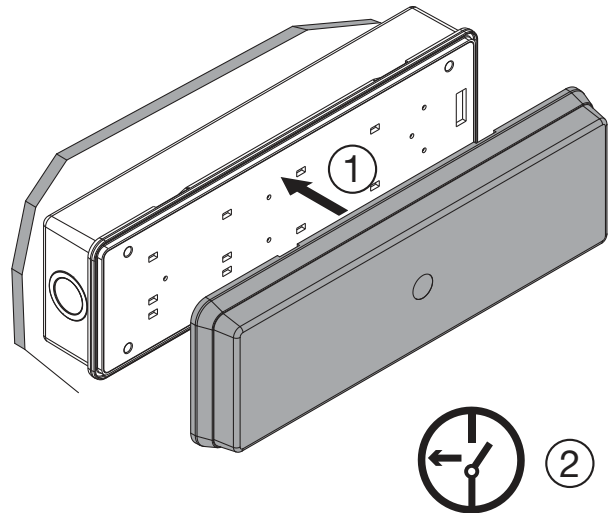

5SS3AWCN1



Status	LED-Indicator				
	G	R	R	R	
Normal mode, battery is charged	G				continous green
Battery fault	R				very slow red flashing
LED fault	R	R			slow two red flashes
Annual test fault	R	R	R		slow three red flashes
Monthly test fault	R	R	R		slow three red flashes
Calibration error	R	R	R	R	slow four red flashes

R Red **G** Green



Ⓓ Das Gerät wird mit dem Netzstrom betrieben. Die Montage darf nur mit den mitgelieferten Halterungen erfolgen. Wichtig! Stellen Sie sicher, dass die Batterie an die Leuchte angeschlossen ist, bevor Sie diese an das Stromnetz anschließen. Im Wartungsfall muss das Gerät vom Stromnetz getrennt sein. Der Hersteller übernimmt keine Haftung für Schäden, die durch unsachgemäßen Gebrauch entstehen. Alle Wartungsarbeiten dürfen nur von qualifiziertem Servicepersonal durchgeführt werden. Die Installation dieses Notstromsystems darf nur von autorisiertem Fachpersonal durchgeführt werden, das gemäß ANSI/NFPA 101, „Life Safety Code“, Artikel 700 von ANSI/NFPA 70, dem NEC „National Electrical Code“, den bundesstaatlichen, staatlichen und kommunalen Anforderungen sowie allen anderen geltenden und garantierten Anforderungen qualifiziert ist. Ⓔ The device works from mains supply. The mounting should be happened only with the supplied retainers. Important! Ensure that the battery is connected to the luminaire before connect the luminaire to the mains supply. In case of maintenance ensure that the device is disconnected from the power. The producer will not take the responsibility for the damages caused by improper usage. All serving should be performed by qualified service personnel. The installation of this Emergency system shall be performed by an authorized personnel who is qualified to perform the installation in accordance with ANSI/NFPA 101, „Life Safety Code,“ Article 700 of ANSI/NFPA 70, the NEC “National Electrical Code,“ the Federal, State & local municipal requirements and or any other requirements as applicable and as warranted.



Ⓓ Außer Reichweite installieren. Ⓔ Only to be installed outside arms reach. Ⓕ Peut seulement être installé à l'extérieur sous abri. Ⓖ Da installare esclusivamente fuori dalla portata delle braccia. Ⓖ Sólo puede instalarse fuera del alcance de los brazos. Ⓖ Instalar apenas fora do alcance das pessoas. Ⓖ Να τοποθετείται έτσι, ώστε να μην πιάνεται με τα χέρια. Ⓖ Mag alleen geïnstalleerd worden buiten aanraakbereik. Ⓖ Får installeras endast utom räckhåll. Ⓖ Asennetaan kosketusetäisyyden ulkopuolelle. Ⓖ Skal installeres på et ikke lett tilgjengelig sted. Ⓖ Må kun installeres uden for armenes rækkevidde. Ⓖ Instalovat pouze mimo dosah paží. Ⓖ Только для монтажа на расстоянии больше вытянутой руки. Ⓖ Csak kézzel elérhetetlen területre szerelhető. Ⓖ Instalować wyłącznie na odległość większą niż zasięg ramion. Ⓖ Ištalovali len na miesto mimo dosahu. Ⓖ Namestite izven dosega rok. Ⓖ Kolayca ulaşılamayacak bir yere kurulmalıdır. Ⓖ Instalarati samo izvan dohvata ruke. Ⓖ A se instala doar in locuri fara acces. Ⓖ Може да се инсталира на места, където не може да се достигне. Ⓖ Välista installeerides käega puudutamise võimalus. Ⓖ Galima montuoti tik didesniu atstumu nei pasiekia ranka. Ⓖ Uzstādīt tikai ar roku nēsāsniedzamā atālumā. Ⓖ Treba da se instalīše samo van dohvata ruke. Ⓖ Тільки для монтажу поза межами досяжності. Ⓖ тек қол жетпейтін жерге орнатылуы керек.

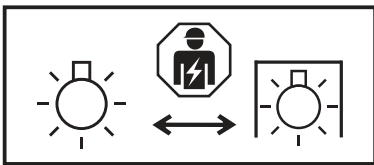

Ⓓ Die in dieser Leuchte enthaltene Lichtquelle darf nur durch den Hersteller, seinen Kundendienst oder einer ähnlich qualifizierten Person ausgewechselt werden. Ⓔ The light source contained in this luminaire shall only be replaced by the manufacturer or their service agent or a skilled qualified person. Ⓕ La source de lumière intégrée dans ce luminaire doit être remplacée uniquement par le fabricant, un agent de maintenance ou une autre personne possédant les mêmes qualifications. Ⓖ La sorgente luminosa contenuta in questo apparecchio di illuminazione potrà essere sostituita esclusivamente dal produttore o da un tecnico dell'assistenza autorizzato, oppure da una persona qualificata in tal senso. Ⓖ La fuente de luz dentro de la luminaria sólo debe de sustituirse por el fabricante o personal cualificado para ello. Ⓖ A fonte de luz contida nesta luminária só deve ser substituída pelo fabricante ou pelo seu agente de serviço ou por idêntica pessoa qualificada. Ⓖ Η πηγή φωτός που περιλαμβάνεται σε αυτήν τη λυχνία μπορεί να αντικατασταθεί μόνο από τον κατασκευαστή, τον αντιπρόσωπο ή από κάποιον ειδικευμένο τεχνικό. Ⓖ De lichtbron in dit armatuur mag alleen worden vervangen door de fabrikant of zijn servicevertegenwoordiger of een soortgelijk gekwalificeerd persoon. Ⓖ Ljuskällan i denna armatur får endast bytas av tillverkaren eller dennes serviceverkstad eller en behörig person. Ⓖ Tämän valaisimen sisältämän valonlähteen saa vaihtaa ainoastaan valmistaja tai tämän huoltoedustaja tai vastaava ammattihenkilökunta. Ⓖ Lyskilden i denne lampen skal bare skiftes ut av produsenten, en servicerepresentant for produsenten eller en lignende kvalifisert person. Ⓖ Lyskilden i dette armature må kun udskiftes af fabrikanten, fabrikantens serviceagent eller personale med tilsvarende kvalifikationer. Ⓖ Světelný zdroj v tomto svítidle může být vyměněn pouze výrobcem, v servisu nebo kvalifikovanou osobou. Ⓖ Источник света в данном светильнике должен быть заменен производителем, его сервисной службой или другим квалифицированным персоналом. Ⓖ A fényforrást csak a gyártó, ill. a gyártó által megbízott szerviz szakembere cserélheti. Ⓖ Źródło światła zastosowane w tej oprawie powinno być wymieniane wyłącznie przez producenta lub wykwalifikowaną osobę. Ⓖ Svetelný zdroj v tomto svietidle môže vymeniť len výrobca alebo kvalifikovaný servis na to určený. Ⓖ Svetlobni vir, vsebovan v tej svetilki, lahko zamenja samo proizvajalec ali njegov zastopnik storitev ali usposobljena oseba. Ⓖ Bu armatürde bulunan ışık kaynağı sadece imalatçı veya onun servis acentesi veya benzer bir kalifiye kişi tarafından değiştirilir. Ⓖ Izvor svetlosti u ovoj svetiljici smije biti zamjenjen isključivo od strane proizvođača, njegovog servisa ili slične, kvalificirane osobe. Ⓖ Sursa de lumina se va schimba doar de personalul producatorului sau in service de catre personal calificat. Ⓖ Источника на светлина в това осветително тяло трябва да се подменя само от производителя, негов сервисен агент или квалифицирано лице. Ⓖ Ainult tootja või vastava kvalifikatsiooniga isik võib vahetada valgusallikat. Ⓖ Maitinimo šaltinis šiame šviestuve turi būti pakeistas gamintojo ar kvalifikuoto specialisto. Ⓖ Ši gaismekļa gaismas avotu var aizstāts tikai ražotājs vai tā pakalpojumu sniedzēja, vai līdzīgi kvalificēta persona. Ⓖ Svetlosni izvor u ovoj svetiljici biće zamenjen isključivo od strane proizvođača ili njegovog ovlašćenog servisa ili druge kvalifikovane osobe. Ⓖ Джерело світла яке міститься в цьому світильнику може бути замінене лише виробником, уповноваженим сервісним агентом, або подібною за кваліфікацією персоною. Ⓖ Шығарданның жарық көзін тек қана өндіруші немесе оның сервистік агенті алмастыру керек.

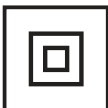

5MA63-271268_aa
16.04.2026 / KIN

Siteco GmbH
Georg-Simon-Ohm-Straße 50
83301 Traunreut, Germany
mail: technicalsupport@siteco.de
Phone: +49 8669 / 33-844
www.siteco.com