

# DATENBLATT

## FTTH IP65 Anschlussbox 4 Ports



### Beschreibung

#### Anwendung:

Optische Telekommunikationsnetzte  
 LAN  
 CATV Netzwerke  
 FTTH Netze  
 PON, G-PON

Lieferung unbestückt (**Crimpspleißhalter**, Schrumpspleißhalter, 4x Schrumpfspleißschutz und Material zur Wandmontage enthalten)

### Allgemeine Daten

Anwendungsbereich	Außen
Montageart	Wandmontage
Möglichkeit zur Mastmontage	Nein
Material	Kunststoff
Farbe	Weiß
Kabeleinführung ohne Verschraubung	1x max. 10mm / 4x max. 4mm
Max. Anzahl Fasern	4
Spleißschutztyp	Crimp & Schrumpf
Geeignet für Kupplung	SC Simplex/LC Duplex/E2000®
Max. Bestückung (Adapter)	4
Mit Faserüberlängenaufnahme	Ja
Schwenkbare Spleißkassette	Ja

Dieses Datenblatt wurde maschinell am 24-08-2020 erzeugt. Technische Änderungen vorbehalten.



# DATENBLATT

## FTTH IP65 Anschlussbox 4 Ports

### Allgemeine Daten

Aufnahme für Splitter	Nein
Aufnahme für Gasblocker	Nein
Kabelmantelabfangung	Ja

### Mechanische Eigenschaften

IP Schutzart	IP65
Fremdkörper- und Berührungsschutz	Schutz gegen Staubeintritt
Wasserschutz	Schutz gegen Strahlwasser

### Abmessungen

Abmessungen	172x136x40 mm
-------------	---------------

### Umgebungsbedingungen

Temperaturbereich	-25 – 70 °C
-------------------	-------------

### Verfügbare Varianten

Art.Nr.	Bezeichnung	Zugangsschutz
FTTH-BOX-OUT-3	FTTH IP65 Anschlussbox für 4Fasern, 4Kupplungen und Faserüberlängenaufnahme	Spezialschraube/ Plombe

### Abbildungen

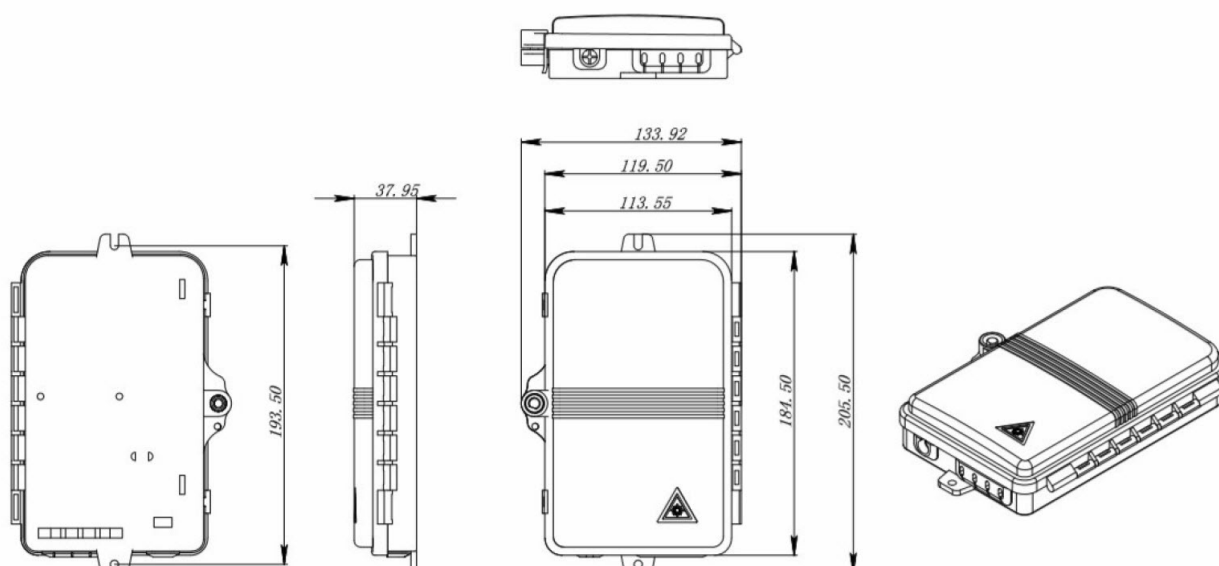

Dieses Datenblatt wurde maschinell am 24-08-2020 erzeugt. Technische Änderungen vorbehalten.

# DATENBLATT

## FTTH IP65 Anschlussbox 4 Ports

### Zubehör

53100.91-100

Schrumpf Spleißschutz

Dieses Datenblatt wurde maschinell am 24-08-2020 erzeugt. Technische Änderungen vorbehalten.



EFB-Elektronik GmbH  
Striegauer Straße 1  
33719 Bielefeld

fon: +49 521 40 41 8-0  
fax: +49 521 40 41 8-50

info@efb-elektronik.de  
www.efb-elektronik.de

WIR SORGEN FÜR VERBINDUNG  
WE CARE FOR CONNECTION

