

## Lieferumfang

1 Elektro-Warmwasserspeicher eloSTOR VEH  
1 Montageschablone  
1 Wandschiene  
2 Verbindungsrohre (nur bei 80 l)

1 Rohr für KW und WW verchromt für den  
Höhenausgleich 20 cm  
1 Betriebs- und Installationsanleitungen  
1 Produktdatenblatt, Energieeffizienzlabel

## Besonderes Merkmal

- Minimale Bereitschaftsenergieverluste durch hocheffiziente Wärmedämmung
- Frostschutzfunktion
- Energiesparstellung bei 60 °C
- Schnellaufheizung für zusätzlichen Warmwasserbedarf
- Anschlussleistung durch einfaches Umlegen von Brücken einstellbar
- Aktivierbarer Verbrühschutz

## Produktausstattung

- Universalheizflansch für den Einkreis-, Zweikreis- und Boilerbetrieb
- Temperaturregler stufenlos einstellbar von 7 °C bis 85 °C und Frostschutz 7°C
- Edelstahlheizkörper mit langer Lebensdauer
- Strahlwasserschutz IP 25 D ermöglicht uneingeschränkte Installation im Schutzbereich 1
- Mit hochwertiger Speicher-Emaillierung und Magnesium-Schutzanode
- Servicefreundlich dank integriertem Kugelhahn zur Schnellentleerung
- Variable Geräteaufhängung ermöglicht Montage an bestehenden Bohrlöchern selbst bei Fremd-Gerätevarianten



Grundsätzlich nur mit geeigneter Sicherheitsgruppe zu verwenden (nur für den druckfesten Betrieb zugelassen!)

VEH 100/7-3

0010016659

Warmwasserberei-  
tungs-Energieeffizi-  
enzklasse



Technische Daten	VEH 100/7-3
<b>ErP</b>	
ErP-Wassererhitzer-Energieeffizienzklasse des Wassererhitzers	C (A+ → F)
Jahreszeitbedingte Warmwasserbereitungs-Energieeffizienz $\eta_{wh}$	38 %
<b>Leistung und Wirkungsgrad</b>	
Heizleistung	6 kW
<b>Speicher</b>	
Nenninhalt des Speichers	100 l
<b>Warmwasser</b>	
Warmwasser-Bereitstellungsmenge (Zapfstellentemperatur 40 °C)	196 l
<b>Dämmung und Wärmeverlust</b>	
Bereitschaftswärmeverlust	0,93 kWh/24h
<b>Elektrischer Anschluss</b>	
Elektrischer Anschluss	Kabel
Elektrische Leistungsaufnahme (Einkreis, 230 V)	1 - 2 kW
Elektrische Leistungsaufnahme (Zweikreis, 400 V)	2 - 6 kW
Elektrische Spannungsversorgung	230 V (50 Hz), 400 V (50 Hz)
Schutzart <sup>1</sup>	IP25D
<b>Anschlüsse</b>	
Anschluss Kaltwasser, Warmwasser	R 1/2"
<b>Abmessung</b>	
Höhe / Breite / Tiefe	1.082 mm / 504 mm / 450 mm
Gewicht (Nettogewicht)	60 kg
Gewicht (betriebsbereit)	160 kg
<b>Einsatzgrenzen</b>	
Betriebsdruck Warmwasser (max)	6 bar
Temperatur Warmwasser, Warmwasserspeicher (min - max)	7 - 85 °C

<sup>1</sup> EN 60529

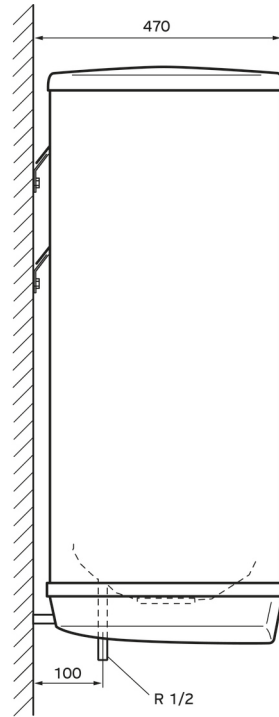
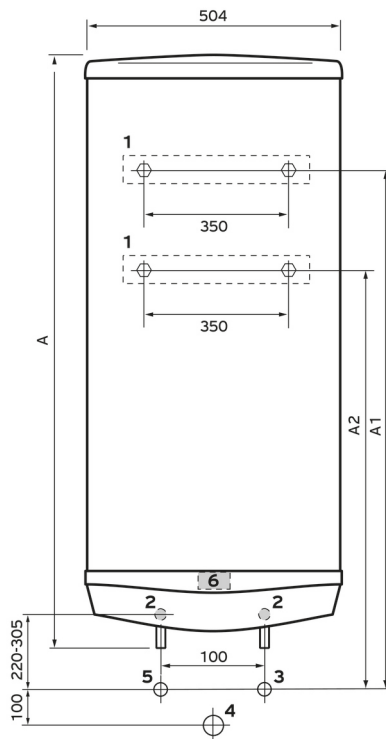

- 1 Wandbefestigungshalter
- 2 Auflagefläche für Wandabstützung
- 3 Kaltwasseranschluss R 1/2
- 4 Ablaufanschluss R 1
- 5 Warmwasseranschluss R 1/2
- 6 E-Anschluss

Gerätetyp	A	A1	A2
VEH 50/7	678	790	690
VEH 80/7	916	1020	920
VEH 100/7	1082	1020	920
VEH 120/7	1248	1020	920

Maße in mm