

## Warmluft-Hände- und Haartrockner

TT1800 TT1800E TTH1800 TTH1800E  
T500E



Warmluft-Hände- und Haartrockner. Montage- und Gebrauchsanleitung.

Hot air hand dryers and hair dryers. Installation and operating instructions

Sèche-mains et séchoir à cheveux à air chaud. Manuel d'installation et d'utilisation

Secadora de manos y cabello por aire caliente. Instrucciones de montaje y modo de empleo

Secadores para mãos e cabelo. Manual de montagem e utilização

Asciugamani e capelli ad aria calda. Istruzioni di montaggio e d'uso

Warmelucht handen- en haardroger. Montage- en gebruiksaanwijzing

Varmluftstørrer til hænder og hår. Montering- og brugs vejledning

Varmluftstork för händer och hår. Monterings- och bruksanvisning

Varmluft hånd- og hårtørrer. Monterings- og bruksanvisning

Kuumailma käsien- ja hiustenkuivain. Asennus- ja käyttöohje

Στεγνωτής θερμού αέρα για τα μαλλιά και για τα χέρια. Συναρμολόγηση και Οδηγίες Χρήσης

Sıcak Hava-El- ve Saç Kurutucu. Montaj-ve Kullanım Kilavuzu

Suszarka do rąk i włosów na ciepłe powietrze. Instrukcja montażu i obsługi

Meleglevegős kéz- és hajszárító. Szerelési- és használati utasítás

Teplovzdušný sušič rukou a vlasů. Návod k montáži a použití

Teplovzdušný sušič na ruky a na vlasy. Návod na montáž a použití

Uscător cu aer cald pentru mâini și păr. Instrucțiuni de montaj și utilizare

Toplozračni sušilnik za roke in lase. Navodilo za montažo in uporabo

Сешоар с топъл въздух за ръце и коса. Ръководство за монтаж и употреба

Soojaõhu käte- ja juustekuivati. Paigaldus- ja kasutusjuhend

Šilto oro plauku ir rankų džiovintuvas. Surinkimo ir naudojimo instrukcijos

Karstā gaisa roku un matu žāvētājs. Montāžas un lietošanas instrukcija

Электрические сушилки для рук и волос. Инструкция по монтажу и эксплуатации

暖风烘手/烘发器  
安装使用说明



Für späteren Gebrauch bitte aufbewahren

# TT1800

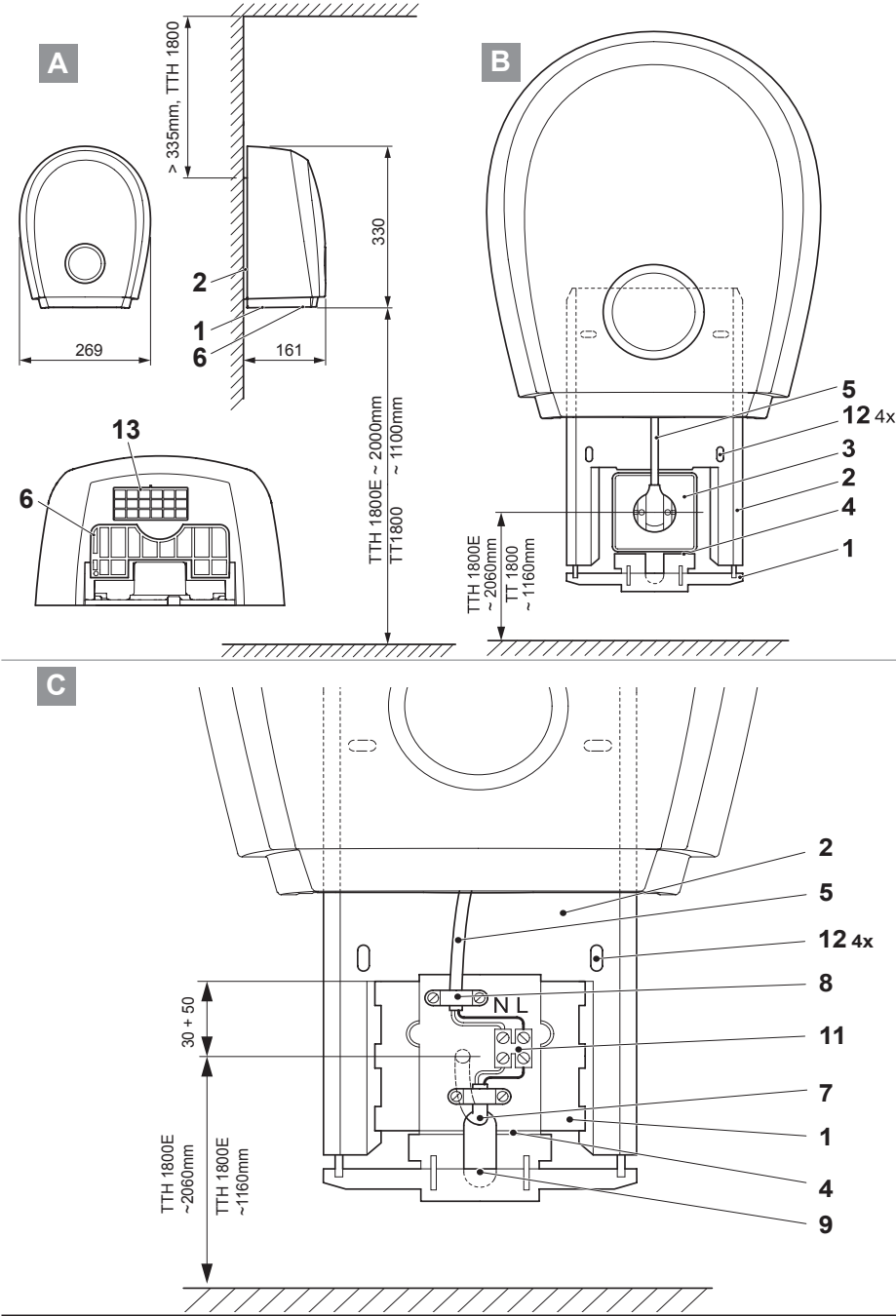

# T500 E

**A**

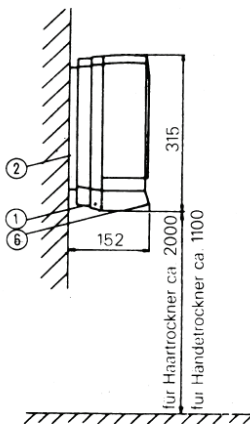
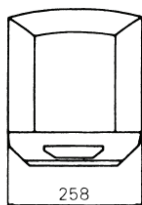

**B**

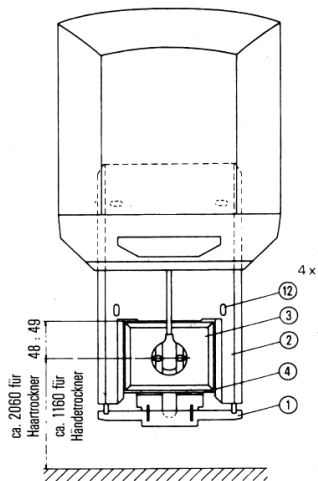

**C**

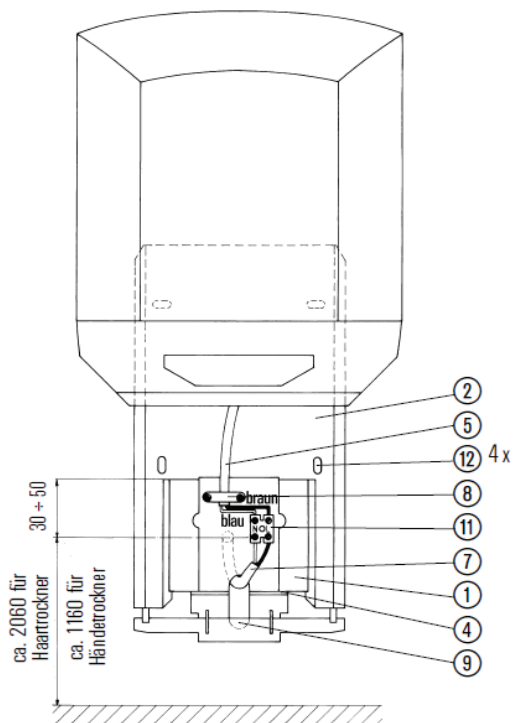

# Sicherheitsabstände

- |                                    |  |
|------------------------------------|--|
| <b>(D)</b> Sicherheitsabstände     | <b>(PL)</b> Odstęp bezpieczeństwa              |
| <b>(GB)</b> Minimum distances      | <b>(H)</b> Biztonsági távolságok               |
| <b>(F)</b> Intervalles de sécurité | <b>(CZ)</b> Bezpečné vzdálenosti               |
| <b>(E)</b> Distancias de seguridad | <b>(SK)</b> Bezpečné vzdialenosti              |
| <b>(P)</b> Distâncias de segurança | <b>(RO)</b> Distanțe de siguranță              |
| <b>(I)</b> Distanze di sicurezza   | <b>(SLO)</b> Varnostne razdalje                |
| <b>(NL)</b> Veiligheidsafstanden   | <b>(BG)</b> Безопасни разстояния               |
| <b>(DK)</b> Sikkerhedsafstand      | <b>(EST)</b> Ohutusvahemaad                    |
| <b>(S)</b> Säkerhetsavstånd        | <b>(LT)</b> Darbo saugos instrukcijos          |
| <b>(N)</b> Sikkerhetsavstand       | <b>(LV)</b> Drošības attālumi                  |
| <b>(FIN)</b> Turvaväli             | <b>(RUS)</b> Параметры расстояния безопасности |
| <b>(GR)</b> Αποστάσεις ασφαλείας   | <b>(CN)</b> 安全距离                               |
| <b>(TR)</b> Emniyet Aralıkları     |  |

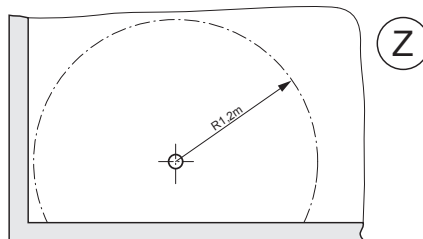
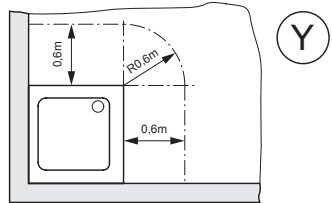
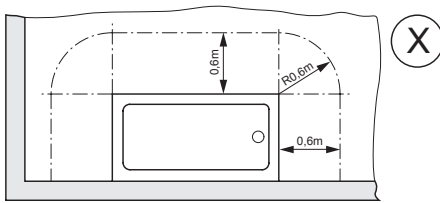

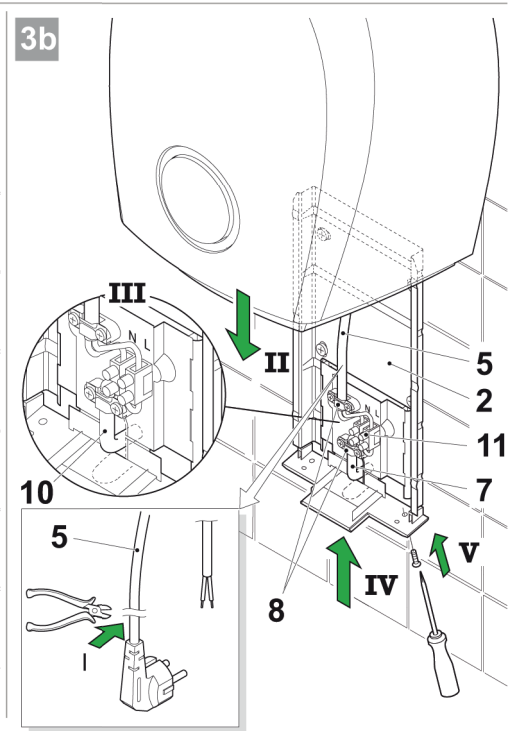
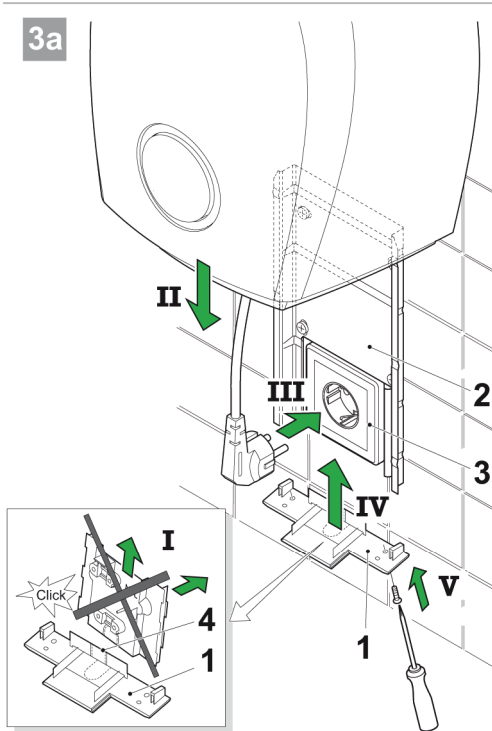
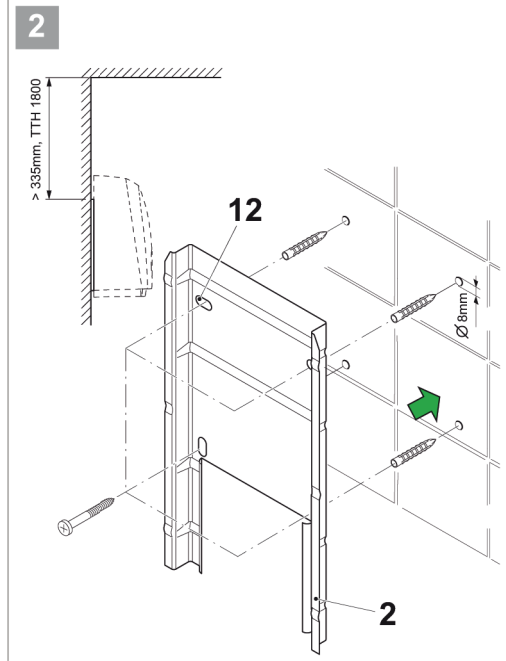
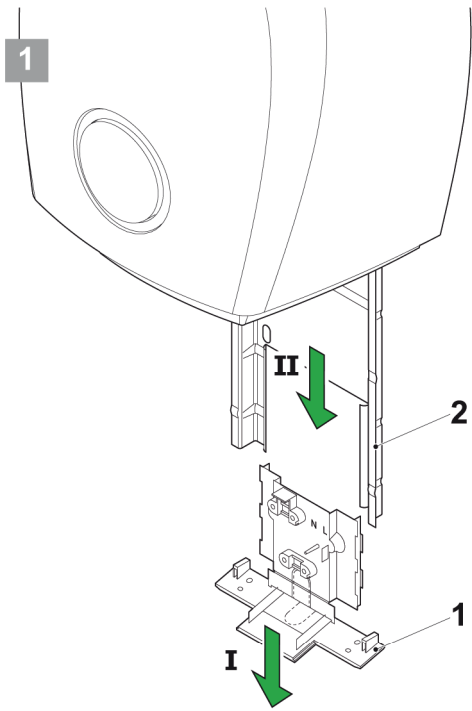

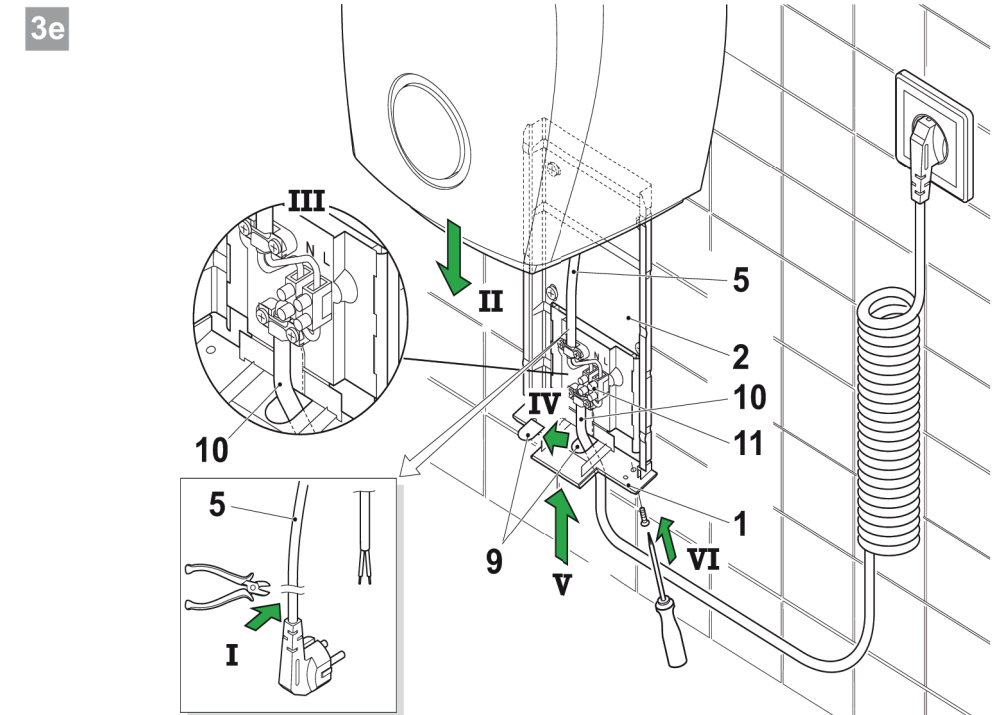
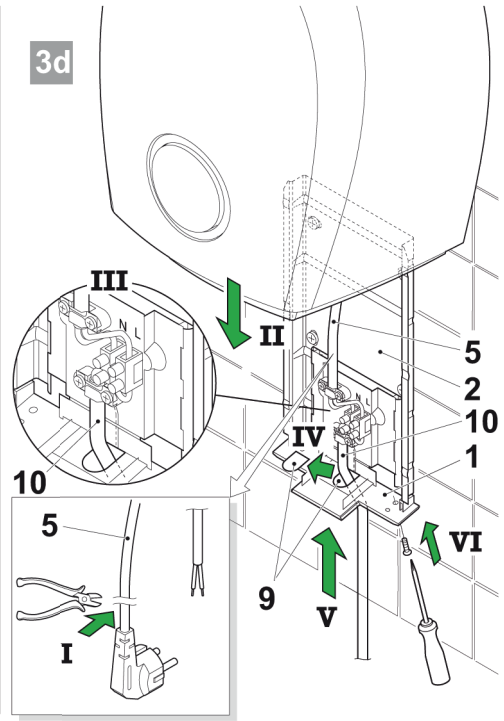
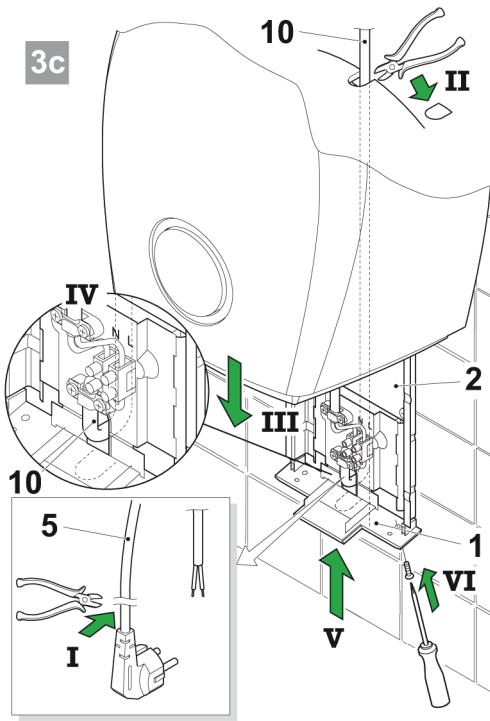

D							
A	Thermosicherung	X	Badewanne	5	Anschlußleitung Gerät	12	Befestigungsbohrungen
B	Thermoschalter	Y	Duschwanne	6	Luft-Ansauggitter	13	Luftaustrittsgitter
C	Heizung	Z	Brausekopf	7	Unterputzleitung		
D	Motor	1	Gehäusefläche/Diebstahlsicherung	8	Zugentlastungschelle		
E	Microschalter TT1800, TTH1800	2	Montageplatte/Wandhalter	9	Leitungsdurchführung		
F	LED TT1800E	3	Unterputz-Steckdose	10	Anschlußleitung/Installation		
G	Näherungselektronik TT(H)1800EO, EF, E	4	Sollbruchstelle	11	Netzklemme		
GB							
A	Thermal cut-out	X	Bath tub	5	Connecting lead device	12	Fixing holes
B	Thermal circuit breaker	Y	Shower tray	6	Air intake grille	13	Air outlet grille
C	Heating	Z	Shower head	7	Concealed wiring		
D	Motor	1	Body surface/Anti-theft device	8	Strain relief clamp		
E	Micro switch TT1800, TTH1800	2	Mounting plate/Wall bracket	9	Wire lead through		
F	LED TT1800E	3	Flush socket	10	Connecting lead/Installation		
G	Proximity control TT(H)1800EO, EF, E	4	Predetermined breaking point	11	Terminal		
F							
A	Fusible thermique	X	Baignoire	5	Câble d'alimentation de l'appareil	12	Trous de fixation
B	Commutateur thermique	Y	Receveur de douche	6	Grille d'aspiration d'air	13	Grille d'évacuation d'air
C	Chauffage	Z	Pommeau de douche	7	Raccordement de la conduite sous crépi		
D	Moteur	1	Surface de montage/Dispositif antivol	8	Collier de fixation de tuyau		
E	Microrupteur TT1800, TTH1800	2	Plaque de montage/support mural	9	Passe-câble		
F	Voyant DEL TT1800E	3	Prise encastrée	10	Câble de raccordement/Installation		
G	Détecteur électronique de proximité TT(H)1800EO, EF, E	4	Point de rupture	11	Pince de réseau		
E							
A	Termofusible	X	bañera	5	Cable eléctrico del aparato	12	Orificios de fijación
B	Interrupitor térmico	Y	plato de ducha	6	Rejilla de aspiración de aire	13	Rejilla de salida de aire
C	Calefactor	Z	alcachofa de ducha	7	Cable eléctrico empotrado		
D	Motor	1	Superficie de la carcasa/seguro antirrobo	8	Abrazadera de descarga de tracción		
E	Microinterruptor TT1800, TTH1800	2	Soporte de montaje/soporte de pared	9	Conducto para paso de cable		
F	LED TT1800E	3	Caja de conexión empotrada	10	Cable de conexión/instalación		
G	Sistema electrónico de detección de proximidad TT(H)1800EO, EF, E	4	Punto de ruptura	11	Terminal de red		

P							
A	Fusível térmico	X	Banheira	5	Cabo de ligação do aparelho	12	Orifícios de fixação
B	Interruptor térmico	Y	Base de duche	6	Grelha de aspiração de ar	13	Grelha de saída de ar
C	Aquecimento	Z	Chuveiro	7	Condutor embutido		
D	Motor	1	Caixa envolvente/Dispositivo anti-roubo	8	Braçadeira de fixação		
E	Microinterruptor TT1800, TTH1800	2	Placa de montagem/Suporte de parede	9	Guia de cabos		
F	LED TT1800E	3	Tomada embutida	10	Cabo de ligação/Instalação		
G	Sistema electrónico de aproximação TT(H)1800EO, EF, E	4	Ponto de ruptura	11	Terminal de alimentação		
I							
A	Fusibile termico	X	vasca da bagno	5	Cavo di collegamento apparecchio	12	Alesaggi di fissaggio
B	Interruttore termico	Y	doccia	6	Griglia di aspirazione aria	13	Griglia uscita aria
C	Riscaldamento	Z	testa della doccia	7	Rete sotto traccia		
D	Motore	1	Superficie alloggiamento/protezione antifurto	8	Fascetta scarico della trazione		
E	Microinterruttore TT1800, TTH1800	2	Piastra di montaggio/supporto a muro	9	Canalina cavo		
F	LED TT1800E	3	Presa incassata	10	Cavo di collegamento/ installazione		
G	Elettronica di prossimità TT(H)1800EO, EF, E	4	Punto di rottura	11	Morsetto di rete		
NL							
A	Thermobeveiliging	X	badkuip	5	Aansluitkabel toestel	12	Bevestigingsboringen
B	Thermoschakelaar	Y	douchekup	6	Luchtaanzuigfilter	13	Luchtuitlaatrooster
C	Verwarming	Z	douchekop	7	Bedrading uit zicht		
D	Motor	1	Huisoppervlak/diefstalbeveiliging	8	Trekontlastingsklem		
E	Microschakelaar TT1800, TTH1800	2	Montageplaat/wandhouder	9	Kabeldoervoering		
F	LED TT1800E	3	Stopcontact verzonken wand-contactdoos	10	Aansluitkabel/installatie		
G	Benaderingselektronica TT(H)1800EO, EF, E	4	Breukveiligheid	11	Netklem		
DK							
A	Termosikring	X	Badekar	5	Tilslutningsledning	12	Monteringshuller
B	Termokontakt	Y	Bruseområde	6	Luftindsugningsgitter	13	Luftudledningsgitter
C	Varmelegeme	Z	Bruserhoved	7	Indstiksledning		
D	Motor	1	Indkapsling/Indgrebsikring	8	Modstandsklemme		
E	Mikrokontakt TT1800, TTH1800	2	Montageplade/Vægophæng	9	Ledningsindgang		
F	LED TT1800E	3	Stikkontakt	10	Tilslutningsledning/ installation		
G	Afstandselektronik TT(H)1800EO, EF, E	4	Afknækningsplade	11	Terminaler		



S							
A	Termosäkring	X	badkar	5	Anslutningsledning till apparaten	12	Borrhåll för montering
B	Termoströmsställare	Y	duschkar	6	Luftintagsgaller	13	Luftutloppsgaller
C	Värme	Z	duschspridare	7	Infälld ledning		
D	Motor	1	Husyta / stöldskydd	8	Dragavlastnings klämmor		
E	Mikroströmsställare TT1800, TTH1800	2	Monteringsplatta / väggfäste	9	Ledningsg enomföring		
F	Lysdiod TT1800E	3	Vägg uttag för infälld montering	10	Anslutningsledning/ installation		
G	Sensorelektronik TT(H)1800EO, EF, E	4	Avsett brottställe	11	Kopplingsplint		
N							
A	Termosikring	X	Badekar	5	Tilkoblingsledning Apparat	12	Innfestingsboringer
B	Termobryter	Y	Dusjkar	6	Luft-innsugsg itter	13	Luftutloppsgitter
C	Varme	Z	Dusjhode	7	innfelt ledning		
D	Motor	1	Kabinettflate/Tyverisikring	8	Strekavlastningsb øy		
E	Mikrobryter TT1800, TTH1800	2	Monteringsplate/Veggholder	9	lelednings -gjennomføring		
F	LED TT1800E	3	Innfelt Stikkontakt	10	Tilkoblingsledning/Installasjon		
G	Tilnærmeleselektronikk TT(H)1800EO, EF, E	4	Bruddsikringspunkt	11	Nettklemme		
FIN							
A	Lämpösuoja	X	Kylpyamme	5	Kytentäpöhto laite	12	Kiinnitysreikä
B	Termostaattikytkin	Y	Suihku	6	Ilman imusäleikkö	13	Ilma-aukon säleikkö
C	Lämmitys	Z	Suihkupää	7	Rappauksen alla oleva pistorasia		
D	Moottori	1	Suojakotelo/murtosuoja	8	Kaapeliuristin		
E	Mikrokytkin T1800, TTH1800	2	Kiinnityslaatta/seinäkiinnike	9	Johdon läpivienti		
F	LED TT1800E	3	Rappauksen alla oleva pistoke	10	Kytentäpöhto/asennus		
G	Lähestymiskytkin TT(H)1800EO, EF, E	4	Katkaisukohta	11	Kiinnike		
GR							
A	Θερμοσφάλεια	X	Λουτήρας μπάνιου	5	Γραμμή συσκευής	12	Οπές σταθεροποίησης
B	Θερμοδιακόπτης	Y	Λουτήρας ντους	6	Σχάρα αναρρόφησης του αέρα	13	Σχάρα διαφυγής του αέρα
C	Θέρμανση	Z	Κεφαλή του ντους	7	Κρυμμένο καλώδιο		
D	Κινητήρας	1	Επιφάνεια περικαλύμματος/ Ασφάλεια κατά της κλοπής	8	Καλώδιο για το κουδούνι		
E	Μικροδιακόπτης TT1800, TTH1800	2	Πλάκα συναρμολόγησης/ Υποστήριγμα τούχου	9	Διέλευση γραμμών		
F	LED TT1800E	3	Κρυμμένη πρίζα	10	Γραμμή σύνδεσης/ Εγκατάσταση		
G	Ηλεκτρονική προσέγγιση TT(H)1800EO, EF, E	4	Σημείο αποκοπής	11	Λαβίδα δικτύου		

TR							
A	Termo Sigorta	X	Küvet	5	Cihaz Bağlantı Hattı	12	Sabitleme Delikleri
B	Termo Şalter	Y	Duş küveti	6	Hava Emme Izgarası	13	Hava Çıkış Izgarası
C	Isıtıcı	Z	Duş Başlığı	7	Gömme Kablo		
D	Motor	1	Muhafaza Tabanı/Hırsızlık Emniyeti	8	Gerginlik gevşetme Kelepçesi		
E	Mikro Şalter TT1800, TTH1800	2	Montaj Levhası/Duvar Tutucu	9	Kablo Geçiş Kanalı		
F	LED TT1800E	3	Gömülü Priz	10	Bağlantı Hattı/Kurulum		
G	Yaklaşma elektroniği TT(H)1800EO, EF, E	4	Kırma Yeri	11	Şebeke Kelepçesi		
PL							
A	Bezpiecznik termiczny	X	Wanna kapełowa	5	Przewód łączący	12	Otwory do mocowania
B	Automatyczny wyłącznik ciepłny	Y	Kabina prysznicowa	6	Kratka zasysanego powietrza	13	Kratka wylotu powietrza
C	Ogrzewanie	Z	Głowica prysznicza	7	Przewód podtynkowy		
D	Silnik	1	Powierzchnia obudowy / Zabezpieczenie przed kradzieżą	8	Zacisk przewodu spustowego		
E	Mikrowyłącznik TT1800, TTH1800	2	Płyta montażowa / Uchwyt do ściany	9	Przepust przewodu		
F	LED TT1800E	3	Gniazdko elektryczne podtynkowe	10	Przewód łączący / instalacyjny		
G	Elektronika zbliżeniowa TT1800EO, EF, TT1800E, TTH1800E	4	Miejsce złamania	11	Zacisk zasilający		
H							
A	Hőbiztosító	X	Fürdőkád	5	A készülék csatlakozóvezetéke	12	Rögzítőfuratok
B	Hőkapcsoló	Y	Zuhany	6	Levegőbeszívó rács	13	A kilépfő levegő rácsa
C	Fűtés	Z	Zuhanyzófej	7	Falba süüllesztett vezeték		
D	Motor	1	Házfelület / lopás elleni biztonság	8	Húzásmentesítő bilincs		
E	Mikrokapcsoló; TT1800, TTH1800	2	Szerelőlap / fali tartó	9	Vezetékátvezető		
F	LED TT1800E	3	Falba süüllesztett dugaszolóaljzat	10	Csatlakozóvezetéke / installáció		
G	Közeltéselectronika; TT(H)1800EO, EF, E	4	Névleges törési hely	11	Hálózati kapocs		
CZ							
A	Termická pojistka	X	koupačí vana	5	Připojné vedení přístroje	12	Upevňovací otvory
B	Tepelný vypínač	Y	sprchovací vana	6	Mřížka nasávání vzduchu	13	Výstupní mřížka vzduchu
C	Ohřev	Z	hlava sprchy	7	Vedení pod omítkou		
D	Motor	1	Povrch krytu/ochrana proti krádeži	8	Odlehčovací svorka kabelu		
E	Mikrospínač TT1800, TTH1800	2	Montážní deštička/nástěnný držák	9	Přúchodový izolátor vedení		
F	SVĚTELNÁ DIODA (LED) TT1800E	3	Zásuvka pod omítkou	10	Připojné vedení/instalace		
G	Přiblížovací elektronika TT(H)1800EO, EF, E	4	Požadovaný bod rozdělení	11	Síťová svorka		

SK							
A	Termická poisťka	X	vaňa na kúpanie	5	Pripojné vedenie prístroja	12	Upevňovacie otvory
B	Automatický tepelný vypínač	Y	sprchovacia vaňa	6	Mriežka nasávania vzduchom	13	Výstupná mriežka vzduchur
C	Ohrev	Z	hlava sprchy	7	Vedenie pod omietkou		
D	Motor	1	Povrch krytu / ochrana proti krádeži	8	Odľahčovacia svorka kábla		
E	Mikrospínač TT1800, TTH1800	2	Montážna doska / držiak na stenu	9	Priechodkový izolátor vedenia		
F	SVIETIACA DIÓDA (LED) TT1800E	3	Zásuvka pod omietkou	10	Pripojné vedenie / inštalácia		
G	Približovacia elektronika TT(H)1800EO, EF, E	4	Požadovaný bod rozdelenia	11	Sieťová svorka		
RO							
A	Siguranță termică	X	cadă de baie	5	Cablu de alimentare aparat	12	Căuri pentru fixare
B	Comutator termic	Y	cadă de duș	6	Grătar de aspirare a aerului	13	Grătar de evacuare aer
C	Încalzire	Z	cap de duș	7	Cablu sub tencuială		
D	Motor	1	Suprafața carcasei/siguranță antifurt	8	Brățară de fixare cabluri		
E	Microcomutator TT1800, TTH1800	2	Placa de montaj/suport pentru perete	9	Trecere pentru cablu		
F	LED TT1800E	3	Prize sub tencuială	10	Cablu de alimentare/instalație		
G	Dispozitiv electronic cu declanșare la apropiere TT(H)1800EO, EF, E	4	Punct de rupere predeterminat	11	Bornă de rețea		
SLO							
A	Termično varnostno stikalo	X	kopalna kad	5	Priključni vod aparata	12	Pritrdilne vrtnice
B	Termo stikalo	Y	pršna kad	6	Mreža na sesalni strani	13	Mrežica na izhodni strani
C	Grelec	Z	razpršilnik	7	Podometni vod		
D	Motor	1	Ohišje/zaščita proti tatvini	8	Objemka za razbremenitev vleka		
E	Mikrostikalo TT1800, TTH1800	2	Montážna plošča/stenski nosilec	9	Kabelski skoznjik		
F	Svetleča dioda TT1800E	3	Podometna vtičnica	10	Priključni vod/instalacija		
G	Približevalno vezje TT(H)1800EO, EF, E	4	Predvideno prelomno mesto	11	Omrézna sponka		
BG							
A	Термопредпазител	X	вана	5	Съединителен кабел на уреда	12	Монтажни отвори
B	Термоизключвател	Y	душ-кабина	6	Решетка за всмукване на въздух	13	Решетка за изпускане на въздух
C	Нагряване	Z	глава на душа	7	Скрит електрически проводник		
D	Двигател	1	Корпус/защита от кражба	8	Скоба за облекчаване на напрежението		
E	Микропрекъсвач TT1800, TTH1800	2	Монтажна плоча/стенна стойка	9	Отвор за проводника		
F	LED TT1800E	3	Скрит контакт	10	Съединителен кабел/инсталация		
G	Електроника, която се задейства при приближаване TT(H)1800EO, EF, E	4	Зададена точка на счупване	11	Контактна клема		

EST							
A	Terminline kaitse	X	vann	5	Seadme ühendusjuhe	12	Kinnituspuuraugud
B	Terminline lülit	Y	dužiga vann	6	Õhu imemisvõre	13	Õhu väljundvõre
C	Kütteelement	Z	dušipea	7	Krohvalune kaabel		
D	Mootor	1	Korpuse pind/varguskindlustus	8	Tõmbekoormuse vähen-dusraud		
E	Mikrolülit TT1800, TTH1800	2	Monteerimisplaat/seinahoidik	9	Juhtme läbiviik		
F	Valgusdood TT1800E	3	Krohvalune pistikupes	10	Ühendusjuhe/paigaldus		
G	Lähenemisekeltroonika TT(H)1800EO, EF, E	4	Murdmiskoht	11	Võrguklemm		

LT							
A	Terminiai apsauginiai prietaisai	X	vonias	5	prijungimo įranga	12	tvirtinimo skylės
B	Termojungiklis	Y	dušo vonias	6	oro įsiurbimo grotelės	13	oro išėjimo grotelės
C	Šildymas	Z	dušo galvutė	7	uždarį elektros laidai		
D	Variklis	1	korpuso paviršius/apsaugos nuo vagysčių prietaisais	8	įtampos nuleidimo gnybtas		
E	Mikrojungiklis TT1800, TTH1800	2	montavimo plokštė/kronšteinai	9	kabelio įvedimo anga		
F	Šviesos diodas (LED) TT1800E	3	maitinimo lizdas	10	jungiamasis laidas/ montavimas		
G	Aprašijamosios elektronika TT(H)1800EO, EF, E	4	Užprogramuota gedimo vieta	11	maitinimo gnybtas		

LV							
A	Termodrošinātājs	X	Vanna	5	Iekārtas pieslēguma vads	12	Stiprinājuma urbumi
B	Termoslēdzis	Y	Dušas vanna	6	Gaisa ievilkšanas režģis	13	Gaisa izplūdes režģis
C	Apslīde	Z	Dušas galva	7	Sienā iemontētās kontaktlīgz-das vads		
D	Motors	1	Korpasa virsma/aizsardzība pret nozagšanu	8	Deformācijas atlogošanas vieta		
E	Mikroslēdzis TT1800, TTH1800	2	Montāžas plāksne/sienas turētājs	9	Vadu izvadīšana		
F	LED TT1800E	3	Sienā iemontēta kontaktlīgzda	10	Iekārtas pieslēgšanas vads/ instalācija		
G	Tuvinājuma elektronika TT(H)1800EO, EF, E	4	Iepriekš noteiktā izslēgšanās vieta	11	Tīkla spīle		

RUS							
A	Температурный предохранитель	X	Ванна	5	Соединительный кабель прибора	12	Крепёжные отверстия
B	Защитный температурный выключатель	Y	Душевая	6	Решетка на входе воздушного потока	13	Решетка на выходе воздушного потока
C	Нагревательный элемент	Z	Лейка душа	7	Скрытая электропроводка		
D	Мотор	1	Поверхность корпуса / Защита от краж	8	Фиксирующая скоба		
E	Микровыключатель только у моделей TT1800, TTH1800	2	Монтажная панель / Настенный держатель	9	Проводка		
F	Светодиодный индикатор у модели TT 1800E	3	Скрытая розетка	10	Соединительный кабель / Инсталляция		
G	Инфракрасный датчик Вкл./Выкл. у моделей TT(H)1800EO, EF, E	4	Заданное место отрыва	11	Сетевая клемма		

CH							
A	热熔保险丝	X	浴盆	5	电源线	12	固定孔
B	热效开关	Y	淋浴池	6	进风滤网板	13	出风网板
C	加热丝	Z	淋浴头	7	暗装导线		
D	电机	1	后挡板/防盗板	8	压线片		
E	微动开关 TT1800, TTH1800	2	安装板	9	导线出线孔		
F	LED TT1800E	3	暗线插座	10	电源线布线		
G	线路板 TT(H)1800EO, EF, E	4	折断处	11	接线柱		

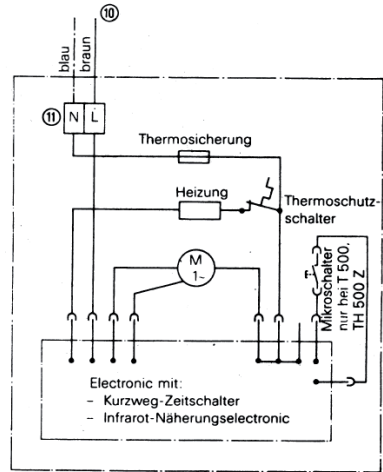
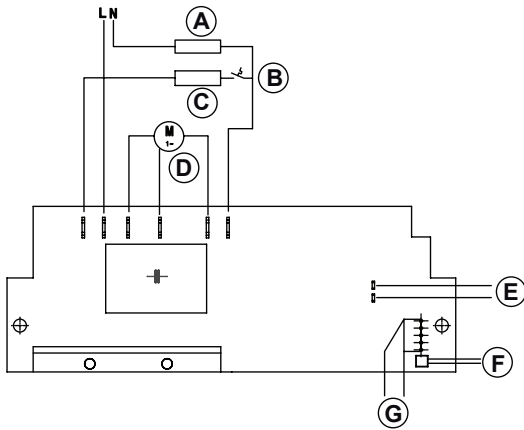

⚠ Für weitere Informationen über die Sicherheit wenden Sie sich zu Sicherheitsabstände und Sicherheitshinweise in dieser Anleitung

⚠ For additional safety information, please refer to the minimum distance and safety notes chapters in these instructions.

⚠ Pour obtenir des informations complémentaires sur la sécurité, veuillez consulter les sections Intervalles de sécurité et Consignes de sécurité du présent manuel..

⚠ Si desea obtener más información sobre seguridad, lea los apartados Distancias de seguridad e Indicaciones de seguridad de este manual.

⚠ Para mais informações sobre segurança, leia as secções "Distâncias de segurança" e "Normas de segurança" no presente manual

⚠ Per maggiori informazioni sulla sicurezza, leggere i capitoli Distanze di sicurezza e Norme di sicurezza contenuti nelle presenti istruzioni per l'uso.

⚠ Voor verdere informatie over veiligheid gelieve de hoofdstukken Veiligheidsafstanden en Veiligheidsinstructies te lezen.

⚠ For mere information om sikkerhed, så læs afsnittene Sikkerhedsafstand og Sikkerhedstips i denne vejledning

⚠ För ytterligare information om säkerhet ber vi er läsa avsnitten Säkerhetsavstånd och Säkerhetsanvisningar i denna handledning

⚠ For mer informasjon om sikkerhet kan du lese avsnittene sikkerhetsavstander og sikkerhetshenvisninger i denne veiledningen

- ⚠ Katso lisätiedot turvallisuudesta tämän ohjeen kappaleista turvavälit ja turvaohjeet
- ⚠ Για περισσότερες πληροφορίες πάνω στην ασφάλεια, διαβάστε το κεφάλαιο «Αποστάσεις ασφαλείας» και «Υποδείξεις ασφαλείας» σε αυτό τον οδηγό.
- ⚠ Güvenlikle ilgili daha fazla bilgi için, bu talimattaki emniyet mesafeleri güvenlik talimatları bölümlerini okuyunuz
- ⚠ Celem uzyskania dalszych informacji o bezpieczeństwie, proszę przeczytać rozdziały Odstępy bezpieczeństwa i Informacje o Bezpieczeństwie w niniejszej Instrukcji.
- ⚠ A biztonsággal kapcsolatos további információkat megtalálja ezen utasítás Biztonsági távolságok és Biztonsági utasítások című fejezetében.
- ⚠ Další informace o bezpečnosti získáte v oddíle Bezpečnostní vzdálenosti a Bezpečnostní pokyny v tomto návodu.
- ⚠ Za účelom získania ďalších informácií o bezpečnosti si prečítajte odseky Bezpečnostné vzdialenosti a bezpečnostné pokyny v tomto návode.
- ⚠ Pentru informații suplimentare privind siguranța citiți capitolele distanțe de siguranță și instrucțiuni privind siguranța din aceste instrucțiuni.
- ⚠ Podrobnejše varnostne napotke preberite pod točko Varnostne razdalje in Varnostni napotki v pričujočem navodilu
- ⚠ За повече информация относно безопасността, прочетете параграфи Безопасни разстояния и Указания за безопасност в настоящето ръководство.
- ⚠ Turvalisuse kohta lisateabe saamiseks lugege käesoleva juhendi lõike Ohutusvahemaad ja Ohutusviited.
- ⚠ Dėl kitos informacijos apie darbo saugą skaitykite šią instrukcijų darbo saugos patarimų ir darbo saugos instrukcijų skyrius.
- ⚠ Sīkākai informācijai par drošību lasiet šīs instrukcijas sadaļas - drošības attālumus un drošības norādes
- ⚠ ! Дополнительная информация по безопасности указана в главе «Параметры расстояния безопасности» и «Положения по безопасности».
- ⚠ 有关安全事项请见本说明书中的安全距离和安全提示

### ⚠ Gefahr

- ▶ Erstickungsgefahr
  - Verpackungsmaterial, wie Folienbeutel, gehören nicht in die Kinderhände.
- ▶ Das Deckelinnere immer trocken halten.
- ▶ Bei Zweckentfremdung, unsachgemäßer Bedienung oder nicht fachgerechter Reparatur übernimmt der Hersteller keine Haftung für Schäden.
- ▶ Keine beschädigten Verlängerungsleitungen verwenden.
- ▶ Die Spannung auf dem Typenschild muss mit der Netzspannung übereinstimmen.
- ▶ Nur am Netzstecker, nie an der Anschlussleitung ziehen.
- ▶ Netzstecker nie mit nassen Händen einstecken oder ausziehen.
- ▶ Stromversorgung muss über eine Sicherung mit geeigneter Stromstärke abgesichert sein.
- ▶ Reparaturen nur von Fachkräften, z.B. Kundendienst, ausführen lassen. Nur Original-Ersatzteile verwenden.
- ▶ Nicht fachgerecht reparierte Geräte stellen eine Gefahr für den Benutzer dar.
- ▶ Bei Positionierung des Gerätes sind die nach VDE 0100 und VDE 0107 vorgeschriebenen Sicherheitsabstände unbedingt einzuhalten.
- ▶ Das Gerät ist über einen Schalter mit mindestens 3 mm allpoliger Kontaktöffnung vom Netz zu trennen.
- ▶ Die Installation hat nach den Richtlinien des zuständigen Energieversorgungsunternehmens zu erfolgen und ist folglich mit einem vorgeschriebenen Personenschutz-FISchalter abzusichern.
- ▶ Die Geräte sind grundsätzlich ohne Beeinträchtigung des Ansaug- und Ausblasluftstromes zu betreiben.



- ▶ Schalten Sie grundsätzlich vor allen Eingriffen und Reinigung die Netzleitung allpolig ab. Keinen Wasserstrahl, nassen Schwamm oder sonstige Reinigungsarten anwenden, deren Reinigungsflüssigkeit in das Gerät eindringen kann oder die Gehäuseoberfläche angreift. Bei Eindringen von Flüssigkeit besteht Stromschlaggefahr und möglicher Geräteschaden.

### **Warnung**

- ▶ Bei Kindern, alten oder gebrechlichen Personen ist in besonderem Maße Vorsicht geboten.
- ▶ Benutzer und Personen, die mit der Bedienung des Gerätes nicht vertraut sind (z.B. Kinder) müssen hinsichtlich Bedienung und Gefahrenpotential eingewiesen und Aufmerksam gemacht werden. Kinder dürfen das Gerät nur unter Aufsicht Erwachsener betreiben.
- ▶ Verwenden Sie zur Reinigung keine Dampfstrahlgeräte oder Hochdruckreiniger.
- ▶ Gerät nicht unbeaufsichtigt lassen. Bei längerer Arbeitsunterbrechung Netzstecker ziehen.

## 1 Vor dem Gebrauch

Wir haben diese Gebrauchsanleitung erstellt, damit Sie Ihr neues Gerät schnell und umfassend kennenlernen.

- Bitte lesen Sie vor Inbetriebnahme des Gerätes diese Anleitung aufmerksam durch. Sie gibt wichtige Hinweise für die Sicherheit, den Gebrauch, die Wartung und Entsorgung.
- Machen Sie sich in der Reihenfolge dieser Gebrauchsanleitung mit Ihrem neuen Gerät und seinen verschiedenen Funktionen vertraut
- Beachten Sie alle Hinweise und Erklärungen, die sich auf die richtige Bedienung und Behandlung beziehen. Damit erreichen Sie ständige Einsatzbereitschaft und eine lange Lebensdauer Ihres Gerätes.
- Besonders sind die Hinweise zu berücksichtigen, die die Sicherheit betreffen. Sie helfen, Unfälle zu verhüten und Ihr Gerät vor Schäden zu schützen.
- Bewahren Sie die Gebrauchsanleitung auf, sie kann Ihnen auch später noch ein nützlicher Helfer sein.

Dieses Gerät entspricht den anerkannten Regeln der Technik und den einschlägigen Sicherheitsbestimmungen für Elektrogeräte. Der Hersteller haftet nicht für evtl. Schäden, die durch nicht bestimmungsmäßigen Gebrauch oder falsche Bedienung verursacht werden.

## 2 Lieferumfang

- 1 Haar- bzw. Händetrockner
- 4 Dübel
- 4 Halbrundholzschrauben
- 1 Netzklemme
- 2 Senkblechschrauben für Abdeckplatte
- 2 Zugentlastungsschellen
- 4 Linsenblechschrauben für Zugentlastungsschellen

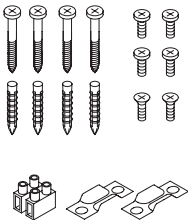

## 3 Montageanleitung

Mit der Montage ist ein Fachmann zu beauftragen, damit gewährleistet ist, daß das Gerät unter Beachtung der Sicherheitsvorschriften angeschlossen wird. In Räumen mit Duschen und Badewannen darf das Gerät nicht innerhalb der in den VDE-Vorschriften festgelegten Sicherheitsbereiche (0,6 m zum Dusch- bzw. Badewannenrand und 1,2 m zu Brauseköpfen) angebracht werden.

### 3.1 Montager Reihenfolge

#### Das servicefreundliche Montagekonzept

Das TT1800 / T500-Montage-System ermöglicht eine einfache, servicefreundliche Wandanbringung, ohne das Gerät zu öffnen. Praktisch haben wir das Gerät in zwei Komponenten aufgeteilt: Der Installateur setzt eine Steckdose (oder einen Festanschluß), schraubt die Montageplatte an, schiebt das betriebsfertige Gerät auf, steckt den Netzstecker ein (oder schließt an), schraubt die Diebstahlsicherung auf – fertig. Einfacher geht's nicht!

1. Die (nicht festgeschraubte) Abdeckplatte [ 1 ] nach unten aus dem Gerät ziehen. Die auf der Geräterückseite eingeschobene Montageplatte [ 2 ] ebenfalls nach unten herausziehen.
2. Nach Festlegung des Anbringungsortes die 4 Befestigungsbohrungen [ 12 ] mit der Montageplatte [ 2 ] als Schablone anzeichnen, bohren (8 mm Ø), Dübel einsetzen und die Montageplatte mit den A beiliegenden Halbrundholzschrauben befestigen. Wir empfehlen die Anbringung in einer Höhe entsprechend Abb. A, B oder C. Eine solide Befestigung an einer massiven Wand muß gewährleistet sein.
3. Die 5 nachstehend beschriebenen Anschlußarten sind möglich

#### • Anbringung über installierte Unterputz-Steckdose.

Der obere Teil der Abdeckplatte [ 1 ] wird nicht benötigt. Brechen Sie ihn an der Sollbruchstelle [ 4 ] ab. Nach Befestigung der Montageplatte [ 2 ] entspr. Abb. B das Gerät von oben auf die Montageplatte schieben, den Stecker in die Steckdose [ 3 ] stecken und das Gerät ganz nach unten schieben. Abdeckplatte mit den 2 beiliegenden Senkblechschrauben befestigen.

#### • Unterputzleitung.

Anschluß über eine (anstatt der Steckdose) aus der Wand kommende Unterputzleitung [ 7 ]. Montageplatte [ 2 ] entspr. Abb. C an der Wand befestigen. Die Abdeckplatte von unten in die Montageplatte schieben und dabei die aus der Wand kommende Leitung durch die Öffnung in der Abdeckplatte führen. Beiliegende Netzklemme [ 11 ] einsetzen. An der Anschlußleitung [ 5 ] des Gerätes den Stecker abschnneiden, die Leitung abmanteln, abisolieren und Aderendhülsen anquetschen. Beide Leitungen entsprechend Abb. C anschließen. Auf richtigen Anschluß von L (braun) und N (blau) achten. Die Anschlußleitung des Gerätes mit beiliegender

Zugentlastungsschelle [ 8 ] sichern. Gerät ganz nach unten auf die Abdeckplatte schieben und die 2 beiliegenden Senkblechschrauben eindrehen.

- **Aufputzleitung von oben.**

Hierzu die auf der Geräterückseite, oben Mitte, vorgesehene Leitungsdurchführung ausbrechen. Nach Befestigung der Montageplatte [ 2 ] entspr. Abb. C die Aufputzleitung auf der Montageplatte nach unten unter die Abdeckplatte [ 1 ] und durch die Öffnung führen. Der weitere Anschluß erfolgt wie unter B, 2. Absatz beschrieben.

- **Aufputzleitung von unten.**

Hierzu die in der Abdeckplatte [ 1 ] unten Mitte, vorgesehene Leitungsdurchführung [ 9 ] ausbrechen. Nach Befestigung der Montageplatte [ 2 ] entspr. Abb. C die Aufputzleitung durch die Öffnung in der Abdeckplatte führen. Der weitere Anschluß erfolgt wie unter B, im 2. Absatz beschrieben.

- **Anschlußleitung mit Stecker.**

Anschluß an eine in der Nähe vorhandenen Steckdose mit einer flexiblen Anschlußleitung mit Stecker. Hierzu die in der Abdeckplatte [ 1 ], unten Mitte, vorhandene Leitungsdurchführung [ 9 ] ausbrechen. Die Abdeckplatte von unten in die Montageplatte schieben. Beiliegende Netzklemme [ 11 ] einsetzen. An der Anschlußleitung [ 5 ] des Gerätes den Stecker abschnneiden, die Leitung abmanteln, abisolieren und Aderendhülsen anquetschen. Anschlußleitung mit Stecker in gleicher Weise konfektionieren, und durch die Öffnung in der Abdeckplatte führen. Beide Leitungen entspr. Abb. C anschließen und mit beiliegenden Zugentlastungsschellen [ 8 ] sichern. Gerät ganz nach unten auf die Abdeckplatte schieben und die 2 beiliegenden Senkblechschrauben eindrehen

**Die Geräte sind jetzt betriebsbereit.**

## 4 Schaltmöglichkeiten

Bei TT 1800 und TTH 1800 elektronischen Kurzweg-Zeitschalter betätigen. Schalterlaufzeit bei TT 1800 32 sec. bei TTH 1800 4 min.

Die Geräte schalten automatisch ab.

### TT 1800 E, TTH1800 E / T500 E

Die Geräte werden durch eine Infrarot-Näherungselectronic berührungslos geschaltet.

Der Schaltabstand (Abstand zwischen Geräteunterkante und Händen bzw. Kopf) beträgt bei TT 1800 / T500 E ca. 15 cm und bei TTH 1800 E ca. 40 cm. Die Schalthempfindlichkeit kann vom Fachmann verändert werden

## 5 Sensor-Sicherheitsabschaltung

TT 1800 E, TTH 1800 E; T500 E

Die eingebaute Electronic verhindert Dauerlauf bei abgedecktem Infrarot-Näherungsschalter z. B. Kaugummi-Vandalismus.

TT 1800 E / T500 E-Modelle schalten dann nach 4 min. und TTH 1800 E Modelle nach 10 min. ab. Nach Beseitigung der Störquelle sind die Trockner wieder betriebsbereit.

## 6 Höheneinstellung für Starmix Haartrockner

Die formschöne robuste Starmix Höheneinstellung THH500 / TTHH1800 Bestell Nr. 19 07 09 ermöglicht es, den Haartrockner stufenlos und individuell der Körpergröße anzupassen. Dadurch wird besonders Kindern und Rollstuhlfahrern das Haaretrocknen wesentlich erleichtert. Alternativ zur Höheneinstellung können Sie auch zwei Haartrockner in einem Höhenunterschied von 40 cm montieren (Reichweite des elektronischen Infrarot-Näherungsschalters max. 40 cm).



## 7 Reinigung und Pflege

Das Luft-Ansauggitter [ 6 ] an der Geräteunterseite zur Reinigung von anhaftenden Flusen und Staub bei Bedarf mit Staubsauger-Fugendüse absaugen. Festhaftende Verschmutzung im Gitter mit Bürste entfernen.

## 8 Technische Daten

Technische Daten		Warmluft-Händetrockner			Warmluft-Haartrockner	
		TT 1800	TT 1800E	T 500 E	TTH 1800	TTH 1800 E
						
Nennleistung	1800 Watt	X	X	X	X	X
Heizleistung	1700 Watt	X	X	X	X	X
Motorleistung	100 Watt	X	X	X	X	X
Luftstrom	38 l/s	X	X	X	X	X
Abmessungen Gerät:	L 270, B 61; H 330 mm					
Gewicht mit Wandhalter:	[kg]	3,2	3,2	3,2	3,2	3,2

Ausstattungsmerkmale	Warmluft-Händetrockner			Warmluft-Haartrockner	
	TT1800	TT1800E	T 500 E	TTH1800	TTH1800E
Elektronischer Kurzweg-Zeitschalter: Schalterlaufzeit 32s ec.	X				
Elektronischer Kurzweg-Zeitschalter: Schalterlaufzeit 4 min.				X	
Elektronischer Näherungsschalter		X	X		X
Sicherheits - Netzstecker - Anschluß	X	X	X	X	X
Sicherheits - Temperaturbegrenzer	X	X	X	X	X
Thermo-Schmelzsicherung	X	X	X	X	X
Sensor-Sicherheitsabschaltung		X	X		X (10min)
Integrierte Montageplatte	X	X	X	X	X
Diebstahlsicherung durch Abdeckplatte	X	X	X	X	X
Absaugbares Lufteintrittsgitter	X	X	X	X	X
LED-Beleuchtung		X			



Altgeräte enthalten wertvolle Materialien, die zur Wiederaufarbeitung geeignet sind. Gerät nicht dem normalen Hausmüll beifügen, sondern über geeignete Sammelsysteme fachgerecht entsorgen, z.B. über Ihre kommunale Entsorgungsstelle.

Wir erklären in alleiniger Verantwortung, dass dieses Produkt mit den EG-Richtlinien und maßgebenden Normen übereinstimmt. **CE**

## Safety advice

### Danger

- Keep packaging material such as plastic bags away from children.
- ▶ Always keep dry the inside of the lid.
- ▶ In case of any inappropriate usage, improper operation or repair, the producer shall be exempt from liability.
- ▶ Do not use any damaged extension lines.
- ▶ The voltage on the type sign must correspond to the grid voltage.
- ▶ Pull on the plug only, not on the line.
- ▶ Never plug or pull the power plug with wet hands.
- ▶ The socket must be secured via a household fuse with a suitable current rating.
- ▶ Have repairs been made only by experts, e. g. the producer's service. Use original spare parts only.
- ▶ Improperly repaired devices pose a hazard for the user.
- ▶ When positioning the appliance it is imperative to ensure that the safety distances specified in VDE 0100 and VDE 0107 are observed.
- ▶ A switch with a contact opening of at least 3 mm must be integrated into the electrical installation for all-pole disconnection of the appliance from the mains.
- ▶ The appliance must be installed in conformity with the regulations of the responsible local power supply company and it must be protected by a mandatory earth-leakage circuit breaker.
- ▶ When operating the appliance it must be ensured that the intake and outlet are not restricted in any manner.

▶ Always completely disconnect the appliance from the mains prior to care, maintenance and repairs. Do not use a water jet, wet sponge or other forms of cleaning in which cleaning fluid could enter the appliance or attack the case surface. Liquid entering the appliance will create a dangerous electric shock hazard and could damage the appliance.

**⚠ warning**

- ▶ Particular caution is advised with children, elderly or infirm persons.
- ▶ Users and persons who are not used to the handling of the appliance (for example children) must be instructed and informed about the usage and possible danger. Children must not operate the appliance without the supervision of adults.
- ▶ Do not use any steam jets or high-pressure cleaners for cleaning.
- ▶ Do not leave the device without supervision. In case of longer interruptions of work, pull the power plug.

## 1 Before use

We have compiled these operating instructions so that you become familiar with your new appliance quickly and comprehensively.

- Please read these instructions carefully before using this appliance. It provides you with important information on its safety, operation, maintenance and disposal.
- Familiarise yourself with your new appliance and its various functions following the sequence of the instructions.
- Follow all notes and explanations referring to the correct operation and handling. This will ensure the continuous availability and a long life for your appliance.
- The safety notes, in particular, must be followed. They help you to prevent accidents and to protect your appliance from damage.
- Please keep these instructions for future reference.

This appliance complies with the current state of technology and the applicable safety regulations for electrical appliances. The manufacturer will not accept any liability for damage caused by improper use or incorrect operation.

## 2 Included in delivery

- 1 hair and/or hand dryer
- 4 dowels
- 4 button head wood screws
- 1 terminal
- 2 countersunk flat head tapping screws for cover plate
- 2 strain relief clamps
- 4 slotted pan head screws for strain relief clamps

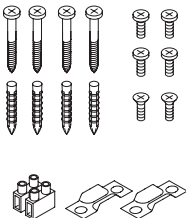

## 3 Installation instructions

The installation must be carried out by qualified personnel to ensure that the appliance is connected in accordance with safety regulations. In rooms with showers and bath tubs the appliance must be installed with the minimum distances laid down in the VDE regulations (0.6 mtrs (24 inches) from the edge of the shower and/or bath and 1.2 mtrs (48 inches) from a shower head).

## 3.1 Installation sequence

### The maintenance-friendly installation concept

The TT1800 / T 500 E installation system enables simple, maintenance-friendly wall mounting without having to open up the appliance. For ease of installation, we have separated the appliance into two components: The installer installs a socket (or a permanent connection), screws the mounting plate on, slides the ready-to-use appliance onto it, inserts the mains plug into the socket (or connects), screws the anti-theft cover plate on – **finished. It's as easy as that!**

4. Pull the cover plate [ 1 ] (not screwed on) down and out of the appliance. Pull the mounting plate [ 2 ] which has been inserted at the back of the appliance downwards and out.
5. Confirm where the appliance is to be located, mark the 4 fixing holes [ 12 ], using mounting plate [ 2 ] as a template, drill the holes (8 mm Ø), insert the dowels and fix the mounting plate with the enclosed button-head wood screw A. We recommend mounting heights as shown in figures A, B or C. It must be ensured that the appliance is firmly secured to a solid wall.
6. There are 5 different ways to connect the appliance as described below.

#### • Mounting via an installed flush socket.

The upper part of the cover plate [ 1 ] is not required. Break it off at the predetermined breaking point [ 4 ]. When the mounting plate [ 2 ] has been fixed, push the appliance onto the mounting plate from the top as shown in figure B , insert the plug into the socket [ 3 ] and push the appliance all the way down. Fasten the cover plate with the 2 enclosed countersunk flat head tapping screws.

#### • Concealed wiring.

Connection via wiring concealed in the wall [ 7 ](instead of a socket). Fix mounting plate [ 2 ] to wall as shown in fig. C. Slide the cover plate into the mounting plate from below and route the wiring from the wall through the opening in the cover plate. Insert the attached terminal [ 11 ]. Cut the plug at the connection lead [ 5 ] of the appliance, strip the cable and, squeeze the wire end ferrules on. Connect both lead as shown in fig. C. Ensure that L (brown) and N (blue) are connected correctly. Secure the connecting lead of the appliance with the enclosed strain-relief clamp [ 8 ]. Push appliance fully down onto the cover plate and screw in the 2 enclosed countersunk flat head tapping screws.

#### • Surface mount wiring from above

Break out the wiring lead through at the rear of the appliance, top centre. When the mounting plate [ 2 ] has been attached as shown in fig. C, route the surface mount wiring on the mounting plate down under the cover plate [ 1 ] and through

the opening. Continue with the connection as described in the 2nd paragraph under B.

• **Surface mount wiring from below**

On the cover plate [ 1 ], bottom centre, break out the wiring lead through [ 9 ]. When the mounting plate [ 2 ] has been attached as shown in fig. C, route the surface mount wiring through the opening in the cover plate. Continue with the connection as described in the 2nd paragraph under B.

• **Connecting lead with plug.**

Connection to a nearby socket with a flexible connecting lead with plug. On the cover plate [ 1 ], bottom centre, break out the wiring lead through [ 9 ]. Slide the cover plate into the mounting plate from below. Insert the attached terminal [ 11 ]. Cut the plug at the connection lead [ 5 ] of the appliance, strip the cable and, squeeze the wire end ferrules on. Prepare the connecting lead with the plug in the same way and route through the opening in the cover plate. Connect both wires as shown in fig. C and secure with the enclosed strain relief clamps [ 8 ]. Push appliance fully down onto the cover plate and screw in the 2 enclosed countersunk flat head tapping screws.

The appliances are now operational.

## 4 Switching options

Operate electronic timer switch on TT 1800 and TTH 1800. The time delay for TT 1800 is 32 secs. and, for TTH 1800 4 mins.

The appliances will switch off automatically.

### TT 1800 E, TTH1800 E, T 500 E

The appliances are operated without touching via infrared proximity switches.

The switching distance (distance between the underside of the appliance and hands and/or head) is approx. 15 cm (6 inches) for the TT 1800 / T 500 E and approx. 40 cm (16 inches) for the TTH 1800 E. The switching sensitivity can be changed by a technician.

## 5 Safety cut-out sensor

### TT 1800 E, TTH 1800 E, T 500 E

The integrated electronics prevent continuous operation if the infrared proximity switch has been covered, e.g. due to chewing gum vandalism

TT 1800 / T 500 E-models will switch off after 4 mins and TTH 1800 E models after 10 mins. After the source of interference has been removed, the dryers are operational again.

## 6 Height adjustment for Starmix hair dryers

The attractive, robust Starmix THH500 / TTHH1800 height adjustment, order no. 19 07 09 makes it possible to adjust the hair dryer continuously and to the user's height.

This makes drying hair much easier, particularly for children and wheelchair users.

As an alternative to the height adjustment, two hair dryers can be mounted at different heights, 40 cms (16 inches) apart (range of the electronic infrared proximity switch 40 cm (16 inches) max. ).



## 7 Cleaning and maintenance

Vacuum the air intake grille [ 6 ] at the underside of the appliance with the crevice nozzle of a vacuum cleaner to remove any lint and dust, if required. Remove any dirt that is stuck to the grille with a brush.



## 8 Technical data

Technical data 		Hot air hand dryer			Hot air hair dryer	
		TT 1800	TT 1800E	T 500 E	TTH 1800	TTH 1800 E
Rated output	1800 Watt	X	X	X	X	X
Rated output	1700 Watt	X	X	X	X	X
Motor output	100 Watt	X	X	X	X	X
Air volume:	38 l/s	X	X	X	X	X
Appliance dimensions		L 270, B 61; H 330 mm				
Weight incl. wall bracket:	[kg]	3,2	3,2	3,2	3,2	3,2

Features	Hot air hand dryer			Hot air hair dryer	
	TT1800	TT1800E	T 500 E	TTH1800	TTH1800E
Electronic timer switch: time delay 32 sec.	X				
Electronic timer switch: time delay 4 mins.				X	
Electronic proximity switch		X	X		X
Safety mains plug connection	X	X	X	X	X
Safety temperature limiter	X	X	X	X	X
Thermal fuse	X	X	X	X	X
Safety cut-out sensor		X	X		X (10min)
Integrated mounting plate	X	X	X	X	X
Anti-theft cover plate	X	X	X	X	X
Air intake grille suitable for vacuum cleaning	X	X	X	X	X
LED light		X			



Old appliances contain valuable materials that can be recycled. Do not dispose of such appliance with the normal domestic waste but rather by way of appropriate collecting points.

We declare, with exclusive responsibility, that this product complies with the EU Directive and the relevant standards. 

### ⚠ Danger !

- ▶ Risque d'asphyxie
  - Tenir le matériel d'emballage, tel que le sachet plastique, à l'écart des enfants.
- ▶ Veiller à ce que l'intérieur du couvercle soit toujours sec.
- ▶ Le fabricant décline toute responsabilité pour d'éventuels dégâts résultant de changement d'affectation, de maniement incorrect ou de réparation incompétente.
- ▶ Ne jamais utiliser des rallonges endommagées.
- ▶ La tension sur la plaque signalétique doit concorder avec la tension du réseau.
- ▶ Toujours tirer sur la fiche secteur et jamais sur le câble d'alimentation.
- ▶ Ne jamais brancher ni débrancher la fiche secteur avec des mains humides.
- ▶ L'alimentation en courant doit être protégée au moyen d'un fusible à intensité de courant appropriée.
- ▶ Ne faire exécuter des travaux de réparation que par du personnel spécialisé, tel que par exemple le service après-vente. N'utiliser que des pièces de rechange d'origine.
- ▶ Des appareils réparés de manière incompétente présentent des dangers pour l'utilisateur.
- ▶ Lors du positionnement de l'appareil, il est indispensable que vous respectiez les distances de sécurité prescrites par les réglementations nationales (en Allemagne, p. ex. la norme VDE 0100 et VDE 0107).
- ▶ L'appareil doit être coupé de l'alimentation secteur par un interrupteur présentant une ouverture de contact d'au moins 3 mm sur tous les pôles.
- ▶ L'installation doit s'effectuer conformément aux directives de la compagnie d'électricité compétente et doit par conséquent être dotée du disjoncteur de protection des personnes prescrit.

- ▶ Les appareils doivent dans tous les cas être utilisés sans entraver le flux d'air d'aspiration et le flux d'air soufflé.
- ▶ Avant toute intervention sur l'appareil et nettoyage, il est indispensable de toujours déconnecter la ligne d'alimentation du secteur sur tous les pôles. Ne jamais utiliser de jet d'eau, d'éponge mouillée ou d'autres modes de nettoyage dont le liquide nettoyant risquerait de pénétrer dans l'appareil
- ▶ ou d'attaquer la surface de son boîtier. En effet, en cas de pénétration de liquide, il y a risque d'électrocution et l'appareil risque d'être endommagé.

### **⚠ Avertissement !**

- ▶ Une prudence toute particulière est nécessaire pour des enfants, des personnes âgées ou infirmes.
- ▶ Les utilisateurs ainsi que les personnes qui ne seraient pas familiarisées avec la manipulation de l'appareil (ainsi les enfants) doivent être formés et instruits sur l'usage et les dangers possibles. Les enfants ne sauraient utiliser l'appareil sans la supervision des adultes.
- ▶ Ne jamais utiliser d'appareils à jet vapeur ni de nettoyeurs haute pression pour le nettoyage.
- ▶ Ne jamais laisser l'appareil sans surveillance. Toujours débrancher la fiche secteur en cas de non-utilisation pendant une durée plus longue.

## 1 Avant l'utilisation

Nous avons conçu le présent manuel d'utilisation afin que vous puissiez apprendre à connaître votre nouvel appareil de manière rapide et détaillée.

- Veuillez lire attentivement le présent manuel d'utilisation avant la mise en service de l'appareil. Il vous donnera des conseils importants relatifs à la sécurité, à l'utilisation, à l'entretien et à la mise au rebut de l'appareil.
- Familiarisez-vous, par la lecture du présent manuel d'utilisation, avec votre nouvel appareil et les différentes fonctions qu'il propose
- Respectez toutes les remarques et explications qui concernent la manipulation et l'utilisation adaptées de l'appareil. Afin, vous vous préparerez de manière optimale à utiliser l'appareil et garantirez à ce dernier une durée de vie prolongée
- Nous vous recommandons de respecter tout particulièrement les consignes relatives à la sécurité. Elles vous aideront à prévenir tout accident possible et à protéger votre appareil de tout endommagement.
- Conservez le manuel d'utilisation dans un endroit sûr où vous pourrez vous y référer facilement à une date ultérieure.

Cet appareil est conforme aux règles techniques reconnues et aux dispositions relatives à la sécurité des appareils électriques. Le fabricant ne peut être tenu pour responsables d'éventuels dommages survenus par une utilisation non conforme ou à une manipulation incorrecte de l'appareil.

## 2 Contenu de l'emballage

- 1 sèche-mains ou séchoir à cheveux
- 4 chevilles
- 4 vis à bois à tête bombée
- 1 pince de réseau
- 2 vis à tôle pour plaque de recouvrement
- 2 colliers de fixation de tuyau
- 4 vis à tôle à tête cylindrique bombée pour colliers de fixation de tuyau

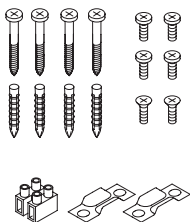

## 3 Instructions de montage

Le montage de l'appareil doit être effectué par un technicien spécialisé afin de garantir qu'il est conforme aux normes de sécurité en vigueur. Dans les salles de bain avec douche et baignoire, l'appareil ne doit pas être installé dans les périmètres de sécurité déterminés par les dispositions VDE (0,6 m par rapport au rebord de la douche ou de la baignoire et 1,2 m par rapport aux pommeaux de douche).

### 3.1 Ordre de montage

#### Le concept de montage facile d'entretien

Le système de montage TT1800 / T 500 permet une pose murale facile, sans entretien et sans nécessité d'ouvrir l'appareil. Du point de vue pratique, nous avons divisé l'appareil en deux composants : L'installateur installe une prise (ou un raccordement fixe), visse la plaque de montage, fait glisser l'appareil prêt à fonctionner, insère la fiche secteur (ou la raccorde) et visse enfin le dispositif antivol. Un jeu d'enfant !

7. Retirez la plaque de recouvrement (non vissée à fond) [ 1 ] de l'appareil par sa partie inférieure. Retirez également la plaque de montage insérée au dos de l'appareil [ 2 ] par le bas.
8. Après avoir choisi le lieu de montage, marquez sous forme de gabarit les 4 trous de fixation [ 12 ] avec la plaque de montage [ 2 ], percez des trous (de 8 mm de diamètre), insérez des chevilles puis fixez la plaque de montage à l'aide des vis à bois à tête bombée A fournies. Nous vous recommandons de respecter la hauteur de pose indiquée sur les figures A, B ou C. Une fixation solide sur un mur massif doit être garantie.
9. Les 5 types de raccordement décrits ci-après sont possibles.

#### • Pose sur une prise encastrée déjà installée

La partie supérieure de la plaque de recouvrement [ 1 ] ne s'avère pas requise. Démontez-la au point de rupture [ 4 ]. Après avoir fixé la plaque de montage [ 2 ] conformément à la figure B, faites glisser l'appareil depuis le haut sur la plaque de montage, insérez la fiche dans la prise secteur [ 3 ] puis faites glisser l'appareil complètement vers le bas. Fixez la plaque de recouvrement à l'aide des 2 vis à tôle.

#### • Raccordement de la conduite sous crépi.

Raccordement de la conduite sous crépi depuis le mur (au lieu de la prise) [ 7 ]. Fixez la plaque de montage [ 2 ] au mur conformément à la figure C. Poussez la plaque de recouvrement depuis le bas sur la plaque de montage puis faites passer le câble sorti du mur dans l'orifice de la plaque de recouvrement. Posez la pince de réseau fournie [ 11 ]. Cisaillez la fiche sur le câble de raccordement [ 5 ] de l'appareil, dénudez le câble puis aplatissez les douilles d'extrémité. Raccordez ainsi les deux câbles conformément à la figure C. Respectez le sens de raccordement du L (marron) et du N

(bleu). Fixez le câble de raccordement de l'appareil avec le collier de fixation de tuyau fourni [ 8 ]. Faites glisser l'appareil complètement vers le bas sur la plaque de recouvrement et serrez les 2 vis à tôle fournies.

- **Raccordement de la conduite en saillie depuis le haut.**  
Pour ce faire, détachez le passe-câble prévu en haut au centre se trouvant au dos de l'appareil. Après avoir fixé la plaque de montage [ 2 ] conformément à la figure C, procédez au raccordement de la conduite en saillie sur la plaque de montage par le bas sous la plaque de recouvrement [ 1 ] et à travers l'orifice. L'autre raccordement s'effectue tel que décrit au 2nd paragraphe de la section B.
- **Raccordement de la conduite en saillie depuis le bas**  
Pour ce faire, détachez le passe-câble [ 9 ] prévu se trouvant en haut au centre de la plaque de recouvrement [ 1 ] se trouvant au dos de l'appareil. Après avoir fixé la plaque de montage [ 2 ] conformément à la figure C, procédez au raccordement de la conduite en saillie à travers l'orifice de la plaque de recouvrement. L'autre raccordement s'effectue tel que décrit au 2nd paragraphe de la section B.
- **Conduite de raccordement avec prise.**  
Raccordement à une prise existante située à proximité à l'aide d'un câble de raccordement flexible avec prise. Pour ce faire, détachez le passe-câble [ 9 ] existant se trouvant en bas au centre de la plaque de recouvrement [ 1 ]. Faites glisser la plaque de recouvrement par le bas sur la plaque de montage. Posez la pince de réseau fournie [ 11 ]. Cisaillez la fiche sur le câble de raccordement [ 5 ] de l'appareil, dénudez le câble puis aplatissez les douilles d'extrémité. Confectionnez le câble de raccordement avec prise de manière similaire et faites-le passer dans l'orifice de la plaque de recouvrement. Raccordez les deux conduites conformément à la figure C puis fixez les colliers de fixation de tuyau [ 8 ] fournis. Faites glisser l'appareil complètement vers le bas sur la plaque de recouvrement et serrez les 2 vis à tôle fournies.

**Les appareils sont désormais prêts à fonctionner.**

## 4 Possibilités de commutation

Pour les modèles TT 1800 et TTH 1800, activez la minuterie électronique à course rapide. La durée de la minuterie du modèle TT 1800 est de 32 sec. et celle du modèle TTH 1800, de 4 min.

Les appareils s'éteignent automatiquement.

### TT 1800 E, TTH1800 E, T 500 E

La mise en marche des appareils s'effectue sans aucun contact via un détecteur électronique de proximité à infrarouge.

La distance de commutation (distance entre le bord inférieur des appareils et les mains ou la tête) est, pour le modèle TT 1800 /

T 500 E d'env. 15 cm et pour le modèle TTH 1800 E, d'environ 40 cm. La sensibilité de commutation peut être modifiée par des techniciens spécialisés.

## 5 Arrêt de sécurité avec capteur

### TT 1800 E, TTH 1800 E, T 500 E

Le système électronique intégré empêche les durées de fonctionnement prolongées grâce à un détecteur de proximité à infrarouge recouvert, par ex. une gomme à mâcher à l'épreuve du vandalisme.

Les modèles TT 1800 E / T 500 E s'éteignent alors au bout de 4 min. et les modèles TTH 1800 E au bout de 10 min. Une fois la cause de perturbation résolue, les sèche-cheveux sont à nouveau opérationnels.

## 6 Réglage en hauteur des sèche-cheveux Starmix

La fonction esthétique et résistante de réglage en hauteur Starmix THH500 / TTHH1800 réf. 19 07 09 permet d'adapter progressivement et individuellement le sèche-cheveux à la stature de l'utilisateur. Cela facilite ainsi principalement son utilisation par les enfants et les personnes en fauteuil roulant. Il est également possible, pour le réglage en hauteur, d'installer deux sèche-cheveux à une différence de hauteur de 40 cm (la portée du détecteur électronique de proximité à infrarouge est de 40 cm max.).



## 7 Nettoyage et entretien

Nettoyez si nécessaire la grille d'aspiration d'air [ 6 ] située sous l'appareil afin d'éliminer les peluches adhérentes et les traces de poussière en utilisant le suceur plat d'un aspirateur. Éliminez les traces de poussière adhérentes de la grille à l'aide d'une brosse.

## 8 Caractéristiques techniques

Caractéristiques techniques 		Sèche-mains à air chaud			Sèche-cheveux à air chaud	
		TT 1800	TT 1800E	T 500 E	TTH 1800	TTH 1800 E
Puissance nominale de	1800 Watt	X	X	X	X	X
Capacité de chauffe de	1700 Watt	X	X	X	X	X
Puissance du moteur de	100 Watt	X	X	X	X	X
Courant d'air	38 l/s	X	X	X	X	X
Dimensions de l'appareil		L 270, P 61; H 330 mm				
Poids avec support mural	[kg]	3,2	3,2	3,2	3,2	3,2

Remarques relatives à l'installation	Sèche-mains à air chaud			Sèche-cheveux à air chaud	
	TT1800	TT1800E	T 500 E	TTH1800	TTH1800E
Minuterie électronique à course rapide : durée de la minuterie de 32 sec.	X				
Minuterie électronique à course rapide : durée de la minuterie de 4 min.				X	
Détecteur électronique de proximité		X	X		X
Raccordement pour prise de sécurité	X	X	X	X	X
Thermostat de sécurité	X	X	X	X	X
Fusible thermique	X	X	X	X	X
Arrêt de sécurité à capteur		X	X		X (10min)
Arrêt de sécurité à capteur	X	X	X	X	X
Dispositif antivol intégré à la plaque de recouvrement	X	X	X	X	X
Grille d'entrée d'air aspirable	X	X	X	X	X
Voyant DEL		X			



Les anciens appareils contiennent des matériaux de valeur, qui sont bien appropriés au recyclage. Ne pas jeter l'appareil avec les ordures ménagères, mais au contraire les éliminer comme il se doit par des systèmes de collecte bien appropriés.

Nous déclarons sous notre responsabilité exclusive que ce produit concorde avec les directives CE et les normes applicables. 

### ¡Peligro!

- ▶ Peligro de asfixia
  - No permita que los niños jueguen con el material de embalaje (p. ej. bolsa de plástico).
- ▶ Mantenga siempre seca la parte interior de la tapa.
- ▶ En caso de uso no conforme a la finalidad, manejo inadecuado o reparaciones no realizadas de manera profesional, el fabricante declina toda responsabilidad por posibles daños.
- ▶ No utilice cables de prolongación dañados.
- ▶ La tensión indicada en la placa de características debe coincidir con la tensión de red.
- ▶ Tire solo del conector de red, nunca del cable de conexión.
- ▶ No introduzca ni extraiga nunca el conector de red con las manos húmedas.
- ▶ El suministro de corriente debe asegurarse mediante un fusible con la intensidad de corriente adecuada.
- ▶ Encargue las reparaciones exclusivamente a profesionales, p. ej. servicio de atención al cliente. Utilice solo piezas de repuesto originales.
- ▶ Si las reparaciones se realizan de forma no profesional, los aparatos pueden suponer un peligro para el usuario.
- ▶ Al colocar el aparato han de observarse terminantemente las distancias de seguridad prescritas en VDE 0100 y VDE 0107.
- ▶ El aparato ha de desconectarse de la red por medio de un conmutador con una apertura de contacto de tres milímetros por lo menos que desconecte el aparato por todos sus polos.
- ▶ La instalación ha de llevarse a cabo observando las normas de la empresa suministradora de corriente eléctrica pertinente y asegurarse consecuentemente con un interruptor de protección personal FI.
- ▶ eléctrica o de dañarse el aparato mismo.

- ▶ Los aparatos deben emplearse sin que se encuentren en nada afectadas las corrientes de aire de entrada y de salida.
- ▶ Desconecte por principio general la línea de alimentación en todos los polos antes de llevar a cabo cualquier intervención o limpieza. No se sirva de un chorro de agua, una esponja mojada o semejantes medios de limpieza cuyos líquidos pudieran penetrar en el aparato o dañar la superficie de la carcasa. Caso que penetre líquido en el aparato hay peligro de sacudida

### **⚠ Advertencia!**

- ▶ En el caso de niños, ancianos o personas débiles se ruega prestar especial cuidado.
- ▶ Los usuarios y las personas que no estén familiarizados con el manejo del aparato (por ejemplo, niños) deben ser instruidos e informados acerca del uso y los posibles riesgos. Los niños no deben manejar el aparato sin la supervisión de adultos.
- ▶ No utilice para la limpieza aparatos con chorro de vapor ni aparatos de limpieza a alta presión.
- ▶ No deje el aparato sin vigilancia. Extraiga el conector de red en caso de interrupción prolongada del trabajo.



## 1 Antes del uso

Hemos elaborado este manual de instrucciones para que se familiarice rápidamente con su nuevo aparato.

- Lea con atención todo el manual antes de poner en funcionamiento el aparato. Le proporcionará información esencial acerca de su seguridad, el modo de empleo, el mantenimiento y la eliminación de residuos.
- Siga el orden de este manual de instrucciones para familiarizarse con su nuevo aparato y sus diferentes funciones.
- Tenga en cuenta todas las indicaciones y las explicaciones que se refieren al correcto manejo y a una manipulación adecuada. De ese modo obtendrá disponibilidad operativa constante y una larga vida útil de su aparato.
- Se deben tener especialmente en cuenta las indicaciones que afecten a la seguridad. Le ayudarán a prevenir accidentes y protegerán a su aparato de posibles daños.
- Guarde el manual de instrucciones, puede que le resulte útil más adelante.

Este aparato cumple la normativa técnica reconocida y las disposiciones de seguridad pertinentes para aparatos eléctricos. El fabricante no se hace responsable de cualquier daño derivado de un uso no previsto o un manejo inadecuado.

## 2 Volumen de suministro

- 1 secador de manos o cabello
- 4 tacos
- 4 tirafondos de cabeza redonda
- 1 terminal de red
- 2 tornillos avellanados para chapa para la cubierta
- 2 abrazaderas de descarga de tracción
- 4 tornillos roscachapa alomados para las abrazaderas de descarga de tracción



## 3 Instrucciones de montaje

Se debe encargar el montaje a un especialista a fin de asegurarse de que el aparato se conecta cumpliendo las normas de seguridad. En los cuartos cerrados con duchas y bañeras no se debe instalar el aparato dentro de las áreas de seguridad establecidas por las normas de la VDE (0,6 m alrededor de los límites de la ducha o la bañera y 1,2 m de las alcachofas de ducha).

### 3.1 Orden de montaje

#### Concepto de montaje que facilita el mantenimiento

El sistema de montaje del TT1800 / T 500 permite una sencilla instalación en la pared con fácil acceso para el mantenimiento del aparato, sin necesidad de abrirlo. Se ha dividido el aparato de manera práctica en dos componentes: el instalador coloca una caja de conexión (o una toma de conexión fija), atornilla el soporte de montaje, desliza el aparato listo para el funcionamiento colocándolo sobre el soporte, enchufa el conector a la red (o lo conecta), atornilla el seguro antirrobo, y ya está listo. ¡No puede ser más fácil!

10. Extraiga la cubierta del aparato (sin atornillar) [ 1 ] estirando hacia abajo. Extraiga el soporte de montaje introducido por la parte trasera del aparato [ 2 ] estirando también hacia abajo.
11. Una vez decidido el lugar donde se va a instalar el aparato, marque los cuatro orificios de fijación [ 12 ] utilizando el soporte de montaje como plantilla [ 2 ], taladre los orificios (8 mm Ø), introduzca los tacos y fije el soporte de montaje con los tirafondos de cabeza redonda A que se adjuntan. Recomendamos que la instalación se realice a una altura conforme a la fig. A, B o C. Debe quedar garantizada una fijación sólida a una pared maciza.
12. Existen las 5 opciones de conexión que se describen a continuación.
  - **Instalación a través de una caja de conexión empotrada.**  
No será necesaria la parte superior de la cubierta [ 1 ]. Rómpala por el punto de ruptura marcado [ 4 ]. Tras fijar el soporte de montaje [ 2 ] conforme a la fig. B, introduzca el aparato desde arriba sobre el soporte, enchufe el conector a la caja de conexión [ 3 ] y deslice el aparato completamente hasta abajo. Fije la cubierta con los 2 tornillos avellanados para chapa que se adjuntan.
  - **Cable eléctrico empotrado.**  
Conexión a través de un cable eléctrico empotrado (en lugar de la caja de conexión) que sale desde la pared [ 7 ]. Fije el soporte de montaje [ 2 ] a la pared conforme a la fig. C. Deslice la cubierta introduciéndola desde abajo en el soporte de montaje y haga pasar el cable que sale de la pared a través del orificio de la cubierta. Coloque el terminal de red [ 11 ] que se adjunta. Corte el conector de la punta del cable de conexión [ 5 ] del aparato, coloque un apantallamiento para el

cable, aíselo y aplaste las virolas de cable. Conecte ambos cables como se indica en la fig. C. Preste atención a que la conexión de L (marrón) y N (azul) sea correcta. Asegure el cable de conexión del aparato con la abrazadera de descarga de tracción [ 8 ] que se adjunta. Deslice el aparato completamente hasta abajo sobre la cubierta y atornille los 2 tornillos avellanados para chapa que se adjuntan.

- **Cable de montaje sobre revoque desde arriba.**

Para ello, rompa el conducto previsto para paso de cable que se encuentra en la parte posterior del aparato, arriba en el centro) Tras fijar el soporte de montaje [ 2 ] conforme a la fig. C, pase el cable de montaje sobre revoque por encima del soporte de montaje hacia abajo, por debajo de la cubierta [ 1 ] y a través de la abertura. La posterior conexión se realiza como se describe en el apartado B, 2º párrafo.

- **Cable de montaje sobre revoque desde abajo..**

Para ello, rompa el conducto previsto para paso de cable [ 9 ] que se encuentra en la cubierta [ 1 ], abajo, en el centro. Tras fijar el soporte de montaje [ 2 ] conforme a la fig. C, pase el cable de montaje sobre revoque por la abertura de la cubierta. La posterior conexión se realiza como se describe en el apartado B, 2º párrafo.

- **Cable de conexión con conector.**

Conexión a una caja de conexión que se encuentre cerca con un cable flexible con conector. Para ello, rompa el conducto existente para paso de cable [ 9 ] que se encuentra en la cubierta [ 1 ], abajo, en el centro. Introduzca la cubierta desde abajo en el soporte de montaje. Coloque el terminal de red [ 11 ] que se adjunta. Corte el conector de la punta del cable de conexión [ 5 ] del aparato, coloque un apantallamiento para el cable, aíselo y aplaste las virolas de cable. Confeccione del mismo modo el cable de conexión con conector y páselo por la abertura de la cubierta. Conecte ambos cables como se indica en la fig. C y asegúrelos con las abrazaderas de descarga de tracción [ 8 ] que se adjuntan. Deslice el aparato completamente hasta abajo sobre la cubierta y atornille los 2 tornillos avellanados para chapa que se adjuntan.

Los aparatos estarán ya listos para el funcionamiento.

## 4 Opciones de conexión

En los modelos TT 1800 y TTH 1800, accione el temporizador electrónico de breve recorrido. Duración del interruptor en TT 1800 32 segundos, en TTH 1800 4 minutos.

Los aparatos se desconectan automáticamente. Les appareils s'éteignent automatiquement.

TT 1800 E, TTH1800 E, T 500 E

Estos aparatos se conectan por medio de un sistema electrónico de proximidad por infrarrojos sin contacto.

La distancia de conexión (distancia entre el borde inferior del aparato y las manos o la cabeza) es de aprox. 15 cm en el TT 1800 / T 500 E y aprox. 40 cm en el TTH 1800 E. El instalador especializado puede variar la sensibilidad de conexión.

## 5 Desconexión de seguridad del sensor

TT 1800 E, TTH 1800 E, T 500 E

El sistema electrónico integrado impide un funcionamiento continuo en caso de que se cubra el interruptor de proximidad por infrarrojos, por ejemplo a causa de vandalismo con goma de mascar.

Los modelos TT 1800 E / T 500 E se desconectan al cabo de 4 minutos y los modelos TTH 1800 E al cabo de 10 minutos. Una vez eliminada la fuente de avería, los secadores vuelven a estar listos para el funcionamiento.

## 6 Regulador de altura para el secador de cabello Starmix

El sólido regulador de altura Starmix THH500 / TTHH1800 de atractivo diseño, con nº de ref. 19 07 09, permite adaptar el secador de cabello de forma continua y personalizada a la altura de cada persona. De este modo se facilita el secado de cabello, especialmente en el caso de los niños y las personas en sillas de ruedas. Como alternativa al regulador de altura, puede instalar dos secadores de cabello con una diferencia de altura de 40 cm (el alcance máx. del interruptor de proximidad electrónico por infrarrojos es de 40 cm).



## 7 Limpieza y conservación

Pase el aspirador por la rejilla de aspiración de aire [ 6 ] situada en la parte inferior del aparato para limpiarla de pelusas y polvo, si es necesario con una boquilla para juntas. Retire con un cepillo la suciedad que quede pegada a la rejilla.

## 8 Datos técnicos

Datos técnicos 		Secadora de manos por aire caliente			Secador de cabello por aire caliente	
		TT 1800	TT 1800E	T 500 E	TTH 1800	TTH 1800 E
Potencia nominal	1800 Watt	X	X	X	X	X
Potencia calorífica	1700 Watt	X	X	X	X	X
Potencia de motor	100 Watt	X	X	X	X	X
Corriente de aire 3	38 l/s	X	X	X	X	X
Dimensiones del aparato		A 270, P 61; A 330 mm				
Peso con soporte de pared	[kg]	3,2	3,2	3,2	3,2	3,2

Características del equipamiento	Warmluft-Händetrockner			Warmluft-Haartrockner	
	TT1800	TT1800E	T 500 E	TTH1800	TTH1800E
Temporizador electrónico de corto recorrido: duración del interruptor 32 segundos.	X				
Temporizador electrónico de corto recorrido: duración del interruptor 4 minutos.				X	
Interruptor de proximidad electrónico		X	X		X
Conexión de enchufe para red de alimentación de seguridad	X	X	X	X	X
Limitador de temperatura de seguridad electrónico	X	X	X	X	X
Termofusible	X	X	X	X	X
Desconexión de seguridad del sensor		X	X		X (10min)
Soporte de montaje integrado	X	X	X	X	X
Seguro antirrobo mediante cubierta	X	X	X	X	X
Rejilla de entrada de aire apta para aspirador	X	X	X	X	X
Iluminación de LED		X			



Aparatos viejos contienen valiosos materiales que son adecuados para el reciclaje. No tirar el aparato con la basura casera normal, sino desabastecerlo apropiadamente por los sistemas colectores adecuados

Bajo nuestra exclusiva responsabilidad declaramos que este producto es conforme con las directivas de la CE y normas relevantes. 

### Perigo!

- ▶ Perigo de asfixia
  - Manter os materiais da embalagem, como sacos de papel, afastados das crianças.
- ▶ Manter o interior da tampa sempre seco.
- ▶ O fabricante não assume qualquer responsabilidade por danos causados pela utilização para outros fins além dos especificados, pela operação ou a reparação incorrectas.
- ▶ Não utilizar cabos de extensão danificados.
- ▶ A tensão na placa de identificação tem de coincidir com a tensão de rede.
- ▶ Puxar apenas pela ficha de rede, nunca pelo cabo de ligação.
- ▶ Nunca encaixar ou remover a ficha de rede com as mãos húmidas.
- ▶ A alimentação de corrente tem de estar protegida por um fusível com uma intensidade adequada.
- ▶ As reparações só devem ser executadas por técnicos, por exemplo, do serviço de apoio ao cliente. Utilizar apenas peças sobressalentes originais.
- ▶ Aparelhos não reparados correctamente podem colocar o utilizador em perigo.
- ▶ Na escolha do local de fixação é imprescindível atentar às distâncias de segurança prescritas nas normas VDE 0100 e VDE 0107.
- ▶ O aparelho deve ser separado da rede por meio de um interruptor com abertura de contacto mínima de 3 mm em todos os pólos.
- ▶ A instalação deve ser realizada segundo as regras do fornecedor de energia competente, sendo necessário montar um interruptor FI de protecção para pessoas pertinente.
- ▶ Os aparelhos sempre devem ser operados sem obstruir o fluxo da aspiração nem da descarga.

- ▶ Antes de iniciar quaisquer montagens ou limpeza do aparelho, desligar a corrente em todos os pólos. Não aplicar jacto de água, esponja molhada ou outras formas de limpeza em que o agente de limpeza possa entrar no aparelho ou danificar sua superfície. Com a penetração de líquido há risco de choque eléctrico e danos no aparelho.

### **⚠ Aviso!**

- ▶ Deve tomar-se cuidados acrescidos no caso de crianças, pessoas idosas ou instáveis.
- ▶ Os utilizadores e pessoas que não estejam familiarizados com a utilização do aparelho (por exemplo, crianças) devem ser informadas e alertadas sobre a sua utilização e possíveis perigos. As crianças não devem utilizar o aparelho sem a supervisão de um adulto.
- ▶ Na limpeza não utilize aparelhos operados com jactos de vapor ou limpadores de alta pressão.
- ▶ Não deixar o aparelho sem vigilância. Retirar a ficha de rede em caso de uma interrupção prolongada do funcionamento.

## 1 Antes da utilização

Elaborámos este manual de utilização para que possa familiarizar-se de forma rápida e abrangente com o seu novo aparelho.

- Leia atentamente o presente manual antes de colocar o aparelho em funcionamento. Nele encontrará informações importantes sobre segurança, utilização, manutenção e eliminação.
- Leia todo o conteúdo deste manual de utilização para se familiarizar com o seu novo aparelho e as suas várias funções.
- Preste atenção a todas as recomendações e explicações, pois estas referem-se à utilização e manuseamento correctos. Deste modo, garantirá um funcionamento permanente e uma vida útil longa do seu aparelho.
- Deverá prestar especial atenção às recomendações relativas à segurança. Estas ajudá-lo-ão a evitar acidentes e a proteger o seu aparelho de danos.
- Conserve este manual de utilização, uma vez que poderá revelar-se um auxiliar útil no futuro.

Este aparelho cumpre as regras técnicas reconhecidas e as normas de segurança aplicáveis a aparelhos eléctricos. O fabricante não assume qualquer responsabilidade por eventuais danos decorrentes de uma utilização inadequada ou incorrecta..

## 2 Acessórios incluídos

- 1 Secador de mãos e/ou de cabelo
- 4 Buchas
- 4 Parafusos de madeira de cabeça semi-redonda
- 1 Terminal de alimentação
- 2 Parafusos de chapa de cabeça escareada para o painel de cobertura
- 2 Braçadeiras de fixação
- 4 Parafusos de chapa de cabeça lenticular para as braçadeiras de fixação

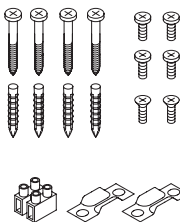

## 3 Instruções de montagem

A montagem deve ser solicitada a um técnico especializado, de forma a garantir que a instalação do aparelho é efectuada de acordo com as normas de segurança. Em espaços com duches e banheiras, o aparelho não pode ser colocado nas zonas de segurança estabelecidas nos regulamentos VDE (0,6 m em relação ao rebordo do duche e/ou da banheira e 1,2 m em relação a chuveiros).

### 3.1 Sequência de montagem

#### O conceito de montagem com facilidade de manutenção

O sistema de montagem do modelo TT1800 / T 500 permite uma montagem simples na parede, com facilidade de manutenção, sem abrir o aparelho. De forma prática, dividimos o aparelho em dois componentes: o instalador coloca uma tomada (ou uma ligação fixa), aparafusa a placa de montagem, insere o aparelho pronto a funcionar, encaixa (ou liga) a ficha de alimentação, aparafusa o dispositivo anti-roubo – e já está. Não podia ser mais simples!

13. Retire o painel de cobertura (não aparafusado) [ 1 ] do aparelho, puxando-o para baixo. Proceda do mesmo modo para retirar a placa de montagem [ 2 ] inserida na parte de trás do aparelho.
14. Após determinar o tipo de montagem, marque os 4 orifícios de fixação [ 12 ] utilizando a placa de montagem [ 2 ] como modelo, faça os furos (8 mm Ø), coloque as buchas e fixe a placa de montagem com os parafusos de madeira de cabeça semi-redonda A fornecidos com o aparelho. Recomendamos que a montagem seja efectuada a uma altura correspondente à da Fig. A, B ou C. Deverá ser garantida uma fixação resistente numa parede maciça.
15. São possíveis os 5 tipos de ligação seguidamente descritos.

- **Montagem através de uma tomada embutida já instalada.**  
A parte superior da placa de cobertura [ 1 ] não é necessária. Parta-a no ponto de ruptura [ 4 ]. Após a fixação da placa de montagem [ 2 ] conforme indicado na Fig. B, insira o aparelho, de cima para baixo sobre a placa de montagem, ligue a ficha à tomada [ 3 ] e empurre o aparelho totalmente para baixo. Fixe o painel de cobertura com os 2 parafusos de chapa de cabeça escareada fornecidos.
- **Condutor embutido**  
Ligação através de um condutor embutido [ 7 ] na parede (em vez da tomada). Fixe a placa de montagem [ 2 ] na parede, conforme indicado na Fig. C. Insira o painel de cobertura na placa de montagem, de baixo para cima, guiando simultaneamente o condutor que se encontra na parede através da abertura no painel de cobertura. Instale o terminal de alimentação fornecido [ 11 ]. No cabo de ligação do aparelho [ 5 ], corte a ficha, descarte o isolamento do cabo e crave os terminais de protecção. Ligue ambos os condutores conforme

indicado na Fig. C. Certifique-se de que liga correctamente os condutores L (castanho) e N (azul). Fixe o cabo de ligação do aparelho com a braçadeira de fixação fornecida [ 8 ]. Empurre o aparelho totalmente para baixo sobre o painel de cobertura e aperte os 2 parafusos de chapa de cabeça escareada fornecidos.

#### • Cabo exterior por cima.

Para o efeito, desprenda a guia de cabos existente na parte de trás do aparelho, em cima, ao centro. Após fixar a placa de montagem [ 2 ] conforme indicado na Fig. C, insira o cabo exterior na placa de montagem, de cima para baixo, sob o painel de cobertura [ 1 ] e através da abertura. O restante processo de ligação é idêntico ao descrito no ponto B, 2º parágrafo.

#### • Cabo exterior por baixo.

Para o efeito, desprenda a guia de cabos [ 9 ] existente no painel de cobertura [ 1 ], em baixo, ao centro. Após fixar a placa de montagem [ 2 ] conforme indicado na Fig. C, guie o cabo exterior através da abertura no painel de cobertura. O restante processo de ligação é idêntico ao descrito no ponto B, 2º parágrafo.

#### • Cabo de ligação com ficha.

Ligação a uma tomada existente na proximidade, utilizando um cabo de ligação flexível com ficha. Para o efeito, desprenda a guia de cabos [ 9 ] existente no painel de cobertura [ 1 ], em baixo, ao centro. Insira o painel de cobertura, de baixo para cima, na placa de montagem. Instale o terminal de alimentação fornecido [ 11 ]. No cabo de ligação do aparelho [ 5 ], corte a ficha, descarte o isolamento do cabo e crave os terminais de protecção. Proceda do mesmo modo em relação ao cabo de ligação com ficha e introduza-o através da abertura no painel de cobertura. Ligue ambos os cabos conforme indicado na Fig. C e fixe-os com as braçadeiras de fixação [ 8 ] fornecidas. Empurre o aparelho totalmente para baixo sobre o painel de cobertura e aperte o

**Os aparelhos estão agora prontos a funcionar.**

## 4 Possibilidades de ligação

Nos modelos TT 1800 e TTH 1800, accione o temporizador electrónico de curta duração. O tempo de funcionamento é de 32 segundos no modelo TT 1800 e de 4 minutos no modelo TTH 1800

Os aparelhos desligam-se automaticamente.

**TT 1800 E, TTH1800 E, T 500 E**

Os aparelhos ligam-se automaticamente graças a um sistema electrónico de aproximação por infravermelhos.

A distância de ligação (distância entre a parte inferior do aparelho e as mãos e/ou a cabeça) é de cerca de 15 cm no modelo TT 1800 /

T 500 E, e de cerca de 40 cm no modelo TTH 1800 E. A sensibilidade de ligação pode ser alterada pelo técnico.

## 5 Sensor de corte de segurança

**TT 1800 E, TTH 1800 E, T 500 E**

O sistema electrónico instalado evita o funcionamento permanente em caso de cobertura do interruptor de aproximação, por exemplo por vandalismo com pastilhas elásticas.

Os modelos TT 1800 E / T 500 E desligam-se ao fim de 4 minutos e os modelos TTH 1800 E ao fim de 10 minutos. Após a eliminação da fonte de avaria, os secadores ficam novamente operacionais.

## 6 Regulação em altura dos secadores de cabelo Starmix

O elegante dispositivo de regulação em altura Starmix THH500/TTHH1800, com a referência 19 07 09, permite adaptar o secador de cabelo à altura do utilizador de uma forma gradual e individual. Desta forma, secar o cabelo é consideravelmente mais fácil para crianças e pessoas em cadeiras de rodas. Em alternativa ao dispositivo de regulação em altura, também é possível montar dois secadores de cabelo com uma diferença de alturas de 40 cm (o alcance máximo do interruptor de aproximação por infravermelhos é de 40 cm).



## 7 Limpeza e manutenção

Aspire a grelha de admissão de ar [ 6 ] na parte inferior do aparelho para limpar o cotão e o pó, utilizando se necessário o bico para fendas do aspirador. Remova a sujidade enranhada na grelha com uma escova.

## 8 Dados técnicos

Dados técnicos		Secador de mãos			Secador de cabelo	
		TT 1800	TT 1800E	T 500 E	TTH 1800	TTH 1800 E
Potência nominal:	1800 Watt	X	X	X	X	X
Potência calorífica:	1700 Watt	X	X	X	X	X
Potência do motor:	100 Watt	X	X	X	X	X
Débito de ar:	38 l/s	X	X	X	X	X
Dimensões do aparelho:		L 270, B 61; H 330 mm				
Peso com o suporte de parede:	[kg]	3,2	3,2	3,2	3,2	3,2

Características do equipamento	Secador de mãos			Secador de cabelo	
	TT1800	TT1800E	T 500 E	TTH1800	TTH1800E
Temporizador electrónico de curta duração: tempo de funcionamento de 32 seg.	X				
Temporizador electrónico de curta duração: tempo de funcionamento de 4 min.				X	
Interruptor de aproximação electrónico		X	X		X
Ligação para ficha de segurança	X	X	X	X	X
Limitador de temperatura de segurança	X	X	X	X	X
Fusível térmico	X	X	X	X	X
Sensor de corte de segurança		X	X		X (10min)
Placa de montagem integrada	X	X	X	X	X
Dispositivo anti-roubo através do painel de cobertura	X	X	X	X	X
Grelha de entrada de ar com aspiração	X	X	X	X	X
Iluminação por LED		X			



Aparelhos usados contém materiais valiosos, que são apropriados para reprocessamento. Não colocar o aparelho no lixo doméstico normal, mas sim descartar correctamente através dos sistemas de colecta adequados.

Declaramos, sob total responsabilidade, que este produto corresponde às directivas CE e normas competentes

CE



### Pericolo!

- ▶ Pericolo di soffocamento
  - Il materiale di imballaggio, come sacchetti di plastica, deve essere tenuto fuori dalla portata dei bambini.
- ▶ Mantenere sempre asciutto l'interno del coperchio.
- ▶ In caso di uso non conforme alla destinazione di utilizzo, di utilizzo non appropriato oppure di riparazione non a regola d'arte, non viene assunta alcuna responsabilità per eventuali danni conseguenti.
- ▶ Non utilizzare prolunghe danneggiate.
- ▶ La tensione indicata sulla targhetta deve corrispondere alla tensione di rete.
- ▶ Non staccare la spina tirando direttamente il cavo di alimentazione.
- ▶ Non inserire mai o togliere la spina con le mani bagnate.
- ▶ L'erogazione di energia deve essere garantita tramite un dispositivo di sicurezza con intensità di corrente adeguata.
- ▶ Per riparazioni rivolgersi esclusivamente a personale specializzato, come ad es. al servizio di assistenza. Utilizzare solo pezzi di ricambio originali.
- ▶ Un apparecchio non riparato a regola d'arte rappresenta un pericolo per l'utilizzatore.
- ▶ Posizionando l'apparecchio osservare assolutamente le distanze di sicurezza prescritte dalle norme VDE 0100 e VDE 0107.
- ▶ Prevedere per l'apparecchio un interruttore con apertura di contatto (3mm) che provveda alla disinserzione omnipolare dalla rete.
- ▶ Eseguire l'installazione secondo le prescrizioni dell'ente erogatore di energia elettrica competente e deve perciò essere protetto da un interruttore automatico differenziale.
- ▶ Usare gli apparecchi senza ostacolare il flusso d'aria di aspirazione e di soffio.

► Prima di procedere a qualsiasi intervento e pulizia staccare in modo omni-polare l'alimentazione di rete. Per la pulizia non impiegare getti d'acqua, spugne bagnate o altri metodi con i quali c'è il rischio che il liquido de-tergente si infiltri nell'apparecchio, o rovini la superficie dello stesso. L'infiltrazione di liquido comporta pericolo di scossa elettrica e possibili danni all'apparecchio.

### **Avvertenza!**

- Nel caso di bambini, anziani o invalidi è necessario prestare particolare attenzione.
- Utenti e persone non abituate all'uso dell'apparecchio (ad esempio i bambini) devono essere istruiti e informati sull'uso e i potenziali pericoli. I bambini non devono utilizzare l'apparecchio senza la supervisione di un adulto.
- Per la pulizia non usare idropulitrici a vapore o ad alta pressione.
- Non lasciare l'apparecchio incustodito. In caso di interruzione prolungata, staccare la spina.

## 1 Prima dell'utilizzo

Le istruzioni per l'uso sono state redatte in modo da presentare in modo rapido e completo il nuovo apparecchio.

- Leggere attentamente le istruzioni prima dell'uso. Esse forniscono infatti informazioni importanti per la sicurezza, l'uso, la manutenzione e lo smaltimento.
- Acquisire familiarità con l'apparecchio e le sue diverse funzioni secondo quanto riportato nelle presenti istruzioni per l'uso.
- Prestare attenzione a tutte le norme e spiegazioni che si riferiscono all'uso corretto. In questo modo è possibile garantire la piena funzionalità e una lunga durata dell'apparecchio.
- In particolare prestare attenzione alle norme che si riferiscono alla sicurezza. Esse aiutano infatti ad evitare incidenti e a proteggere l'apparecchio da possibili danneggiamenti.
- Conservare le istruzioni per l'uso per riferimento futuro.

Il presente apparecchio è conforme alle norme tecniche riconosciute, nonché alle norme vigenti in materia di sicurezza delle apparecchiature elettriche. Il produttore declina ogni responsabilità per eventuali danni risultanti da un utilizzo non conforme o da un utilizzo inappropriato.

## 2 Dotazione

- 1 asciugacapelli o asciugamani
- 4 tasselli
- 4 viti per legno a testa tonda
- 1 morsetto di rete
- 2 viti per lamiera a testa svasata per piastra di copertura
- 2 fascette carico della trazione
- 4 viti autofilettanti lenticolari per fascette carico della trazione

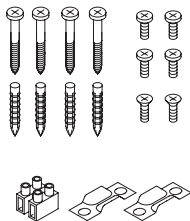

## 3 Istruzioni di montaggio

Incaricare del montaggio un tecnico specializzato in modo da garantire il collegamento dell'apparecchio in conformità alle norme di sicurezza. Negli ambienti con docce e vasche da bagno, l'apparecchio non deve essere applicato all'interno delle zone di sicurezza specificate nelle disposizioni VDE (0,6 m dal bordo della doccia o della vasca da bagno e 1,2 m dalle teste della doccia).

### 3.1 Sequenza di montaggio

#### Concetto di montaggio semplificato

Il sistema di montaggio TT1800 / T 500 E consente un montaggio a muro semplice e intuitivo senza bisogno di aprire l'apparecchio. L'apparecchio è infatti diviso in due unità: l'installatore inserisce una presa (o un collegamento fisso), avvita la piastra di montaggio, applica l'apparecchio pronto all'uso, inserisce la spina di rete (o la collega), avvita la protezione antifurto. Ecco fatto. Più facile di così.

16. Sfilare la piastra di copertura avvitata [ 1 ] dall'apparecchio tirandola verso il basso. Sfilare dal basso anche la piastra di montaggio [ 2 ] montata sul lato posteriore dell'apparecchio.

17. Una volta individuato il punto di montaggio, contrassegnare come sagoma i 4 alesaggi di fissaggio [ 12 ] con la piastra di montaggio [ 2 ], forare (8 mm Ø), inserire i tasselli e fissare la piastra di montaggio con le viti per legno a testa tonda A in dotazione. Consigliamo di montare l'apparecchio ad un'altezza corrispondente a quanto mostrato nella Fig. A, B o C. Garantire un fissaggio stabile su una parete resistente.

18. Sono possibili i 5 tipi di collegamento descritti di seguito.

- **Applicazione mediante presa incassata installata.**  
Non è necessaria la parte superiore della piastra di copertura [ 1 ]. Interrompere all'altezza del punto di rottura [ 4 ]. Una volta fissata la piastra di montaggio [ 2 ] in base alla Fig. B, spingere l'apparecchio sulla piastra di montaggio dall'alto, inserire la spina nella presa [ 3 ] e spingere l'apparecchio completamente verso il basso. Fissare la piastra di copertura con le 2 viti per lamiera a testa svasata in dotazione.
- **Rete sotto traccia.**  
Collegamento (anziché dalla presa) mediante la rete sotto traccia che fuoriesce dalla parete [ 7 ]. Fissare la piastra di montaggio [ 2 ] alla parete in base alle Fig. C. Spingere la piastra di copertura nella piastra di montaggio dal basso, facendo passare il cavo proveniente dalla parete attraverso l'apertura della piastra di copertura. Utilizzare il morsetto di rete [ 11 ] in dotazione. Tranciare la spina sul cavo di collegamento [ 5 ] dell'apparecchio, togliere la guaina, isolare il cavo e schiacciare i manicotti terminali dei fili. Collegare i due cavi in base alle Fig. C. Prestare attenzione al corretto collegamento di L (marrone) e N (blu). Fissare il cavo di collegamento dell'apparecchio con la fascetta scarico della

trazione [ 8 ] in dotazione. Spingere l'apparecchio completamente verso il basso sulla piastra di copertura e avvitare le due viti per lamiera a testa svasata in dotazione.

- **Rete sotto traccia dall'alto.**

Rompere la canalina del cavo che si trova sul lato posteriore dell'apparecchio, in alto al centro. Una volta fissata la piastra di montaggio io [ 2 ] in base alla Fig. C, far passare la rete sotto traccia sulla piastra di montaggio tirandola verso il basso sotto la piastra di copertura [ 1 ] e attraverso l'apertura. L'ulteriore collegamento avviene in base a quanto descritto al punto B, 2° paragrafo.

- **Rete sotto traccia dal basso o.**

Rompere la canalina cavo [9] che si trova nella piastra di copertura [ 1 ], in basso al centro. Dopo avere fissato la piastra di montaggio io [ 2 ] secondo la Fig. C, far passare la rete sotto traccia attraverso l'apertura nella piastra di copertura. L'ulteriore collegamento avviene in base a quanto descritto al punto B, 2° paragrafo.

- **Cavo di collegamento con spina.**

Collegamento a una presa vicina con un cavo di collegamento con spina flessibile. Rompere la canalina cavo [9] che si trova nella piastra di copertura [ 1 ], in basso al centro. Spingere la piastra di copertura nella piastra di montaggio dal basso. Utilizzare il morsetto di rete [ 11 ] in dotazione. Tranciare la spina sul cavo di collegamento [ 5 ] dell'apparecchio, togliere la guaina, isolare il cavo e schiacciare i manicotti terminali dei fili. Confezionare il cavo di collegamento con spina nello stesso modo e farlo passare attraverso l'apertura nella piastra di copertura. Collegare i due cavi secondo quanto mostrato nella Fig. C e fissarli con le fascette carico della trazione in dotazione [ 8 ]. Spingere l'apparecchio completamente verso il basso sulla piastra di copertura e avvitare le due viti per lamiera a testa svasata in dotazione.

**A questo punto gli apparecchi sono pronti per l'uso.**

## 4 Possibilità di commutazione

In TT 1800 e TTH 1800, azionare l'interruttore a tempo elettronico. Tempo di transito per TT 1800 32 sec., per TTH 1800 4 min.

Gli apparecchi si spengono automaticamente.

### TT 1800 E, TTH1800 E, T 500 E

Gli apparecchi vengono attivati mediante elettronica di prossimità contactless a raggi infrarossi.

La distanza di commutazione (distanza tra il bordo inferiore dell'apparecchio e le mani o la testa) per TT 1800 / T 500 E è di ca. 15 cm, mentre per TTH 1800 E è di ca. 40 cm. La sensibilità può essere modificata da un tecnico.

## 5 Disinserzione di sicurezza sensore

TT 1800 E, TTH 1800 E, T 500 E

L'elettronica incorporata impedisce il funzionamento continuo con interruttore di prossimità a raggi infrarossi coperto, ad esempio con gomma americana (atti di vandalismo).

I modelli TT 1800 E / T 500 E si spengono dopo 4 min., mentre i modelli TTH 1800 E dopo 10 min. Una volta eliminata la fonte di disturbo, gli asciugamani sono nuovamente pronti per l'uso.

## 6 Regolazione dell'altezza per l'asciugacapelli Starmix

La regolazione dell'altezza Starmix THH500/TTHH1800, codice prodotto 19 07 09, bella e resistente, consente di adattare l'asciugacapelli in modo continuo e personalizzato alla statura della persona. In questo modo se ne facilita l'uso soprattutto da parte di bambini e delle persone su sedia a rotelle. In alternativa alla regolazione dell'altezza, è possibile montare due asciugacapelli con una differenza di altezza di 40 cm (raggio d'azione dell'interruttore di prossimità elettronico a raggi infrarossi max. 40 cm).



## 7 Pulizia e cura

In caso di bisogno, aspirare la griglia di aspirazione dell'aria [ 6 ] sulla parte inferiore dell'apparecchio con un aspirapolvere per eliminare le tracce di residui e polvere. Rimuovere lo sporco presente sulla griglia con una spazzola.

## 8 Dati tecnici

Dati tecnici 		Asciugamani ad aria calda			Asciugacapelli ad aria calda	
		TT 1800	TT 1800E	T 500 E	TTH 1800	TTH 1800 E
Potenza nominale	1800 Watt	X	X	X	X	X
Potere calorifico	1700 Watt	X	X	X	X	X
Potenza motore	100 Watt	X	X	X	X	X
Corrente d'aria	38 l/s	X	X	X	X	X
Dimensioni apparecchio :		B 270, T 61; H 330 mm				
Peso con supporto a muro :	[kg]	3,2	3,2	3,2	3,2	3,2

Caratteristiche della dotazione	Asciugamani ad aria calda			Asciugacapelli ad aria calda	
	TT1800	TT1800E	T 500 E	TTH1800	TTH1800E
Interruttore a tempo elettronico:tempo di transito interruttore 32s ec.	X				
Interruttore a tempo elettronico:tempo di transito interruttore 4 min.				X	
Interruttore elettronico di prossimità		X	X		X
Collegamento presa di sicurezza	X	X	X	X	X
Limitatore termico sicurezza	X	X	X	X	X
Valvola fusibile termica	X	X	X	X	X
Disinserzione di sicurezza sensore		X	X		X (10min)
Piastra di montaggio io integrata	X	X	X	X	X
Protezione antifurto grazie alla piastra di copertura	X	X	X	X	X
Griglia di ingresso aria aspirabile	X	X	X	X	X
Illuminazione a LED		X			



Le apparecchiature vecchie contengono materiali preziosi adatti al riciclaggio. Non smaltire l'apparecchio con i rifiuti domestici normali ma in modo appropriato attraverso sistemi di raccolta idonei..

Il produttore dichiara, assumendosi la piena responsabilità, che il prodotto è conforme alle direttive CE e alle norme pertinenti.

**CE**

### Gevaar!

- ▶ Verstikkingsgevaar
  - Kinderen mogen niet aan het verpakkingsmateriaal komen zoals plastic zakken.
- ▶ Het dekselinterieur altijd droog houden.
- ▶ Bij gebruik voor een ander doel, onreglementaire bediening of onvakkundige reparatie is de fabrikant niet voor schade aansprakelijk.
- ▶ Geen beschadigde verlengsnoeren gebruiken.
- ▶ De spanning op het typeplaatje moet met de netspanning overeenkomen.
- ▶ Slechts aan de stekker, nooit aan het netsnoer trekken.
- ▶ Netstekker nooit met natte handen insteken of uitnemen.
- ▶ Open de zuiger nooit bij regen of onweer in de buitenlucht.
- ▶ Reparaties slechts door vakmensen, bijv. klantenservice laten uitvoeren. Alleen originele onderdelen gebruiken.
- ▶ Onvakkundig gerepareerde apparaten vormen een risico voor de gebruiker.
- ▶ Houd bij de plaatsing van het apparaat rekening met de volgens VDE1 0100 en VDE 0107 voorgeschreven veiligheidsafstanden.
- ▶ Het apparaat moet van het net gescheiden worden door middel van een schakelaar met een contactopening van tenminste 3 mm voor alle polen.
- ▶ De installatie dient te geschieden volgens de richtlijnen van uw energiebedrijf en moet diensgevolge worden voorzien van een voorgeschreven personeveiligheids- FI-schakelaar.
- ▶ Tijdens de werking van het apparaat mogen zuig- en afvoerstromen niet belemmerd worden.

► Schakel vóór werkzaamheden aan en reiniging van het apparaat altijd eerst de stroomtoevoer uit. Gebruik nooit een waterstraal, een natte spons of andere reinigingsmethoden waarbij vloeistof in het apparaat kan dringen of waardoor de ommanteling kan worden aangetast. Bij het binnendringen van vloeistof bestaat gevaar voor stroomstoten en voor schade aan het apparaat.

### **Waarschuwing!**

- Bij kinderen, oude of gebrekkige personen is met name voorzichtigheid geboden.
- Gebruikers en personen die niet gewend zijn het apparaat te gebruiken (bijvoorbeeld kinderen) moeten worden geïnstrueerd en geïnformeerd over het gebruik en mogelijk gevaar. Laat kinderen het apparaat uitsluitend gebruiken onder toezicht van volwassenen.
- Voor het reinigen geen dampstraalapparaten of hogedrukreiniger.
- Apparaat niet zonder toezicht laten. Netstekker uit stopcontact nemen als de zuiger een langere periode buiten bedrijf blijft.

## 1 Voor het gebruik

Wij hebben deze gebruiksaanwijzing uitgewerkt, zodat u uw nieuwe toestel snel en omvattend kunt leren kennen.

- Lees vóór de inbedrijfstelling van het toestel de instructies aandachtig door. Er zijn veel belangrijke opmerkingen omtrent de veiligheid, het gebruik, het onderhoud en de afvalverwijdering in opgenomen.
- Maak u in de volgorde van deze gebruiksaanwijzing met uw nieuwe toestel en de verschillende functies vertrouwd.
- Houd rekening met alle opmerkingen en verklaringen die met de juiste bediening en handhaving van het toestel te maken hebben. Hiermee zorgt u voor een voortdurende gereedheid en een langere levensduur van het toestel.
- Vooral de opmerkingen omtrent de veiligheid moeten in ieder geval in acht genomen worden. Deze helpen erbij, ongevallen te voorkomen en het toestel tegen schade te beschermen.
- Bewaar de gebruiksaanwijzing; ze kan voor u ook op een later tijdstip een nuttige hulp zijn.

Dit toestel voldoet aan de erkende regels van de techniek en de geldige veiligheidsbepalingen voor elektrische toestellen. De fabrikant is niet aansprakelijk voor eventuele schade die door ondeskundig gebruik of door verkeerde bediening wordt veroorzaakt.

## 2 Leveringsomvang

- 1 Haar- resp. Handdroger
- 4 Pluggen
- 4 Halfronde houtschroeven
- 1 Netklem
- 2 Verzonken plaatschroeven voor afdekplaat
- 2 Trekcontlastings klemmen
- 4 Lensplaatschroeven voor trekcontlastingsklemmen

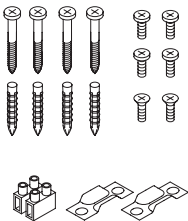

## 3 Montageinstructies

De montage dient door een vakman te worden uitgevoerd, zodat gewaarborgd is dat het toestel rekening houdende met de veiligheidsvoorschriften wordt aangesloten. In vertrekken met douches en badkuipen mag het toestel niet binnen de in de VDE-voorschriften vastgelegde veiligheidsafstanden (0,6 m t.o.v. douche- resp. badrand en 1,2 m t.o.v. douche-koppen) aangebracht worden.

### 3.1 Montagevolgorde

#### Het servicevriendelijke montageconcept

Het TT1800 / T 500-montage-systeem maakt een eenvoudige, servicevriendelijke montage aan de muur mogelijk, zonder het toestel te hoeven openen. Praktisch gezien hebben wij het toestel in twee componenten verdeeld: De installateur plaatst een stopcontact (of een vaste aansluiting), schroeft de montageplaat aan, schuift het gebruiksgereede toestel op, steekt de stekker in het stopcontact (of sluit hem aan); schroeft de diefstalbeveiliging vast - klaar is Kees. Eenvoudiger gaat het niet!

19. De (niet vastgeschroefde) afdekplaat [ 1 ] naar beneden uit het toestel trekken. De aan de achterkant van het toestel ingeschoven montageplaat [ 2 ] ook naar beneden uittrekken.

20. Nadat vastgelegd is op welke plek gemonteerd wordt, worden de 4 bevestigingsb. oringen [ 12 ] met de montageplaat [ 2 ] als sjabloon gemarkeerd, gaten geboord (8 mm Ø), pluggen ingestoken en de montageplaat met de A bijgesloten halfronde houtschroeven bevestigd. Wij adviseren de montage op een hoogte volgens afb. A, B of C. Een stevige montage aan een massieve muur moet gewaarborgd zijn.

21. De 5 hierna beschreven aansluitmogelijkheden zijn er

- **Montage via geïnstalleerde verzonken wandcontactdoos.**  
Het bovenste gedeelte van de afdekplaat [ 1 ] is niet nodig. Breek hem op het hiervoor bedoelde punt [ 4 ] af. Na de bevestiging van de montageplaat [ 2 ] volgens afb. B wordt het toestel van boven op de montageplaat geschoven, de stekker in het stopcontact [ 3 ] gestoken en het toestel naar beneden geschoven. Afdekplaat met de 2 bijgesloten verzonken plaatschroeven bevestigen.
- **Bedrading uit zicht.**  
Aansluiting via een (in plaats van het stopcontact) uit de muur komend kabel [ 7 ]. Montageplaat [ 2 ] volgens afb. C aan de muur bevestigen. De afdekplaat van beneden in de montageplaat schuiven en hierbij de uit de muur komende kabel door de opening in de afdekplaat leiden. Bijgesloten netklem [ 11 ] plaatsen. Aan de aansluitkabel [ 5 ] van het toestel de stekker afknippen, de kabel ommantelen, isoleren en de adereindkokers aanpersen. Beide kabels volgens afb. C aansluiten. Let op de correcte aansluiting van L (bruin) en N (blauw). De aansluitkabel van het toestel met bijgesloten



trekontlastingsb eugel [ 8 ] beveiligen. Toestel geheel naar beneden op de afdekplaat schuiven en de 2 bijgesloten verzonken plaatschroeven indraaien.

- **Opbouwkabel van boven.**

Hiervoor wordt aan de achterkant van het toestel, boven in het midden de kabeldoorvoering uitgebroken. Na de bevestiging van de montageplaat [ 2 ] volgens afb. C de kabel op de montageplaat naar beneden door de onderste afdekplaat [ 1 ] en door de opening schuiven. De verdere aansluiting gebeurt als bij B, 2e alinea beschreven.

- **Kabel van beneden.**

Hiervoor wordt in de afdekplaat [ 1 ] beneden midden, de kabeldoorvoering [ 9 ] uitgebroken. Na de bevestiging van de montageplaat [ 2 ] volgens afb. C de kabel door de opening in de afdekplaat schuiven. De verdere aansluiting gebeurt als bij B, 2e alinea beschreven.

- **Aansluitkabel met stekker.**

Aansluiting aan een in de buurt aanwezig stopcontact met een flexibele aansluitkabel met stekker. Hiervoor wordt in de afdekplaat [ 1 ] beneden midden, de aanwezige kabeldoorvoering [ 9 ] uitgebroken. De afdekplaat van beneden in de montageplaat schuiven. Bijgesloten netklem [ 11 ] plaatsen. Aan de aansluitkabel [ 5 ] van het toestel de stekker afknippen, de kabel ommantelen, isoleren en adereindkokers afklemmen. Aansluitkabel met stekker op dezelfde manier voorbereiden en door de opening in de afdekplaat schuiven. Beide kabels volgens afb. C aansluiten en met bijgesloten trekontlastings klemmen [ 8 ] borgen. Toestel geheel naar beneden op de afdekplaat schuiven en de 2 bijgesloten verzonken plaatschroeven indraaien.

**De toestellen zijn nu klaar voor gebruik.**

## 4 Schakelmogelijkheden

Bij TT 1800 en TTH 1800 elektronische tijdschakelaar bedienen. Schakeltijd bij TT 1800 32 sec. En bij TTH 1800 4 min

De toestellen schakelen automatisch af.

**TT 1800 E, TTH1800 E / T 500 E**

De toestellen worden door een infrarood-benaderingsschakelaar zonder aanraking geschakeld.

De schakelafstand (afstand tuss en de onderkant van het toestel en de handen resp. het hoofd) bedraagt bij TT 1800 / T 500 E ca. 15 cm en bij de TTH 1800 E ca. 40 cm. De schakelgevoeligh eid kan door een deskundige gewijzigd worden.

## 5 Sensor-veiligheidsafschakeling

**TT 1800 E, TTH 1800 E, T 500 E**

De ingebouwde elektronica voorkomt continue werking bij afgedekte infrarood-benaderingsschakelaar, bijv. kauwgom-vandalisme.

TT 1800 E / T 500 E modellen schakelen dan na 4 min. en TTH 1800 E-modellen na 10 min. Uit. Na verwijdering van de storingsbron zijn de drogers weer klaar voor gebruik.

## 6 Hoogteinstelling voor Starmix haardrogers

De mooie en stevige Starmix hoogteinstelling THH500 / TTHH1800, bestelnummer 190709 maakt het mogelijk om de haardroger traploos en individueel aan de lichaamslengte aan te passen. Daardoor wordt vooral voor kinderen en rolstoelgebruiker het drogen van het haar aanzienlijk eenvoudiger. Alternatief bij de hoogteinstelling kunt u ook twee haardrogers met een hoogteverschil van 40 cm monteren (reikwijdte van de elektronische infrarood-benaderingsschakelaar max. 40 cm).



## 7 Reiniging en verzorging

Het lucht-aanzuigrooster [ 6 ] aan de onderkant van het toestel indien nodig met een stofzuiger van pluizen en stof ontdoen. Vaste verontreinigingen in het rooster met een borstel verwijderen.

## 8 Technische gegevens

Technische gegevens 		Warmelucht haardroger			Warmelucht haardroger	
		TT 1800	TT 1800E	T 500 E	TTH 1800	TTH 1800 E
Nominaal vermogen	1800 Watt	X	X	X	X	X
Verwarmingsvermogen	1700 Watt	X	X	X	X	X
Motorvermogen	100 Watt	X	X	X	X	X
Luchtstroom	38 l/s	X	X	X	X	X
Afmetingen toestel		B 270, D 61; H 330 mm				
Gewicht met wandhouder :	[kg]	3,2	3,2	3,2	3,2	3,2

Uitvoeringskenmerken	Warmelucht haardroger			Warmelucht haardroger	
	TT1800	TT1800E	T 500 E	TTH1800	TTH1800E
Elektronische tijdschakelaar: schakeltijd 32 sec..	X				
Elektronische tijdschakelaar: schakeltijd 4 min.				X	
Elektronische benaderingsschakelaar		X	X		X
Veiligheids-netstekeraansluiting	X	X	X	X	X
Veiligheids-temperatuurbegrenzer	X	X	X	X	X
Thermo-smeltzekering	X	X	X	X	X
Sensor-veiligheidsafschakeling		X	X		X (10min)
Geïntegreerde montageplaat	X	X	X	X	X
Diefstalbeveiliging door afdekplaat	X	X	X	X	X
Afzuigbaar luchtinlaatrooster	X	X	X	X	X
LED-verlichting		X			



Oude toestellen bevatten waardevolle materialen, die geschikt zijn voor recyclage. Het toestel niet met het gewone huisvuil verwijderen, maar deskundig verwijderen via geschikte verzamelingsystemen.

Wij verklaren onder volledige eigen verantwoording, dat dit product overeenstemt met de EG-richtlijnen en de standaardnormen. 

### ⚠ Fare!

- ▶ Kvælningsfare
  - Emballage, som folieposer, bør opbevares utilgængeligt for børn.
- ▶ Hold altid den indre del af dækslet tør.
- ▶ Ved misbrug, usagkyndig betjening eller ikke korrekt reparation påtager producenten sig intet ansvar for skader.
- ▶ Undlad at anvende beskadigede forlængerledninger.
- ▶ Spændingen på typeskiltet skal stemme overens med netspændingen.
- ▶ Træk kun i selve stikket, aldrig i tilslutningsledningen.
- ▶ Strømskiftet må aldrig sættes i/trækkes ud med våde hænder.
- ▶ Strømforsyningen skal være sikret med en sikring med egnet strømstyrke.
- ▶ Lad kun fagligt uddannet personale, f.eks. kundeservice, udføre reparationer. Anvend kun originale reservedele.
- ▶ Ikke korrekt repareret udstyr udgør en risiko for brugeren.
- ▶ I forbindelse med placering af apparatet skal de i henhold til lovgivningen gældende sikkerhedsafstande overholdes.
- ▶ Apparatet kobles fra nettet via en kontakt med mindst 3 mm kontaktåbning.
- ▶ Installation skal foretages i henhold til energileverandørens retningslinjer. Sikres med en obligatorisk FI-kontakt for personlig beskyttelse.
- ▶ Betjening af apparaterne vil principielt ikke påvirke indsugnings- og udblæsningsluftstrømmen.
- ▶ Sluk for nettet førslukningen, inden reparations- eller rengøringsarbejdet påbegyndes. Undgå vandstråle, våd svamp eller lignende rengøringsmetoder, hvor der er risiko for, at rensesvampen trænger ind i apparatet eller angriber kabinetoverfladen. I sådanne tilfælde er der fare for strømstød samt beskadigelse af apparatet.

### ⚠ Advarsel!

- ▶ Ved børn, ældre samt skrøbelige personer skal der udvises særlig forsigtighed.
- ▶ Brugere og personer, som ikke er vant til at bruge sådan et apparat (for eksempel børn) skal instrueres og informeres omkring brugen og mulige fare. Børn må ikke arbejde med apparatet uden overvågning af voksne.
- ▶ Undlad at anvende dampstråleudstyr eller højtrykrensere ved rengøring.
- ▶ Lad ikke udstyret være uden opsyn. Ved længere pauser fra arbejdet skal strømstikket trækkes ud.

## 1 Inden brug

Vi har skrevet denne brugervejledning, så du hurtigt, men grundigt kan lære dit nye apparat at kende.

- denne vejledning grundigt igennem, før du tager apparatet i brug. I vejledningen finder du vigtige punkter om sikkerhed, anvendelse, vedligeholdelse og afskaffelse.
- Gør dig bekendt med apparatets funktioner, i den rækkefølge de er beskrevet i denne brugervejledning
- opmærksom på alle tips og forklaringer, samt de betjening og funktioner, som de hører til. På denne måde sørger du for, at apparatet altid virker og får en lang levetid.
- Vær især opmærksom på de punkter, som omhandler sikkerheden. De hjælper dig med at undgå ulykker og at apparatet beskadiges.
- Gem brugervejledningen - den kan blive til nytte senere.

Dette apparat overholder alle anerkendte tekniske regler samt sikkerhedsbestemmelser for elektronisk udstyr. Producenten hæfter ikke for eventuelle skader, som opstår som følge af uhensigtsmæssig brug og forkert betjening

## 2 Leveringsumfang

- 1 Hår- eller håndtørrer
- 4 Plugs
- 4 Halvrunde træskruer
- 1 Terminal
- 2 Skruer til afdækningspladen
- 2 Modstandsklemmer
- 4 Skruer til modstandsklemmerne

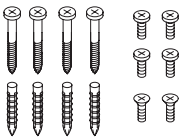

## 3 Monteringsvejledning

Apparatet skal monteres af en fagmand, så man er sikker på, at samtlige sikkerhedsforskrifter overholdes under monteringen. I rum med bruser eller badekar må apparatet ikke anbringes inden for den i VDE-forskrifterne angivne sikkerhedsafstand (0,60 m til kanten af brusekabine eller badekar og 1,20 m til bruserhovedet).

### 3.1 Monteringsrækkefølge

#### Det servicevenlige monteringskoncept

TT 1800 / T 500-montagesystemet gør det muligt på en let og servicevenlig måde at anbringe apparatet på væggen uden at åbne det. Vi har opdelt apparatet i to komponenter: Installatøren monterer en stikdåse (eller en fast forbindelse), skruer montagepladen på, glider det funktionsklare apparat fast på den, sætter netstikket i (eller tilslutter det), skruer indgrebssikringen af – og færdig! Lettere bliver det ikke!

22. Den (endnu ikke fastskruede) afdækningsplade [ 1 ] trækkes ned fra apparatet. Den montageplade [ 2 ], som er skubbet op på bagsiden af apparatet, trækkes ligeledes ud.
23. Når anbringelsesstedet er fastlagt, tegnes de 4 monteringshullers [ 12 ] placering på væggen med montagepladen [ 2 ] som skabelon. Bor hullerne (8 mm Ø), sæt plugs i og skru montagepladen fast med halvrunde skruer (Billede A). Vi anbefaler at apparatet anbringes i en højde, der svarer til Billede A, B eller C. En solid fastskruning på en mass iv væg er nødvendig
24. De er muligt at tilslutte apparatet på de 5 følgende måder:

- **Anbringelse oven over en stikkontakt**  
Den øvre del af afdækningspladen [ 1 ] benyttes ikke. Knæk afbrækningspladen [ 4 ] af. Efter fastskruning af montagepladen [ 2 ] ifølge Billede B glides apparatet fra oven ned på pladen. Stikket sættes i stikkontakten [ 3 ], og apparatet glides helt ned. Afdækningspladen sættes fast med de to medfølgende dertil indrettede skruer.
- **Fast forbindelse med ledning.**  
Tilslutning til en (i stedet for en stikdåse) fast forbindelse med ledning [ 7 ] i væggen. Montagepladen [ 2 ] skrues fast på væggen ifølge Billede C. Afdækningspladen glides nedefra op i montagepladen, så ledningen, som kommer ud af væggen, føres gennem åbningen i afdækningspladen. Den medfølgende modstandsklemme [ 11 ] indsættes. Stikket på apparatets tilslutnings ledning [ 5 ] skæres nu af, ledningens isolering skæres ligeledes af afisoleres og enderne klemmes sammen. Begge ledninger skrues fast (som vist på Billede C). Pas på, at de sluttes rigtigt til: L (brun) og N (blå). Apparatets tilslutnings ledning sikres med den medfølgende modstandsklemme [ 8 ]. Apparatet glides helt ned på afdækningspladen, og de to medfølgende skruer drejes

#### • Indstiksledning fra oven

Plastikstykket, der dækker ledningsindgangen midt på oversiden af apparatet tæt ved bagkanten, brækkes af. Når montagepladen [ 2 ] er skruet fast ifølge Billede C, føres ledningen fra montagepladen under afdækningspladen [ 1 ] og gennem åbningen. Tilslutningen fortsætter nu, som beskrevet under Billede B.

#### • Indstiksledning nedefra.

Plastikstykket, der dækker lednings indgangen [ 9 ] i underkanten af afdækningspladen [ 1 ], brækkes af. Efter fastskruning af montagepladen [ 2 ] ifølge Billede C føres ledningen gennem åbningen i afdækningspladen. Den videre tilslutning følger det under Billede B i 2. afsnit beskrevne.

#### • Tilslutning med stik.

Slut apparatet til den nærmeste stikdåse med et fleksibelt kabel med stik i enden. Plastikstykket, der dækker lednings indgangen [ 9 ] i underkanten af afdækningspladen [ 1 ], brækkes af. Afdækningspladen glides op i montagepladen nedefra. Den medfølgende modtandsklemme [ 11 ] indsættes. Stikket på apparatets tilslutningsledning [ 5 ] skæres nu af, ledningens isolering skæres ligeledes af afsolieres og enderne klemmes sammen. Tilslutningsledningen med stikket klargøres på samme måde og føres gennem åbningen i afdækningspladen. Begge ledninger skrues fast (som vist på Billede C) og sikres med den medfølgende modtandsklemme [ 8 ]. Apparatet glides helt ned på afdækningspladen og de to medfølgende skruer drejes.

**Apparatet er nu klar til brug.**

## 4 Kontaktmuligheder

På TT 1800 og TTH 1800 er udstyret med elektriske tidsindstillede kontakter. Kontaktens løbetid på TT 1800 er 32 sek., og på TTH 1800 er den 4 min.

Apparaterne slukker automatisk

**TT 1800 E, TTH1800 E, T 500 E**

Apparaterne aktiveres gennem en infrarød berøringsfri kontakt.

Aktiveringsafstanden (afstanden mellem apparatets underkant og hånden eller hovedet) er på TT 1800 / T 500 E ca. 15 cm og på TTH 1800 E ca. 40 cm. Følsomheden kan ændres af en tekniker.

## 5 Sensor-sikkerhedsafbryder

**TT 1800 E, TTH 1800 E, T 500 E**

Den indbyggede elektronik forhindrer uafbrudt aktivering, hvis den infrarøde sensor dækkes til f. eks. ved tygg egummihærværk.

TT 1800 E / T 500 E-modellen slukker efter 4 min. og TTH 1800 E-modellen efter 10 min. Når kilden til forstyrrelsen er undersøgt, er apparatet igen klar til brug.

## 6 Højdeindstilling af Starmix Hårtørrere

Den veludformede robuste Starmix Højdeindstiller THH500 / TTHH1800 Bestillingsnr. 19 07 09 muliggør individuel trinløs tilpasning til forskellige kropshøjder. Derved gøres hårtørring for især børn og rullestolsbrugere væsentlig lettere. Som et alternativ til højdeindstilling kan man også montere to hårtørrere med en højdeforskel på 40 cm (rækkevidden på den infrarøde sensor skal maks. være 40 cm).



## 7 Rengøring og vedligeholdelse

Luftudledningsgitteret [ 6 ] på undersiden af apparatet skal rengøres for fnug og støv med en støvsuger med passende mundstykke. Fastsiddende snavs på gitteret skal fjernes med en børste

## 8 Tekniske data

Tekniske data 		Varmlufttørrer til hænder			Varmlufttørrer til hår	
		TT 1800	TT 1800E	T 500 E	TTH 1800	TTH 1800 E
Nominel effekt	1800 Watt	X	X	X	X	X
Varmeeffekt	1700 Watt	X	X	X	X	X
Motoreffekt	100 Watt	X	X	X	X	X
Luftstrøm	38 l/s	X	X	X	X	X
Apparatets mål		B 270, T 61; H 330 mm				
Vægt med vægophæng	[kg]	3,2	3,2	3,2	3,2	3,2

Udstyr	Varmlufttørrer til hænder			Varmlufttørrer til hår	
	TT1800	TT1800E	T 500 E	TTH1800	TTH1800E
Elektrisk tidsindstillet kontakt: Løbetid på 32 sek.	X				
Elektrisk tidsindstillet kontakt: Løbetid på 4 min.				X	
Elektrisk afstandssensor		X	X		X
Sikkerhedsnetstiktilslutning	X	X	X	X	X
Sikkerheds-temperaturbegrænsere	X	X	X	X	X
Termoemaljerings	X	X	X	X	X
Sensor-sikkerhedsafbryder		X	X		X (10min)
Integreret montageplade	X	X	X	X	X
Indgrebssikring ved afdækningsplade	X	X	X	X	X
Luftindsugningsfilter, som kan støvsuges	X	X	X	X	X
LED-belysning		X			



Brugt udstyr indeholder værdifulde materialer, som egner sig til genvinding. **Smid ikke støvsugere ud sammen med det almindelige husholdningsaffald**, men bortskaft det på korrekt vis via egnede indsamlingssystemer, f. eks. via kommunens genbrugsstationer.

Vi erklærer, som eneansvarlig, at dette produkt overholder følgende EU-direktiver samt gældende standarder.

**CE**

### ⚠ Fara!

- ▶ Risk för kvävning
  - Förpackningsmaterial som foliepåsar ska inte hamna i barnhänder.
- ▶ Insidan av locket ska alltid hållas torr.
- ▶ Vid felaktig, icke fackmässig användning eller icke fackmässig reparation övertar tillverkaren inget ansvar för skador.
- ▶ Använd inga skadade förlängningssladdar.
- ▶ Spänningen på typslykten måste stämma överens med nätspänningen.
- ▶ Dra endast i själva kontakten, aldrig i sladden.
- ▶ Sätt aldrig i eller dra ur nätkontakten med våta händer.
- ▶ Strömförsörjningen ska skyddas av en säkring med lämplig strömstyrka.
- ▶ Låt fackkunniga, t.ex. kundtjänst, genomföra reparationer. Använd endast original-reservdelar.
- ▶ Icke korrekt reparerade apparater innebär en risk för användaren.
- ▶ När apparaten sätts upp ska säkerhetsavstånden enligt VDE 0100 och VDE 0107 följas.
- ▶ Apparaten ska skiljas från nätet med en strömbrytare med minst 3 mm kontaktöppning för alla poler.
- ▶ Installationen ska utföras enligt elleverantörens riktlinjer och säkras med en föreskriven FI-kontakt.
- ▶ Det får inte finnas något som kan hindra apparaternas insugnings- eller utblåsningsluft vid användning.
- ▶ Skilj alltid apparaten från nätet genom att dra ut kontakten före ingrepp i den eller rengöring. Använd inte vattenstråle, våt svamp eller annat vid rengöring som kan orsaka att rengöringsvätska tränger in i apparaten eller angriper kåpens yta. Om vätska tränger in i apparaten finns risk för elstöt och skada på apparaten.



## **⚠ Varning!**

- ▶ Hos barn, gamla eller sjuka personer krävs extra försiktighet.
- ▶ Användare och personer som inte är vana att hantera apparaten (t.ex. barn) måste instrueras och informeras om användningen och möjliga risker. Barn får inte använda apparaten utan övervakning av vuxna.
- ▶ Använd inte några ångtvättmaskiner eller högtrycksrengörare.
- ▶ Lämna inte apparaten oövervakad. Vid längre arbetsuppehåll ska nätsladden dras ut.

## 1 Före användningen

Vi har sammanställt denna bruksanvisning för att ni ska kunna få en snabb och omfattande presentation av er nya apparat.

- Läs noga igenom denna handledning innan apparaten tas i bruk. Här finns viktiga upplysningar om säkerhet, användning, skötsel och kass ering.
- Bekanta er med er nya apparat och dess olika funktioner i den ordning som denna bruksanvisning följer
- Obs ervera alla anvisningar och förklaringar som visar den riktiga användningen och behandlingen. Då har ni alltid en insatsb eredskap och kan uppnå en lång livslängd för apparaten.
- Speciellt säkerhetsanvisningarna måste uppmärksammas. De förhindrar olyckor och skador på apparaten.
- Förvara bruksanvisningen på en säker plats, den kan vara till stor nytta även senare.

Denna apparat uppfyller de erkända teknikbestämmelserna och de tillämpliga säkerhetsbestämmelserna för elektriska apparater. Tillverkaren kan inte hållas ansvarig för eventuella skador som uppstår vid ej ändamålsenligt bruk eller annan felaktig användning.

## 2 Leveransomfattning

- 1 Hår- resp. Handtork
- 4 Plugg
- 4 Träskruvar med runt huvud
- 1 Kopplingsplint
- 2 Sänkplåtskruvar för täckplatta
- 2 Dragavlastnings klämmor
- 4 Linsplåtskruvar för dragavlastningsklämmor

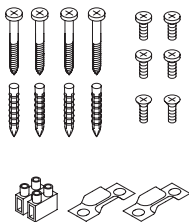

## 3 Monteringsanvisning

Låt endast en fackman utföra monteringen, så att apparaten garanterat ansluts enligt säkerhetsföreskrifterna. I rum med duschar och badkar får inte apparaten monteras innanför säkerhetsområdet som anges i föreskrifterna från VDE (Tyska elektroteknikers förbund), nämligen 0,6 m till dusch- respektive badkarskanten och 1,2 m till duschspridare.

### 3.1 Monteringsordning

#### Det servicevänliga monteringskonceptet

M onteringsgsgssystemet för TT1800 / T 500 möjliggör en enkel, servicevänlig väggmontering utan att apparaten måste öppnas. Praktiskt har vi delat upp apparaten i två komponenter: Installatören sätter dit ett vägguttag (eller en fast anslutning), skruvar dit monteringsplattan, skjuter på den driftsfärdiga apparaten, stoppar in stickkontakten (eller ansluter), skruvar fast stölskyddet – färdigt. Enklare kan det inte bli!

25. Dra ut (den ej fastskruvade) täckplåten [ 1 ] nedåt från apparaten. Dra även ut monteringsplattan [ 2 ] som är inskjuten på apparatens baksida nedåt
26. Efter att ha bestämt platsen för de 4 borrhålen för montering [ 12 ] och markerat dem med monteringsplattan [ 2 ] som mall, borrar man (8 mm Ø), sätter dit plugg och sätter fast monteringsplattan med de A bifogade träskruvarna med runt huvud. Vi rekommenderar montering på en höjd motsvarande bild A, B eller C. En stadig fastsättning på en massiv vägg måste säkerställas.
27. De 5 nedanstående beskrivna anslutningsg sätten är möjliga.

#### • Montering över installerat infällt vägg uttag

Den övre delen av täckplåten [ 1 ] behövs inte. Bryt av den på avsett brottställe [ 4 ]. Efter fastsättning av monteringsplattan [ 2 ] enligt bild B skjuter man på apparaten uppifrån på monteringsplattan, stoppar in kontakten i vägguttaget [ 3 ] och skjuter ned apparaten så långt nedåt som det går. Fäst täckplåten med de 2 bifogade sänkplåtskruvarna.

#### • Infälld ledning.

Anslutning över en (istället för vägg uttag) infälld ledning [ 7 ] som kommer ut ur väggen. Sätt fast monteringsplattan [ 2 ] på väggen enligt bild C. Skjut upp täckplåten underifrån i monteringsplattan och för därvid igenom ledningen som kommer ut ur väggen genom öppningen i täckplåten. Sätt dit medföljande kopplingsplint [ 11 ]. Skär av kontakten, skala av och avisolera ledningen och kläm fast ledarändhysan på anslutnings ledningen [ 5 ] till apparaten. Anslut båda ledningarna enligt bild C. Se till att anslutningarna L (brun) och N (blå) blir korrekta. Säkra apparatens anslutningsledning med den bifogade dragavlastnings klämman [ 8 ]. Skjut ned apparaten så långt det går på täckplattan och skruva fast med de 2 bifogade sänkplåtskruvarna.

- **Utanpåliggande ledning uppifrån.**

Bryt av den för detta avsedda ledningsgenomföringen på apparatens baksida uppe på mitten. Efter att monteringsplattan [ 2 ] fästs enligt bild C för man den utanpåliggande ledningen på monteringsplattan nedåt under täckplåten [ 1 ] och genom öppningen. Den fortsatta anslutningen utförs enligt beskrivningen i B, andra stycket.

- **Utanpåliggande ledning nedifrån.**

Bryt av den för detta avsedda ledningsgenomföringen [ 9 ] på täckplåten [ 1 ] nere på mitten. Efter att monteringsplattan [ 2 ] fästs enligt bild C för man den utanpåliggande ledningen genom öppningen i täckplåten. Den fortsatta anslutningen utförs enligt beskrivningen i B, andra stycket.

- **Anslutnings ledning med stickkontakt.**

Anslutning i ett nära befintligt vägguttag med en böjlig anslutnings ledning med stickkontakt. Bryt av den för detta avsedda ledningsgenomföringen [ 9 ] på täckplåten [ 1 ] nere på mitten. Skjut täckplåten nedifrån på monteringsplattan. Sätt dit medföljande kopplingsplint [ 11 ] . Skär av kontakten, skala av och avisolera ledningen och kläm fast ledarändhylsan på anslutnings ledningen [ 5 ] till apparaten. Konfektionera anslutningsledningen med stickkontakt på samma sätt och för den genom öppningen i täckplåten. Anslut bägge ledningarna enligt bild C och säkra med bifogade dragavlastnings klämmor [ 8 ] . Skjut ned apparaten så långt det går på täckplattan och skruva fast med de 2 bifogade sänklätskruvarna.

**Apparaten är nu färdig att tas i drift.**

## 4 Kopplingsmöjligheter

På TT 1800 och TTH 1800 kan man aktivera det elektroniska kopplingsuret. Strömställarens löptid är 32 sek hos TT 1800 och 4 min hos TTH 1800.

Apparaten slår ifrån automatiskt.

### TT 1800 E, TTH1800 E, T 500 E

Apparaten kopplas på utan beröring genom infraröd sensorelektronik.

Sensoravståndet (avståndet mellan apparatens underkant och händerna resp. huvudet) är ca. 15 cm hos TT 1800 / T 500 E och ca. 40 cm hos TTH 1800 E. Sensorkänsligheten kan ändras av en fackman.

## 5 Sensor-säkerhetsurkoppling

### TT 1800 E, TTH 1800 E, T 500 E

Den inbyggda elektroniken förhindrar att apparaten står på för länge genom t.ex. övertäckning av den infraröda sensorn med tuggummi eller liknande.

TT 1800 E / T 500 E-modellen stänger av sig efter 4 minuter och TTH 1800 E-modellen stänger av sig efter 10 minuter. Efter avsläpnande av störningskällan är torken redo att användas igen.

## 6 Höjdställning för Starmix hårtork

Den formköna robusta Starmix höjdställning THH500 / TTHH1800 beställningsnr. 19 07 09 gör det möjligt att ställa in hårtorken steglöst och individuellt för olika huvudstorlekar. Detta underlättar hårtorkningen särskilt för barn och rullstolsbundna. Som alternativ till höjdställning kan man också montera två hårtorkar med en höjskillnad på 40 cm (räckvidden för den elektroniska infraröda sensorn max 40 cm).



## 7 Rengöring och underhåll

Dammsug efter behov luftintagsgallret [ 6 ] på apparatens undersida där ludd och damm kan fastna. Ta bort smuts som fastnat i gallret med en borste.

## 8 Tekniska data

Tekniska data 		Varmluftshandtork			Varmluftshårtork	
		TT 1800	TT 1800E	T 500 E	TTH 1800	TTH 1800 E
Märkeffekt	1800 Watt	X	X	X	X	X
Värmeeffekt	1700 Watt	X	X	X	X	X
Motoreffekt	100 Watt	X	X	X	X	X
Luftström	38 l/s	X	X	X	X	X
Mått för apparaten		B 270, T 61; H 330 mm				
Vikt med väggfäste :	[kg]	3,2	3,2	3,2	3,2	3,2

Tillbehör för olika modeller	Varmluftshandtork			Varmluftshårtork	
	TT1800	TT1800E	T 500 E	TTH1800	TTH1800E
Elektroniskt kopplingsur: strömställarens löptid 32 sek.	X				
Elektroniskt kopplingsur: strömställarens löptid 4 min.				X	
Elektronisk sensorströmställare		X	X		X
Säkerhets- stickkontakt -anslutning	X	X	X	X	X
Säkerhets- temperaturbegränsare	X	X	X	X	X
Termo-smältsäkring	X	X	X	X	X
Sensor-säkerhetsurkoppling		X	X		X (10min)
Integrerad monteringsplatta	X	X	X	X	X
Stöldskydd i form av täckplåt	X	X	X	X	X
Dammsugningsb art luftintagningsg aller	X	X	X	X	X
Lysdiodbelysning		X			



Kasserade apparater innehåller värdefullt material, som lämpar sig för återanvändning. Släng inte apparaten i de vanliga hushållssoporna, utan lämna den till en lämplig återvinningsstation..

Vi försäkrar under eget ansvar att denna produkt stämmer överens med EG-direktiven och relevanta standarder. 

### ⚠ Fare

- ▶ Kvelningsfare
  - Forpakkingsmaterieell, som folieposer, må ikke havne i hendene på barn.
- ▶ Innsiden av dekselet må alltid holdes tørt.
- ▶ Produsenten tar ikke ansvar for skader som er oppstått ved ikke-forskriftsmessig betjening eller faglig ukorrekt reparasjon.
- ▶ Ikke bruk skjøteledninger med skader.
- ▶ Spenningen må typeskiltet må stemme overens med nettspenningen.
- ▶ Trekk bare i strøpstøpselet, ikke i strømledningen.
- ▶ Ikke sett inn eller ta ut strøpstøpselet med fuktige hender.
- ▶ Strømtilførselen må være sikret via en sikring med egnet strømstyrke.
- ▶ Reparasjoner skal bare utføres av fagfolk, f.eks. kundetjenesten. Bruk bare originale reservedeler.
- ▶ Apparater som er ufagmessig reparert utgjør en fare for brukeren
- ▶ Ved posisjonering av apparatet skal ubetinget de sikkerhetsavstandene som er fastlagt i retningslinje 0100 og 0107 til VDE (Forbundet tyske elektroteknikkere) overholdes.
- ▶ Apparatet skal koples fra nettspenningen over en bryter med minst 3 mm allpolet kontaktåpning.
- ▶ Installasjonen skal gjennomføres etter retningslinjene til den ansvarlige energileverandøren og skal pga.dette sikres med en obligatorisk FI-vernebryter.
- ▶ Apparatene skal prinsipielt bli brukt uten at luftstrømmen for innsugning og utblåsning blir hindret.

- ▶ Du slår prinsipielt av nettspenningen før reparasjons- og rengjøringsarbeid begynner. Bruk ingen vannstråle, våt svamp eller andre rengjøringsmetoder hvor det er fare for at rensesvampen trenger inn i apparatet eller kan angripe overflaten til huset. I slike tilfeller er det fare for strømslag og mulige apparatskader.

### **⚠ Advarsel!**

- ▶ Ved barn, gamle eller svakelige personer skal det vises spesiell forsiktighet.
- ▶ Brukere og personer som ikke er vant med apparatet (f.eks. barn) må læres opp i bruken og informeres om mulige farer. Barn må ikke bruke apparatet uten under tilsyn av voksne.
- ▶ Ikke bruk dampstråleapparater eller høytrykksvaskere til rengjøringen.
- ▶ La ikke apparatet stå uten tilsyn. Trekk ut strømledningen ved lengre arbeidspauser

## 1 Før bruk

Vi har ordnet denne bruksanvisningen slik at du raskt kan bli godt kjent med ditt nye apparat.

- Vennligst les nøye gjennom denne veiledningen før du tar apparatet i bruk. Den gir viktige anvisninger for sikkerhet, bruk, stell og vedlikehold.
- gjør deg fortrolig med de forskjellige funksjonen til ditt nye apparatet i den rekkefølgen som brukerveiledningen angir.
- Ta hensyn til alle råd og forklaringer som henviser til riktig betjening og behandling. Dermed oppnår du varig driftssikkerhet og lang levetid for apparatet.
- Ta særlig hensyn til de anvisningene som angår sikkerheten. Diss e hjelper deg til å unngå ulykker, og å beskytte apparatet ditt mot skader.
- Ta vare på bruksanvisningen, den kan også komme til nytte senere.

Dette apparatet møter de gjeldende regler for teknikk og de vedlagte sikkerhetsbestemmelsene for elektroapparater. Produsenten hefter ikke for eventuelle skader som er forårsaket av utilsiktet bruk eller feil betjening.

## 2 Den samlede leveranse

- 1 hår - henholdsvis håndtørker
- 4 plugger
- 4 halvrunde treskruer
- 1 nettklemme
- 2 metallskruer med forsenket hode for dekkplate
- 2 strekkavlastningsb øyler
- 4 linseskruer i metall for strekkavlastningsb øyler

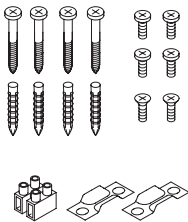

## 3 Monteringsanvisning

Apparatet skal monteres av fagperson, da dette vil sikre at det tilkobles i henhold til sikkerhetsforskriftene. I rom med dusj og badekar skal ikke apparatet plasseres nærmere enn den sikkerhetsavstand som er fastsatt i VDE-forskriftene (0,6 m til dusj- eller badekarkant og 1,2 m fra dusjhode).

### 3.1 Monteringsrekkefølge

#### Det servicevennlige monteringskonseptet

TT1800 / T 500 E-Monteringsssystemet muliggjør enkel, servicevennlig veggplassering, uten at apparatet må åpnes. Av praktiske grunner er apparatet oppdelt i to komponenter: Installatøren setter i en kontakt (eller en fast tilkobling), skrur på monteringsplaten, skyver det driftsklare apparatet på, plugger inn stikkkontakten (eller kobler til), skrur på tyverisikringen - ferdig. Enklere blir det ikke!

28. Trekk den (ikke fastskrudde) dekkplaten [ 1 ] nedover fra apparatet. Trekk på samme måte ned monteringsplaten [ 2 ] som er skjøvet inn på apparatets trykkside.

29. Når plasseringen er bestemt, tegn opp de 4 festeboringene

30. [ 12 ] bruk monteringsplaten [ 2 ] som sjablon, bor (8 mm Ø), sett inn plugger og fest monteringsplaten med de A vedlagte halvrunde treskruene. Vi anbefaler plassering i en høyde tilsvarende Bilde. A, B eller C. Sikre at innfestingen er solid på en mass iv vegg .

31. De 5 tilkoblings måtene nedenfor er mulige

#### • Plass ering over installert innfelt stikkontakt

Den øvre delen av dekkplaten [ 1 ] brukes ikke. Knekk ned ved bruddsikringspunktet [ 4 ]. Etter festing av monteringsplaten [ 2 ] i følge. Bilde. B skyves apparatet ovenfra på monteringsplaten, sett støpselet i kontakten [ 3 ] og skyv apparatet helt ned. Fest dekkplaten med de 2 medleverte senkeskruene.

#### • Innfelt ledning.

Tilkobling via en innfelt ledning som kommer ut av vegg en [ 7 ] (i stedet for stikkontakt). Fest monteringsplate [ 2 ] i henhold til. Bilde. C på veggen. Skyv dekkplaten nedenfra inn i monteringsplaten og før ledningen som kommer ut av veggen gjennom åpningen i dekkplaten. Sett inn den medleverte nettklemmen [ 11 ]. Kutt av støpselet på apparatets tilkoblingsledning [ 5 ] trekk av plasten, avisoler og klem på ledehyslene. Koble til begge e ledningene i henhold til Bilde C. Pass på riktig tilkobling av L (brun) og N (blå). Sikre apparatets tilkoblingsledning med den medleverte strekklemme [ 8 ]. Skyv apparatet helt ned på dekkplaten og skru inn de 2 medleverte senkeskruene.

#### • Utenpåliggende ledning ovenfra.

Knekk ledningsgjennomføringen på apparatets trykkside, øverst i midten. Etter festing av monteringsplaten [ 2 ] i henhold til . Bilde. C føres den utenpåliggende ledningen nedover under dekkplaten [ 1 ] og gjennom åpningen. Videre tilkobling gjøres som beskrevet under B, 2. avsnitt.

#### • Utenpåliggende ledning nedenfra.

Knekk ledningsgjennomføringen [ 9 ] i dekkplaten [ 1 ] nede i midten. Etter festing av monteringsplaten [ 2 ] i henhold til . Bilde. C, føres den utenpåliggende ledningen gjennom åpningen i dekkplaten [ 1 ]. Videre tilkobling gjøres som beskrevet under B, i 2. avsnitt.

#### • Tilkobling med stikkontakt.

Tilkobling til en tilgjengelig stikkontakt i nærheten med en fleksibel tilkoblingsledning med støpsel. Knekk ledningsgjennomføringen [ 9 ] i dekkplaten [ 1 ] i midten. Skyv dekkplaten nedenfra inn i monteringsplaten. Sett inn den medleverte nettklemmen [ 11 ]. Kutt av støpselet på apparatets tilkoblingsledning [ 5 ] trekk av plasten, avisoler og klem på ledehylsene. Tilpass tilkoblingsledningen med støpsel på samme måte, og før den gjennom åpningen i dekkplaten. Koble til begge ledningene i henhold til Bilde C, og sikre med de medleverte strekkavlastningsbøyene [ 8 ] Skyv apparatet helt ned på dekkplaten og skru inn de 2 medleverte senkeskruene.

Apparatet er nå klart til bruk.

## 4 Koblingsmuligheter

Med TT 1800 og TTH 1800 betjenes den elektroniske falshtidsbryteren. Bryterinnkoblings tid med TT 1800 / 32 sek. med TTH 1800 4 min.

Apparatet slår seg av automatisk.

### TT 1800 E, TTH1800 E, T 500 E

Apparatet slår seg på med en berøringsfri, infrarød nærhetselektronisk bryter.

Innkoblingsavstand (avstand mellom apparatets underkant og hendene eller hodet) utgjør ved TT 1800 / T 500 E ca. 15 cm og ved TTH 1800 E ca. 40 cm. Innkoblingsfølsomheten kan endres av fagperson.

## 5 Sensor-sikkerhetsutkobling

### TT 1800 E, TTH 1800 E, T 500 E

Den innebygde elektronikken hindrer driftsvarighet med avdekket infrarød nærkontaktbryter f. eks ved vandalisme med tygg egummi.

TT 1800 E / T 500 E-modellen slår seg da av etter 4 min. og TTH 1800 E-modellen etter 10 min. Etter reparasjon av feilkilden er tørreeren igjen klar til bruk.

## 6 Høydeinnstilling for Starmix Hårtørrer

Den elegante, robuste Starmix Høydeinnstilling THH500 / TTHH1800 Bestillings Nr. 19 07 09 gjør det mulig å stille inn hårtørreeren trinnløst og individuelt i forhold til hodestørrelsen. Dermed blir hårtørring vesentlig enklere for barn og rullestolbrukere. Alternativt kan det også monteres to hårtørreere med en høydeforskjell på 40 cm (rekkevidde for den elektroniske infrarød nærkontaktbryter maks. 40 cm).



## 7 Rengjøring og stell

Luft-innsuggitter [ 6 ] på undersiden av apparatet skal rengjøres for påklebet lo og støv med en støvsuger-spaltetduse. Fastsittende smuss på gitteret fjernes med en børste.



## 8 Tekniske Data

Tekniske Data 		Varmluft-Håndtørrer			Varmluft-Hårtørrer	
		TT 1800	TT 1800E	T 500 E	TTH 1800	TTH 1800 E
Nominell effekt	1800 Watt	X	X	X	X	X
Varmeeffekt	1700 Watt	X	X	X	X	X
Motoreffekt	100 Watt	X	X	X	X	X
Luftstrøm	38 l/s	X	X	X	X	X
Dimensjon apparat:		B 270, T 61; H 330 mm				
Vekt med veggholder:	[kg]	3,2	3,2	3,2	3,2	3,2

Utstyrskjenne-tegn	Varmluft-Håndtørrer			Varmluft-Hårtørrer	
	TT1800	TT1800E	T 500 E	TTH1800	TTH1800E
Elektronisk Flash-Tidsbryter: Bryterinnkoplingstid 32 sec..	X				
Elektronisk Flash-Tidsbryter: Bryterinnkoplingstid 4 min..				X	
Elektronisk nærkontaktbryter		X	X		X
Sikkerhets - nettplugg - tilkobling	X	X	X	X	X
Sikkerhets- temperaturregulator	X	X	X	X	X
Termo-smeltesikring	X	X	X	X	X
Sensor-sikkerhetsutkobling		X	X		X (10min)
Integrert monteringsplate	X	X	X	X	X
Tyverisikring gjennom dekkplate	X	X	X	X	X
Avtrekkbart luftinngangsgitter	X	X	X	X	X
LED-Belysning		X			



Brukte apparater inneholder verdifulle materialer som er egnet til gjenvinning. **Sugeren skal ikke kastes som husholdningsavfall**, men skal avfallshåndteres på faglig korrekt måte gjennom egnede oppsamlingsystemer, f. eks. kommunens innsamlingssted.

Vi erklærer at dette produktet overensstemmer med EU-direktivene og bestemmende normer.

**CE**

# Suomenkielinen käännös

## Turvallisuusohjeet

### ⚠ Vaara!

#### ► Tukehtumisvaara

- Pakkausmateriaaleja, kuten foliopusseja, ei saa antaa lasten käsiin.
- Kannen sisäpinta tulee aina pitää kuivana.
- Valmistaja ei vastaa tarkoitusten vastaisen, väärän käytön tai väärin suoritettujen korjaustoimen aiheuttamista vahingoista.
- Laitteessa ei saa käyttää vaurioituneita jatkojohtoja.
- Sähköverkon jännitteen on vastattava tyyppikilvessä mainittua jännitettä.
- Pistoke tulee irrottaa vetäen itse pistokkeesta eikä sähköjohdosta.
- Sähköjohtoa ei saa kytkeä virtaverkkoon eikä irrottaa virtaverkosta märin käsin.
- Virransyötön on oltava suojattu sopivan vahvuisella sulakkeella.
- Korjaustoimet tulee jättää ala ammattilaisille, eli esim. valmistajan asiakaspalvelulle. Laitteessa tulee käyttää ainoastaan alkuperäisvaraosia.
- Väärin suoritettujen korjaustoimenpiteet voivat aiheuttaa vaaratilanteita käyttäjälle.
- Laitteen sijoittamisessa on ehdottomasti noudatettava VDE 0100 ja VDE 0107 määräysten mukaisia turvaetäisyyksiä.
- Laite on erotettava sähköverkosta kytkimellä, jossa on vähintään 3 mm:n kaikkinaipainen kosketusaukko.
- Asennus on suoritettava paikallisen sähkölaitoksen määräysten mukaan ja varmistettava vaaditulla henkilösuoja-FI-kytkimellä.
- Laitteita on käytettävä aina siten, että imu- ja poistoilma-aukot ovat vapaita.
- Kytke aina ennen laitteeseen puuttumista ja laitteen puhdistusta verkkojohto kokonaan pois päältä. Älä käytä vesisuihkua, märkää sientä tai muita puhdistustapoja, joissa laitteeseen voi tunkeutua pesunestettä tai jotka syövyttävät kotelon pintaa. Nesteen päästessä laitteeseen on olemassa vaarana sähköisku ja mahdolliset laitevauriot.

## ⚠ Varoitus!

- ▶ Eriyistä varovaisuutta vaaditaan lasten, ikääntyneiden tai heikkojen henkilöiden ollessa kyseessä.
- ▶ Käyttäjiä, joilla ei ole kokemusta laitteen käytöstä (esim. lapset), on neuvotava laitteen käyttöön ja vaaroihin liittyen. Lapset eivät saa käyttää laitetta ilman aikuisten valvontaa.
- ▶ Puhdistukseen ei saa käyttää höyrysuihkulaitetta eikä korkeapainepesuria.
- ▶ Laitetta ei pidä jättää ilman valvontaa. Virtapistoke tulee irrottaa sähköverkosta, jos työ keskeytyy pitkäksi aikaa.

## 1 Ennen käyttöä

Näitten käyttöohjeiden avulla voitte oppia uuden laitteenne toiminnan nopeasti ja helposti.

- Lukekaa huolellisesti käyttöönottoon liittyvät ohjeet. Ohjeissa on tärkeitä tietoja turvallisuudesta, käytöstä, huollosta ja hävittämisestä.
- Opetelkaa uuden laitteenne käyttö ja toiminnot seuraamalla näitä ohjeita kohta kohdalta
- Huomioikaa kaikki käyttöön liittyvät huomautukset ja selostukset. Näin varmistatte laitteenne jatkuvan toiminnan ja pitkän käyttöiän.
- Huomioikaa erityisesti turvallisuuteen liittyvät ohjeet. Näin vältätte tapaturmat ja laitteen vioittumiset.
- Pitäkää nämä käyttöohjeet tallessa, ne voivat olla tarpeellisia myöhemmin.

Tämä laite on voimassa olevien teknisten ja sähkölaitteita koskevien turvamääräysten mukainen. Valmistaja ei vastaa käyttö- ja huoltoohjeiden noudattamatta jättämisestä aiheutuvista vahingoista.

## 2 Toimituksen sisältö

- 1 Hiusten- tai käsienkuivaaja
- 4 Tappia
- 4 Puolipyöreää ruuvia
- 1 Puristin
- 2 Peitelaatan kiinnitsruuvia
- 2 Kaapelipuristinta
- 4 Kaapelipuristimen kiinnitsruuvia

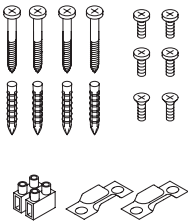

## 3 Asennusohjeet

Asennus tulee antaa ammattilaisen tehtäväksi. Näin varmistetaan että liitännät ovat turvallisuusohjeiden mukaiset. Jos tilassa on suihku tai kylpyamme laitetta tulee asentaa VDE-määräyksen mukaisen turvavälin ulkopuolelle (0,6 m suihkusta ja kylpyammeesta ja 1,2 m suihkupäästä).

### 3.1 Asennusvaiheet

#### Huoltoystävällinen asennuskonsepti

TT1800 / T 500-asennusjärjestelmä mahdollistaa helpon ja huoltoystävällisen seinäasennuksen ilman laitteen avaamista. Käytännössä laite on jaettu kahteen osaan: Asentaja asentaa seinäkoskettimen (tai liitännän), ruuvaa kiinnitysalaan kiinni, työntää käyttövalmiin laitteen paikoilleen, työntää (tai liittää) vahva-virtapistokkeen kiinni, ruuvaa murtosuojan paikoilleen – ja valmista. Asennus ei voi olla helpompaa!

32. Peitelevy (ei kiinteä) [ 1 ] näkyy laitteen alla. Laitteen takapuolella oleva kiinnitysala [ 2 ] näkyy myös laitteen alla.

33. M erkitse 4 kiinnitysreiän [ 12 ] paikat kiinnitysalaassa [ 2 ] seinään, poraa (8 mm Ø) reiät, laita tapit paikoilleen ja kiinnitä kiinnitysalaatta paikoilleen laitteen mukana tulevilla A :lla merkityillä puolipyöreillä ruuveilla. Suosittelemme asennusta korkeudelle A, B tai C. Kiinnitys tulee tehdä tukevaan seinään

34. Sähköliitäntä voidaan tehdä 5:llä alla kuvatulla tavalla.

- **Kiinnitys rappausten alla olevan pistorasian päälle.**  
Peitelaatan [ 1 ] ylempi osa ei ole tarpeellinen. Katkaise katkaisukohdasta [ 4 ]. Kiinnitysalaatan [ 2 ] kiinnityksen B jälkeen kiinnitä laite yläpuolelta kiinnitysalaataan, laita pistoke pistorasiaan [ 3 ] ja työnnä laite paikoilleen alapuolelta. Kiinnitä peitelaatta 2:lla mukana tulevalla upporuuvilla.
- **Rappausten alla oleva johto.**  
Kiinnitys rappausten alla olevaan johtoon [ 7 ] (pistorasian sijasta). Kiinnitä kiinnitysalaatta [ 2 ] kohdan C mukaisesti seinään. Työnnä peitelaatta kiinnitysalaatan alapuolelta ja vie seinästä tuleva johto peitelaatassa olevan reiän läpi. Laita kiinnikkeet [ 11 ] paikoilleen. Leikkaa irti laitteen liitäntäjohto [ 5 ] pistokkeesta, kuori johto ja laita päätte paikoilleen. Liitä johdot kohdan C mukaisesti. Liitä oikeinpäin L (ruskea) ja N (sininen) toisiinsa. Varmista laitteen liitäntä kaapelipuristimilla [ 8 ]. Työnnä laite alas kiinni peitelaataan ja kiinnitä 2:lla mukana toimitetulla upporuuvilla.
- **Avojohtodotus ylhäältä.**  
Murra laitteen takapuolella, keskikohdan yläpuolella, oleva läpivienti. Kiinnitysalaatan [ 2 ] kohdan C mukaisen asennuksen jälkeen vie avojohto kiinnitysalaatan päältä ja peitelaatan [ 1 ] alapuolelta aukon kautta. Loppu asennus menee kuten kohdan B 2. kappaleessa kuvataan.

#### • Avojohto alapuolelta.

Murra peitelataan [ 1 ] keskikohdan alapuolella oleva läpivienti [ 9 ]. Kiinnityslaatan kohdan C mukaisen asennuksen vie avojohto peitelataan aukon läpi. Loppu asennus menee kuten kohdan B 2. kappaleessa kuvataan.

#### • Johto pistorasiaan.

Liitä lähellä sijaitsevaan pistorasiaan joustava johto jossa on pistoke. Murra peitelataan [ 1 ] keskikohdan alapuolella oleva läpivienti [ 9 ]. Työnnä peitelataa alhaalta päin kiinnityslaattaa. Laita mukana tulevat kiinnikkeet [ 11 ] paikoilleen. Leikkaa laitteen liitäntäjohdon [ 5 ] pistoke irti, kuori johto, eristä ja laita päätte paikoilleen. Tee sama johdolle jossa on pistoke ja vie se peitelataan aukon läpi. Liitä johdot kohdan C ohjeiden mukaisesti ja kiinnitä mukana toimitetut kaapelpuristimet [ 8 ]. Työnnä laite alaspäin kokonaan kiinni peitelattaan ja kiinnitä 2:lla mukana toimitetulla upporuuvilla.

Laitte on nyt käyttövalmis.

### 4 Pysäytysvaihtoehdot

Malleissa TT 1800 ja TTH 1800 on elektroninen aikakytkin. Pysäytysaika on 32 sek. Mallissa TT 1800 ja 4 min. mallissa TTH 1800.

Laitte pysähtyy automaattisesti.

#### TT 1800 E, TTH1800 E, T 500 E

Laitteissa on infrapuna-läheisyyskytkin joka mahdollistaa kosketuksettoman kytkennän.

Kytkenäetäisyys (sensorin ja käsin tai kehon etäisyys) on mallissa TT 1800 / T 500 E n. 15 cm ja mallissa TTH 1800 E n. 40 cm. Asentaja voi säätää kytkenäherkkyyttä.

### 5 Varmuusirtikytkennän anturi

#### TT 1800 E, TTH 1800 E, T 500 E

Sisäänrakennettu elektroniikka estää läheisyyskytkimen aiheuttaman jatkuvan käynnin esim. purkalla tehdyn ilkkivallan seurauksena.

Malli TT 1800 E / T 500 E pysähtyy noin 4 min. kuluttua ja malli TTH 1800 E noin 10 min. kuluttua. Häiriön poistamisen jälkeen kuivaaja on jälleen käyttövalmis.

### 6 Starmix hiustenkuivaajan korkeussäätö

Kauniisti muotoiltu ja kestävä Starmix korkeussäätö THH500 / TTHH1800 tilausnumero 19 07 09 mahdollistaa portaattoman ja yksilöllisen säädön kehon koon mukaisesti. Näin hiustenkuivaajan käyttö helpottuu oleellisesti erityisesti lapsille ja rullatuolin käyttäjille. Vaihtoehto korkeussäädölle on asentaa kaksi hiustenkuivaajaa 40 cm korkeuserolla (elektronisen infrapuna-läheisyyskytkimen kantama on max. 40 cm).



### 7 Puhdistus ja ylläpito

Laitteen alapuolella oleva ilman imusäleikkö [ 6 ] tulee puhdistaa nöyhdystä ja pölystä pölynimurilla. Säleikköön kiinni tarttunut lika tulee harjata pois.

## 8 Tekniset tiedot

Tekniset tiedot 		Kuumailma-käsienkuivain			Kuumailma-hiustenkuivain	
		TT 1800	TT 1800E	T 500 E	TTH 1800	TTH 1800 E
Nimellisteho	1800 Watt	X	X	X	X	X
Lämmitysteho	1700 Watt	X	X	X	X	X
Mootorin teho	100 Watt	X	X	X	X	X
Ilmavista	38 l/s	X	X	X	X	X
Laitteen mitat		leveys 270, syvyys 61; korkeus 330 mm				
Paino seinäkiinnityksen kanssa :	[kg]	3,2	3,2	3,2	3,2	3,2

Laitteen ominaisuudet	Kuumailma-käsienkuivain			Kuumailma-hiustenkuivain	
	TT1800	TT1800E	T 500 E	TTH1800	TTH1800E
Elektroninen aikakytkin:katkaisuaika 32sek..	X				
Elektroninen aikakytkin:katkaisuaika 4 min..				X	
Elektroninen lähestymiskytkin		X	X		X
Turvallisuus – vahvavirtapistoke - liitäntä	X	X	X	X	X
Turvallisuus - Lämmönrajoitin	X	X	X	X	X
Lämpösulake	X	X	X	X	X
Varmuusirtokytken anturi		X	X		X (10min)
Kiinteä asennuslevy	X	X	X	X	X
Peitelaatan murtosuojaus	X	X	X	X	X
Imuilman säleikkö	X	X	X	X	X
LED-valo		X			



Käytöstä poistetut laitteet sisältävät arvokkaita, kierrätykseen soveltuvia materiaaleja. Laitetta ei saa heittää tavalliseen jättesankoon, vaan se on toimitettava vastaavien laitteiden keräyspisteeseen.

Vakuutamme kantaen yksin kaiken vastuun, että tämä tuote vastaa seuraavien EY-direktiivien ja asiaankuuluvien normien vaatimuksia.

CE

### ⚠ Κίνδυνος!

- ▶ Κίνδυνος ασφυξίας
  - Κρατήστε τα υλικά συσκευασίας, όπως τον πλαστικό σάκο, μακριά από παιδιά.
- ▶ Διατηρείτε πάντα το εσωτερικό του καλύμματος στεγνό.
- ▶ Σε περίπτωση χρήσης διαφορετικής από την προβλεπόμενη, ακατάλληλου χειρισμού ή επισκευής από μη εξειδικευμένο προσωπικό ο κατασκευαστής δεν αναλαμβάνει καμία ευθύνη για ζημιές.
- ▶ Μην χρησιμοποιείτε φθαρμένα καλώδια επέκτασης.
- ▶ Η τάση που αναγράφεται στην πινακίδα τύπου πρέπει να συμφωνεί με την τάση δικτύου.
- ▶ Πρέπει να αποσυνδέετε το βύσμα ρεύματος τραβώντας από το ίδιο το βύσμα και όχι από το καλώδιο σύνδεσης.
- ▶ Ποτέ μην συνδέετε ή αποσυνδέετε το βύσμα με βρεγμένα χέρια.
- ▶ Η τροφοδοσία ρεύματος πρέπει προστατεύεται με ασφάλεια με κατάλληλη ένταση ρεύματος.
- ▶ Οι επισκευές πρέπει να διεξάγονται μόνο από εξειδικευμένο προσωπικό, π.χ. την υπηρεσία εξυπηρέτησης πελατών. Χρησιμοποιείτε μόνο γνήσια ανταλλακτικά.
- ▶ Οι συσκευές που δεν έχουν επισκευαστεί από εξειδικευμένο προσωπικό είναι επικίνδυνες για το χρήστη.
- ▶ Κατά την τοποθέτηση της συσκευής να τηρούνται οπωσδήποτε οι προδιαγεγραμμένες αποστάσεις ασφαλείας σύμφωνα με VDE 0100 και VDE 0107.
- ▶ Η συσκευή να χωρίζεται από το δίκτυο μέσω διακόπτη με ολοπολικό άνοιγμα επαφής τουλάχιστον 3χιλιοστών.

- ▶ Η εγκατάσταση να γίνεται σύμφωνα με τους κανονισμούς της αρμόδιας Επιχείρησης Ηλεκτρισμού και να ασφαρίζεται με τον προδιαγεγραμμένο διακόπτη FI ασφάλειας για την προστασία προσώπων.
- ▶ Οι συσκευές να χρησιμοποιούνται πάντα χωρίς παΡ~Κώλυση του ρεύματος αναρρόφησης ή εκφύσησης.
- ▶ Πριν από οποιεσδήποτε επεμβάσεις ή από καθαρισμό να βγάξετε το φως από τη πρίζα. Να μη χρησιμοποιείται υδροριπή, υγρό σφουγγάρι ή άλλα είδη καθαρισμού, το υγρό καθαρισμού των οποίων ενδεχομένως εισέλθει στη συσκευή ή προσβάλεται την επιφάνειά της. Σε περίπτωση εισροής υγρού υφίσταται κίνδυνος ηλεκτροπληξίας και βλάβης της συσκευής.

### **⚠ Προειδοποίηση!**

- ▶ Πρέπει να δίνεται ιδιαίτερη προσοχή σε παιδιά, ηλικιωμένα άτομα ή άτομα με εξασθενημένη υγεία.
- ▶ Χρήστες και άτομα που δεν έχουν εμπειρία με τον χειρισμό συσκευών (για παράδειγμα παιδιά) πρέπει να δοθούν σωστές οδηγίες και να ενημερωθούν πριν την χρήση και τον πιθανό κίνδυνο. Τα παιδιά δεν πρέπει να χειριστούν τη συσκευή χωρίς την επιτήρηση ενήλικων.
- ▶ Μην χρησιμοποιείτε για τον καθαρισμό του αναρροφητήρα συσκευές καθαρισμού με χρήση ατμού ή υψηλής πίεσης.
- ▶ Μην αφήνετε τη συσκευή να λειτουργεί χωρίς επιτήρηση. Σε περίπτωση παρατεταμένης παραμονής εκτός λειτουργίας αποσυνδέστε το βύσμα.



## 1 Πριν από τη χρήση

Έχουμε φτιάξει αυτόν τον οδηγό έτσι ώστε να μπορείτε να μάθετε γρήγορα και ολοκληρωμένα τη καινούργια σας συσκευή.

- Παρακαλέστε να διαβάσετε προσεκτικά αυτόν τον οδηγό πριν βάλετε σε λειτουργία τη συσκευή σας. Σας δίνει σημαντικές υποδείξεις σε ό,τι αφορά την ασφάλεια, την χρήση, τη φροντίδα και μέριμνα.
- Αποκτήστε εμπιστοσύνη στη καινούργια σας συσκευή και στις διάφορες λειτουργίες της ακολουθώντας κατά γράμμα αυτόν τον οδηγό.
- Προσέξτε όλες τις υποδείξεις και τις διασαφηνίσεις, τις οποίες χρειάζεστε για τη σωστή χρήση και τον σωστό χειρισμό της συσκευής. Έτσι πετυχαίνετε στο να έχετε ετοιμότητα σε μόνιμη βάση και μεγάλη διάρκεια ζωής της συσκευής σας.
- Ειδικότερα, πρέπει να προσέξετε τις υποδείξεις που αφορούν την ασφάλεια. Αυτές σας βοηθούν να αποφύγετε τα ατυχήματα και να προστατεύσετε τη συσκευή σας από τυχόν βλάβες.
- Φυλάξτε τον οδηγό χρήσης, μπορεί αργότερα να βρείτε σε αυτόν μια χρήσιμη βοήθεια.

Η συσκευή αυτή συμμορφούται με τις ανενωρισμένες ρυθμίσεις της Τεχνολογίας και τις σχετικές διατάξεις ασφαλείας για ηλεκτρικές συσκευές. Ο κατασκευαστής δεν ευθύνεται για τυχόν βλάβες, οι οποίες οφείλονται σε μη τήρηση αυτών των οδηγιών ή σε εσφαλμένη χρήση της συσκευής.

## 2 Παρεχόμενος εξοπλισμός

- 1 στεγνωτήρας μαλλιών και χειριών
- 4 πείροι
- 4 ημικυκλικές ξυλόβιδες
- 1 τερματικό ηλεκτρικής τροφοδοσίας
- 2 αυτοδιάρτητες φρεζάτες βίδες για πλάκα επικάλυψης
- 2 σφιγκτήρες λαβής καλωδίου
- 4 λαμαρινόβιδες σταυρού με επίπεδη κεφαλή για σφιγκτήρες λαβής καλωδίου

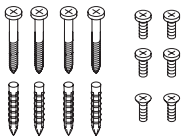

## 3 Οδηγός συναρμολόγησης

Η συναρμολόγηση πρέπει να ανατεθεί σε ειδικό, ούτως ώστε να εξασφαλιστεί, ότι η σύνδεση της συσκευής θα γίνει σύμφωνα με τους κανονισμούς ασφαλείας. Σε δωμάτια εξοπλισμένα με ντους και λουτήρα μπάνιου μπορεί η συσκευή να μη τοποθετηθεί εντός των καθορισθεισών διατάξεων-VDE για τις περιοχές ασφαλείας (0,6 m προς το ντους αντίστοιχα στο τοίχο του λουτήρα του μπάνιου και 1,2 m προς τη κεφαλή του ντους).

### 3.1 Σειρά συναρμολόγησης

#### Η έννοια της συναρμολόγησης με ένα φιλικό σέρβις

Το σύστημα συναρμολόγησης TT1800 / T 500 E επιτρέπει μια εύκολη, φιλική από την πλευρά του σέρβις τοποθέτηση στον τοίχο της συσκευής δίχως να ανοιχτεί. Πρακτικά, χωρίσαμε τη συσκευή σε δύο συνιστώσες: Ο εγκαταστάτης τοποθετεί μια πρίζα (ή κάνει μια σταθερή σύνδεση), βιδώνει την πλάκα συναρμολόγησης, βγάζει την έτοιμη για λειτουργία συσκευή, περνάει το καλώδιο της γραμμής (ή το συνδέει σταθερά) βιδώνει τον μηχανισμό ασφαλείας κατά της κλοπής – όλα έτοιμα! Ευκολότερα δεν γίνεται.

35. Η (δεν βιδώνεται σταθερά) πλάκα επίστρωσης [ 1 ] σύρεται κάτω από τη συσκευή. Η παρεμβολόμενη στη πίσω πλευρά της συσκευής πλάκα συναρμολόγησης [ 2 ] σύρεται παρόμοια προς τα κάτω.
36. Αφού καθοριστεί ο τόπος τοποθέτησης, σημειώνονται οι 4 οπές σταθεροποίησης [ 12 ] με τη πλάκα συναρμολόγησης [ 2 ] σαν πατρόν, ανοίγονται οι οπές (8 mm Ø), μπαίνουν οι ούπες και σταθεροποιείται η πλάκα συναρμολόγησης με τις προσκείμενες στο Α ημικυκλικές ξυλόβιδες Συνιστούμε τη τοποθέτηση σε ένα ύψος που αντιστοιχεί στα Abb. Α, Β ή C. Μια γερή στερέωση πάνω σε ένα συμπαγή τοίχο πρέπει να είναι εγγυημένη.
37. Οι 5 τρόποι σύνδεσης που περιγράφονται κατωτέρω είναι δυνατοί.

#### • Τοποθέτηση πάνω από εγκατεστημένη καλυμμένη πρίζα.

Το ανώτερο τμήμα της πλάκας επίστρωσης [ 1 ] δεν πρόκειται να χρειαστεί. Αφαιρέστε το κόβοντας το στο σημείο αποκοπής [ 4 ]. Αφού στερεώσετε την πλάκα συναρμολόγησης [ 2 ] αντιστ. με το Abb. Β τραβήξτε από πάνω τη συσκευή , βάλτε τον ρευματολήπτη στην πρίζα [ 3 ] και μετακινήστε τη συσκευή προς τα κάτω . Σταθεροποιήστε την πλάκα επίστρωσης με τις 2 προσκείμενες κατακόρυφες μεταλλικές βίδες .

#### • Κρυμμένη καλωδίωση

Σύνδεση πάνω από μια (αντί της πρίζας) από τον τοίχο ερχόμενη κρυμμένη καλωδίωση [ 7 ]. Την πλάκα συναρμολόγησης [ 2 ] αντιστ. Abb. C πάνω στον τοίχο σταθεροποιήστε. Τραβήξτε την πλάκα επίστρωσης από κάτω από την πλάκα συναρμολόγησης και επί πλέον οδηγήστε την γραμμή που έρχεται από τον τοίχο μέσα στην

πλάκα επίστρωσης μέσω του ανοίγματος. Βάλτε μέσα τις προσκείμενες λαβίδες δικτύου [ 11 ]. Κόψτε τον ρευματολήπτη στη γραμμή σύνδεσης [ 5 ] της συσκευής , βγάλτε το περίβλημα του καλωδίου της γραμμής, απομονώστε και τους πλισάρετε τους συνεκτικούς δακτυλίου. Συνδέστε αμφότερες τις γραμμές σύμφωνα με το Abb. C. Προσέξτε τη σωστή σύνδεση από το L (καφέ) και N (μπλε). Ασφαλίστε τη σύνδεση της γραμμής της συσκευής με το προσκείμενο καλώδιο για το κουδούνι [ 8 ]. Σπρώξτε τη συσκευή τελείως κάτω από τη πλάκα επίστρωσης και βιδώστε τις 2 προσκείμενες κατακόρυφες μεταλλικές βίδες .

#### • Κρυμμένη καλωδίωση από πάνω.

Επιπλέον την από τη πίσω πλευρά τη συσκευής, πάνω από το μέσο, προβλεπόμενη πραγματοποίηση της καλωδίωσης διακόπτη. Αφού στερεώσετε την πλάκα συναρμολόγησης [ 2 ] αντιστ. με το Abb. C οδηγήστε τη κρυμμένη καλωδίωση προς τα κάτω και μέσω της οπής κάτω από την πλάκα επίστρωσης [ 1 ]. Η περαιτέρω σύνδεση επιτυγχάνεται όπως περιγράφεται κάτω από το B, παράγραφος 2.

#### • Κρυμμένη καλωδίωση από κάτω.

Επιπλέον την στην πλάκα επίστρωσης [ 1 ] κάτω από το μέσο, προβλεπόμενη πραγματοποίηση της καλωδίωσης [9] διακόπτη. Μετά τη σταθεροποίηση της πλάκας συναρμολόγησης [ 2 ] αντιστ. με το Abb. C την κρυμμένη καλωδίωση μέσω του ανοίγματος μέσα στην πλάκα επίστρωσης οδηγήστε. Η περαιτέρω σύνδεση επιτυγχάνεται όπως περιγράφεται κάτω από το B, παράγραφος 2.

#### • Γραμμική σύνδεσης με ρευματολήπτη

Συνδέστε σε μια από τις κοντινά ευρισκόμενες πρίζες με μια ευλύγιστη γραμμική σύνδεσης με βύσμα. Επιπλέον την στην πλάκα επίστρωσης [ 1 ] κάτω από το μέσο, προβλεπόμενη πραγματοποίηση της καλωδίωσης [ 9 ] διακόπτη. Βραβήξτε την πλάκα επίστρωσης από κάτω στην πλάκα συναρμολόγησης . Βάλτε μέσα τις προσκείμενες λαβίδες δικτύου [ 11 ]. Κόψτε τον ρευματολήπτη στη γραμμική σύνδεσης [ 5 ] της συσκευής , βγάλτε το περίβλημα του καλωδίου της γραμμής, απομονώστε και τους πλισάρετε τους συνεκτικούς δακτυλίου. Τακτοποιήστε τη γραμμική σύνδεσης με το βύσμα κατά τον ίδιο τρόπο και οδηγήστε τη στην πλάκα επίστρωσης μέσω του ανοίγματος. Συνδέστε αμφότερες τις γραμμές σύμφωνα με το Abb. C. και ασφαλίστε με τα προσκείμενα καλώδια για το κουδούνι [ 8 ]. Σπρώξτε τη συσκευή τελείως κάτω από τη πλάκα επίστρωσης και βιδώστε τις 2 προσκείμενες κατακόρυφες μεταλλικές βίδες .

Οι συσκευές είναι τώρα έτοιμες για χρήση.

### 4 Δυνατότητες των διακοπών

Οι συσκευές TT 1800 και TTH 1800 λειτουργούν με αμφίδρομους ηλεκτρονικούς διακόπτες. Ο χρόνος καθυστέρησης διακόπτη για την TT 1800 είναι 32 sec ενώ για την TTH 1800 4 min.

Οι διακόπτες ανάβουν αυτόματα.

TT 1800 E, TTH1800 E, T 500 E

Οι διακόπτες ανάβουν απρόσκοπτα μέσω ενός ηλεκτρονικά τροφοδοτούμενου συστήματος υπερύθρων

Η απόσταση διακόπτη (Απόσταση ανάμεσα στη κάτω άκρη της συσκευής και τα χέρια σε σχέση με το κεφάλι) ανέρχεται σε περίπου 15 cm για την TT 1800 / T 500 E και σε περίπου 40 cm για την TTH 1800 E. Η ευαισθησία διακόπτη μπορεί να αλλάξει από ειδικό.

### 5 Αποσύνδεση ασφαλείας αισθητήρα

TT 1800 E, TTH 1800 E, T 500 E

Τα ενσωματωμένα ηλεκτρονικά παρεμποδίζουν τη διατήρηση της ασφάλειας σε περίπτωση παραβίασης του ανιχνευτή γεινιάσης υπερύθρων, π.χ. επικύλιση μαστίχας - πράξεις βανδαλισμού.

Τα μοντέλα TT 1800 E / T 500 E αποσυνδέονται τότε μετά από 4 min. και τα μοντέλα TTH 1800 E μετά από 10 min. Απομονώνοντας τη πηγή παρενόχλησης, οι στεγνώτες είναι και πάλι λειτουργήσιμοι.

### 6 Ρύθμιση του ύψους για τον στεγνωτή μαλλιών Starmix

Η όμορφα σχηματισμένη και ανθεκτική, υψηλή διευθέτηση των Starmix TTH500 / TTH1800, αριθμός παραγωγίας 19 07 09, δίνει τη δυνατότητα, στον στεγνωτήρα μαλλιών να προσαρμόζεται απεριόριστα και σε προσωπική βάση στο μέγεθος του σώματος. Με αυτόν τον τρόπο διευκολύνεται σημαντικά η χρήση του στεγνωτήρα μαλλιών από τα παιδιά και τα άτομα που χρησιμοποιούν αναπηρικό καροτσάκι. Εναλλακτικά με τη ρύθμιση του ήχου μπορείτε επίσης δύο στεγνώτες σε μια διαφορά ύψους από 40 cm να συναρμολογήσετε (Μέγιστη εμβέλεια του ηλεκτρονικά τροφοδοτούμενου διακόπτη υπερήχων 40 cm).



### 7 Καθαρισμός και μέρμινα

Παράκληση να χρησιμοποιείτε απορροφητικό σκουπάκι για να καθαρίσετε τη σχάρα αναρρόφησης του αέρα [ 6 ] στη κάτω πλευρά της συσκευής από χυνούς και σκόνης. Απομακρύνετε τις προσκολλημένες ακαθαρσίες με τη βούρσα.

## 8 Τεχνικά δεδομένα

Τεχνικά δεδομένα 		Στεγνωτής χειρών θερμού αέρα			Στεγνωτής μαλλιών θερμού αέρα	
		TT 1800	TT 1800E	T 500 E	TTH 1800	TTH 1800 E
Όνομαστική ισχύς	1800 Watt	X	X	X	X	X
Ισχύς θέρμανσης	1700 Watt	X	X	X	X	X
Ισχύς κινητήρα	100 Watt	X	X	X	X	X
Ρεύμα αέρα	38 l/s	X	X	X	X	X
Διαστάσεις συσκευής		B 270, T 61; H 330 mm				
Βάρος με στήριγμα τοίχου :	[kg]	3,2	3,2	3,2	3,2	3,2

Χαρακτηριστικά εξοπλισμού	Στεγνωτής χειρών θερμού αέρα			Στεγνωτής μαλλιών θερμού αέρα	
	TT1800	TT1800E	T 500 E	TTH1800	TTH1800E
Ηλεκτρονικός αμφίδρομος ωρολογιακός διακόπτης: Χρόνος καθυστέρησης διακόπτη 32s ec.	X				
Ηλεκτρονικός αμφίδρομος ωρολογιακός διακόπτης: Χρόνος καθυστέρησης διακόπτη 4 min				X	
Ηλεκτρονικός ανιχνευτής γεινίασης		X	X		X
Σύνδεση καλωδίου ασφαλείας - γραμμής	X	X	X	X	X
Οριοθέτηση ηλεκτρονικής ασφαλείας - θερμοκρασίας	X	X	X	X	X
Θερμοασφάλεια τήξης	X	X	X	X	X
Αποσύνδεση ασφαλείας αισθητήρα		X	X		X (10min)
Ολοκληρωμένη βάση συναρμολόγησης	X	X	X	X	X
Ασφάλεια κατά της κλοπής μέσω πλάκας επίστρωσης	X	X	X	X	X
Σχάρα διείσδυσης του αέρα με δυνατότητα αναρρόφησης	X	X	X	X	X
Φωτισμός LED		X			



Οι παλιές συσκευές περιέχουν πολύτιμα μέταλλα, που είναι κατάλληλα για ανακύκλωση. Μη πετάτε τη συσκευή στα οικιακά απορρίμματα, αλλά να την αποσύρετε σωστά - μέσω Υπηρεσιών Συγκέντρωσης Υλικών Ανακύκλωση.

Δηλώνουμε με αποκλειστική μας ευθύνη ότι το παρόν προϊόν συμμορφώνεται προς τις Οδηγίες της ΕΚ και τα σχετικά πρότυπα. **CE**

### ⚠ Tehlike!

- ▶ Boğulma tehlikesi
  - Folyo torbası gibi ambalaj malzemesi çocuklardan uzak tutulmalıdır.
- ▶ Kapağın içini daima kuru tutun.
- ▶ Amacı dışındaki, talimata aykırı kullanım veya usule aykırı onarım olması halinde üretici oluşacak hasarlardan sorumluluk kabul etmemektedir.
- ▶ Hasarlı uzatma kabloları kullanmayın.
- ▶ Tip etiketinde yazan gerilimle şebeke gerilimi örtüşmelidir.
- ▶ Sadece elektrik fişini çekin, asla bağlantı kablosunu çekmeyin!
- ▶ Elektrik fişini asla ıslak ellerinizle takmayın veya çekmeyin.
- ▶ Elektrik beslemesi uygun bir akım gücüne sahip bir sigortayla emniyete alınmış olmalıdır.
- ▶ Onarımları sadece örn. müşteri hizmetleri gibi uzman personele yaptırın. Yalnız orijinal yedek parça kullanın.
- ▶ Usule uygun şekilde onarılmayan cihazlar, kullanıcı için tehlike oluşturur.
- ▶ Aleti pozisyonlarken VDE 0100 ve VDE 0101'e göre ongorülen emniyet mesafeleri mutlaka dikkate alınmalıdır.
- ▶ Alet bir flalter üzerinden en az 3 mm tam kutupl kontak açılıflı ile elektrik flebesinden ayrılmalıdır.
- ▶ Enstalasyon ilgili enerji besleme firketinin yönergelerine göre yapılmalıdır ve buna göre öngörülen bir kifli koruma FI flalteri ile güvence altına alınmalıdır.
- ▶ Aletler, prensip olarak emme ve püskürtme hava ceryanı etkilenmeden ifletilmelidir.

- ▶ Prensi olarak btn mdahalelerden ve temizlikten nce tam kutuplu akım beslemesini kapatınız. Pskrtme su, ıslak sngar veya temizlik sıvısı aletin iine girebilen veya gvde yzeyini tahrifl edebilen bafıka temizleme trleri uygulamayınız. Sıvının iine girmesi durumunda elektrik arpma tehlikesi bulunmaktadır ve muhtemelen alet hasar grebilir.

### ⚠ Uyarı!

- ▶ ocuklarda, yaşıllarda veya engelli kişılerde ok dikkatli hareket edilmelidir. ve dezenfekte edin.
- ▶ Kullanıcılar ve operasyon ve potansiyel tehlike ve dikkat konusunda eđitilmelidir cihazı (rneđin ocuklar) operasyon aşına olmayan kişıler ekildi. ocuklar yetişıkinlerin gzetimi altında cihaz alışıtırabilirsiniz.
- ▶ Temizlik iin buhar pskrtme cihazı veya yksek basınlı temizleyici kullanmayın.
- ▶ Cihazı korumasız bir Őekilde bırakmayın. alışımanız uzun bir sre iin kesintiye uđrayacaksa elektrik fişıını ekin.

## 1 Kullanmadan önce

Yeni cihazınızı çabuk ve kapsamlı olarak tanıyabilmeniz için bu Kullanım Kılavuzunu hazırladık.

- Cihazınızı çalıştırmadan önce lütfen bu talimatları dikkatlice okuyunuz. Bunda güvenlik, kullanım, bakım ve atık işlemleri için bilgi notları bulunmaktadır.
- Bu Kullanım Kılavuzundaki sıraya göre yeni cihazınız ve onun çeşitli fonksiyonları ile tanışınız.
- Doğru kullanım ve işlemlerin doğruluğu ile ilgili bilgi notlarına ve açıklamalara dikkat ediniz. Bu şekilde cihazınızın sürekli çalışabilirliğini ve uzun ömürlü olmasını sağlarsınız.
- Özellikle güvenlik tedbirleri ile ilgili bilgi notlarına dikkat ediniz. Bunlar kazaları önlemeye, ve cihazınızın hasardan korumaya yardımcı olurlar.
- Kullanma Kılavuzunu saklayınız, bu size daha sonra da yararlı bir yardımcı olacaktır.

Bu cihaz kabul edilmiş teknik kurallar ve elektronik cihazlar ile ilgili güvenlik talimatlarına uygundur. Üretici Firma usulüne uygun olmayan kullanım veya yanlış kullanım nedeniyle oluşan hasarlardan sorumlu değildir.

## 2 Teslimat Kapsamı

- 1 Saç- veya El Kurutucusu
- 4 Dübel
- 4 Yarım yuvarlak başlı ağaç vidası
- 1 Şebeke ağı kelepçesi
- 2 Kapak levhası için gömme sac vidası
- 2 Gerginlik boşaltma kelepçeleri
- 4 Gerginlik boşaltma kelepçeleri için oval başlı sac vidaları

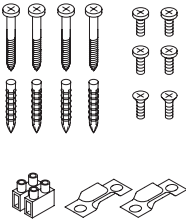

## 3 Montaj Talimatı

Cihazın emniyet tedbirleri dikkate alınarak bağlanabilmesi için montajı için bir uzman görevlendirilmelidir. Duş ve banyo küveti bulunan bölümlerde cihaz VDE-Kuralları ile belirlenmiş emniyetli alanlara, (duş ve banyo küveti kenarına 0,6 m ve duş başlıklarına 1,2 m uzaklıkta) takılmamalıdır.

### 3.1 Montaj sıralaması

#### Servis Kolaylığı Montaj konsepti

TT1800 / T 500 E-Montaj-Sistemi cihazı açmadan basit, servis kolaylığı bir duvara montajı mümkün kılar. Cihazı pratik olarak iki bileşene böldük: Usta, bir fiş soketini takıp (veya sabit bir bağlantı), montaj levhasını vidalar, çalışmaya hazır cihazı bunun üstüne sürer, elektrik fişini takar (veya bağlantıyı tamamlar), hırsızlık emniyetini üstüne vidalar – tamamdır. Daha basit olamazdı!

38. Korumucu kapağı (vidası sıkılmamış) [ 1 ] aşağıya doğru çekerek cihazdan çıkarın. Cihazın arka tarafına sürülmüş olan montaj levhasını [ 2 ] aynı şekilde aşağı doğru çekerek çıkarın.

39. Yerleştirileceği yerin belirlenmesinden sonra 4 bağlantı deliğini [ 12 ] montaj levhası ile [ 2 ] şablon olarak işaretleyin, delin (8 mm Ø), dübeli yerleştiririn ve montaj levhasını ekteki A yarı yuvarlak ahşap vidalar ile vidalayın. Bunu Şekil A, B, veya C' ye uygun bir yüksekliğe yerleştirme tavsiye ederiz. Masif bir duvara sağlam bir bağlantı yapılması sağlanmalıdır.

40. Aşağıda açıklanan 5 bağlantı şeklinin uygulanması mümkündür.

#### • Gömme priz üzerinden bağlantı.

Korumucu kapağın [ 1 ] üst parçasına ihtiyaç yoktur. Onu kırılabilir yerinden [ 4 ] kırın. Montaj levhası [ 2 ] şekil B' ye uygun olarak bağlandıktan sonra cihazı üstten aşağıya doğru montaj levhasının üstünde itin, fişi prize [ 3 ] takın ve cihazı sonuna kadar aşağıya itin. Korumucu kapağı ekteki 2 gömme sac vidası ile sabitleyin.

#### • Gömme hat.

Duvarдан gelen gömme bir hat ile (priz yerine) bağlantı [ 7 ]. Montaj levhasını [ 2 ] Şekil C' ye uygun olarak duvara sabitleyin. Korumucu levhayı alttan montaj plakasının üstüne sürün ve bu arada duvardan gelen hattı kapak levhadaki delikten içeri geçirin. Ekteki ağ kelepçesini [ 11 ] yerleştirin. Cihazın bağlantı kablosundaki [ 5 ] soketi kesin, hattı mantolayın, izole edin ve kablo damarının ucundaki kovani ezin. Her iki kabloyu şekil C' ye uygun olarak bağlayın. Bağlantının doğru olmasına L (kahverengi) ve N (mavi) dikkat edin. Cihazın bağlantı kablosunu ekteki gerginlik gevşetme kelepçesi [ 8 ] ile emniyete alın. Cihazı aşağıya doğru tümüyle koruyucu levhaya itin ve ekteki 2 gömme sac vidasını sıkıştırın.

### • Üstten gelen gömme kablo

için cihazın arka tarafında, üst ortada, bunun için olan öngörülüş olan kablo kanalını kırın. Montaj plakasını [ 2 ] şekil C de görüldüğü gibi sabitledikten sonra gömme kabloyu montaj plakası üstünden aşağıya doğru kapak levhanın [ 1 ] altından ve delikten geçirin. Diğer bağlantılar B, 2. paragrafta açıkladığı gibidir.

### • Alttan gelen gömme kablo.

için kapak levhada [ 1 ] alt ortada, bunun için olan öngörülüş olan kablo kanalını [ 9 ] kırın. Montaj plakasını [ 2 ] şekil C de görüldüğü gibi sabitledikten sonra gömme kabloyu kapak levhası üstündeki delikten geçirin. Diğer bağlantılar B, 2. paragrafta açıkladığı gibidir.

### • Fişli Bağlantı kablosu.

Yakınında bulunan bir prize hareketli bir fişli bağlantı kablosu ile bağlanma. Bunun için kapak levhasının [ 1 ], alt ortasında bulunan kablo kanalını [ 9 ] kırın. Kapak levhasını aşağıdan montaj plakasının üstüne itin. Ekteki ağ kelepçesini [ 11 ] takın. Cihazın bağlantı kablosundaki [ 5 ] fişi kesin, kabloyu mantolayın, izole edin ve kablo damarının ucundaki kovani ezin. Fişli bağlantı kablosunu aynı şekilde giydirin ve kapak levhasındaki delikten geçirin. Her iki kabloyu şekil. C de görüldüğü gibi birleştirin ve gerginlik gevşetme kelepçesi [ 8 ] ile emniyete alın. Cihazı aşağıya doğru tümüyle koruyucu levhaya itin ve ekteki 2 gömme sac vidasını sıkıştırın.

**Cihazlar artık çalıştırılmaya hazırdır.**

## 4 Devreye sokma olanakları

TT 1800 ve TTH 1800 de elektronik kısa yollu-zaman süreli anahtarları çalıştırın. Anahtar çalışma süresi TT 1800 de 32 san. TTH 1800 de 4 dak.

Cihazlar otomatik olarak kapanır.

**TT 1800 E, TTH1800 E, T 500 E**

Cihazlar bir enfraruj-yaklaşma elektroniği vasıtasıyla değmeden çalışmaya başlar.

Çalışma mesafesi (cihaz alt kenarı ve eller veya baş ile arındaki mesafe) TT 1800 / T 500 E de yak. 15 cm ve i TTH 1800 E de yak. 40 cm. Çalışma hassasiyeti uzman tarafından değiştirilebilir.

## 5 Durdurma Emniyeti Sensörü

**TT 1800 E, TTH 1800 E, T 500 E**

İçine monte edilmiş elektronik enfraruj-yaklaşma şalterinin kapalı olması durumunda da sürekli çalışmayı önler, örn. sakızla tahribat.

Bu durumda TT 1800 E / T 500 E-Modelleri 4 dak. Sonra ve TTH 1800 E-Modelleri 10 dak. Sonra kapanır. Arıza sebebinin giderilmesinden sonra kurutucular tekrar çalışmaya hazırdır

## 6 Starmix Saç Kurutucu için Yükseklik Ayarı

Güzel şekilli sağlam Starmix Yükseklik Ayarlı THH500 / TTHH1800 Sipariş No. 19 07 09 kadememiz ve bireysel olarak boy uzunluğuna, göre ayarlanarak saç kurutmanın olanak sağlar. Bu şekilde özellikle çocukların ve tekerlekli sandalyede oturanların saçlarının kurutulması oldukça kolaylaşır. Yükseklik ayarına alternatif olarak iki saç kurutma makinesini de 40 cm' lik farklı yüksekliklerde de monte edebilirsiniz (elektronik enfraruj-yaklaşma şalterine ulaşım mesafesi maks. 40 cm).

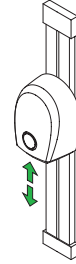

## 7 Temizlik ve Bakım

Cihazın alt tarafındaki Hava-Emme Izgarasını [ 6 ] yapışan iplik parçaları ve tozdan arındırmak için ihtiyaç durumunda elektrikli süpürgesi-derz ucu çekin. Izgaraya yapışık kalmış olan kirleri fırça ile temizleyin..

## 8 Teknik Veriler

Teknik Veriler 		Sıcak hava-El kurutucu			Sıcak hava-Saç kurutucu	
		TT 1800	TT 1800E	T 500 E	TTH 1800	TTH 1800 E
Nominal Güç	1800 Watt	X	X	X	X	X
Isıtıcı Güç	1700 Watt	X	X	X	X	X
Motor gücü	100 Watt	X	X	X	X	X
Hava akımı	38 l/s	X	X	X	X	X
Cihaz ebatları		G 270, D 61; Y 330 mm				
Duvar tutucu ile birlikte ağırlık	[kg]	3,2	3,2	3,2	3,2	3,2

Donanım Özellikleri	Sıcak hava-El kurutucu			Sıcak hava-Saç kurutucu	
	TT1800	TT1800E	T 500 E	TTH1800	TTH1800E
Elektronik kısa yollu-zaman süreli anahtar: anahtar çalışma süresi 32san.	X				
Elektronik kısa yollu-zaman süreli anahtar: anahtar çalışma süresi 4 dak.				X	
Elektronik Yaklaşma Şalteri		X	X		X
Güvenlik - plug - bağlantısı	X	X	X	X	X
Elektronik emniyeti – Isı sınırlayıcısı	X	X	X	X	X
Termo-Erime emniyeti	X	X	X	X	X
Durdurma Emniyeti Sensörü		X	X		X (10min)
Entegre edilmiş montaj levhası	X	X	X	X	X
Kapak levhası vasıtasıyla Hırsızlık Emniyeti	X	X	X	X	X
Emici Hava giriş ızgarası	X	X	X	X	X
LED-Aydınlatma		X			



Kullanılmış cihazlar, tekrar işlemek için uygun olan değerli malzemeler içerir.  
**Süpürge makinasını normal çöpe atmayın**, örn. yerel özel atık imha tesisi üzerinden usulüne uygun şekilde tasfiye edin

Kendi sorumluluğumuz altında bu ürünün EG-Talimatnameleri ve geçerli normlar ile örtüşüğünü açıklıyoruz. 



### ⚠ Niebezpieczeństwo!

- ▶ Niebezpieczeństwo uduszenia
  - Dzieci nie powinny mieć dostępu do materiałów opakunkowych takich jak worki foliowe.
- ▶ Utrzymywać zawsze suche wnętrze pokrywy.
- ▶ Przy niewłaściwym zastosowaniu, nieprawidłowej obsłudze lub niefachowej naprawie producent nie ponosi żadnej odpowiedzialności za szkody.
- ▶ Nie stosować żadnych uszkodzonych przedłużaczy.
- ▶ Napięcie na tablicy znamionowej musi być zgodne z napięciem sieciowym.
- ▶ Ciągnąć tylko za wtyczkę sieciową, nigdy za przewód zasilający.
- ▶ Wtyczki sieciowej nigdy nie wtykać ani wyciągać mokrymi rękoma.
- ▶ Obwód zasilający musi być zabezpieczony odpowiednim bezpiecznikiem.
- ▶ Naprawy zlecać tylko wykwalifikowanym pracownikom, np. serwisowi.  
Stosować tylko oryginalne części zamienne.
- ▶ Nieprawidłowo naprawiane urządzenie stanowi niebezpieczeństwo dla użytkownika.
- ▶ Wybierając miejsce eksploatacji dla urządzenia należy bezwzględnie zachować odstęp bezpieczeństwa wg VDE 0100 i VDE 0107.
- ▶ Urządzenie musi się dać odłączyć od sieci wyłącznikiem z przynajmniej 3 mm rozwarciem styków działającym na wszystkie bieguny.
- ▶ Instalację należy wykonać zgodnie z wytycznymi właściwego przedsiębiorstwa zaopatrującego w energię elektryczną i w związku z tym zabezpieczyć ją przepisowym wyłącznikiem ochrony osobistej typu FI.
- ▶ Z zasady wszelkie urządzenia tego typu, należy eksploatować bez jakichkolwiek utrudnień w zasysaniu i wydmuchiwanie strumienia powietrza.

▶ Przed wszelkimi ingerencjami w urządzenie oraz jego czyszczeniem należy odłączyć wszystkie jego bieguny od zasilania sieciowego. Nie wolno stosować do czyszczenia strumienia wody, wilgotnych gąbek, ani żadnych innych sposobów, przy których wilgoć mogłaby przedostać się do wnętrza urządzenia lub pojawić się na jego obudowie. W razie wnikięcia wilgoci powstaje niebezpieczeństwo porażenia prądem i uszkodzenia urządzenia.

### **⚠ Ostrzeżenie!**

- ▶ W przypadku dzieci, osób starszych lub upośledzonych należy zachować szczególną ostrożność.
- ▶ Użytkownikom i osobom nie obeznanym z użyciem urządzenia (np. dzieciom) należy udzielić instruktażu na temat sposobu użycia urządzenia oraz informacji o możliwych niebezpieczeństwach z tego wynikających. Obsługa urządzenia przez dzieci bez opieki osób dorosłych jest zabroniona.
- ▶ szczególnie przy użyciu w zakładach produkcji żywności.
- ▶ W celu czyszczenia nie wolno używać urządzeń emitujących parę lub urządzeń wysokociśnieniowych.
- ▶ Nie pozostawiać urządzenia bez nadzoru. Przy dłuższych przerwach w pracy wyciągać wtyczkę sieciową.

## 1 Przed użyciem

Opracowaliśmy tę Instrukcję Użytkownika, by Państwo mogli szybko i dokładnie poznać nowe urządzenie

- Przed uruchomieniem urządzenia proszę dokładnie przeczytać tę Instrukcję. Znajdują się w niej ważne informacje na temat bezpieczeństwa, użytkowania, konserwacji i usuwania odpadów.
- Proszę zapoznać się w kolejności podanej w Instrukcji Obsługi z nowym urządzeniem i jego różnymi funkcjami.
- Przestrzegać wszystkich wskazówek i wyjaśnień, dotyczących poprawnej obsługi i obchodzenia się. Dzięki temu uzyskają Państwo stałą gotowość do pracy i długą trwałość urządzenia.
- Szczególnie przestrzegać należy wskazówek dotyczących bezpieczeństwa. Pomogą one ustrzec się przed wypadkami zranienia, a urządzenie przed uszkodzeniem.
- Instrukcję obsługi proszę przechowywać tak, by można było ją później wykorzystać do pomocy.

Urządzenie odpowiada aktualnym zasadom techniki i właściwym wymaganiom bezpieczeństwa dla urządzeń elektrycznych. Producent nie odpowiada za ewentualne szkody, jakie mogą wynikać z powodu używania niezgodnego z przeznaczeniem, lub niewłaściwej obsługi.

## 2 Zakres dostawy

1 suszarka do włosów lub do rąk

4 dyble

4 śruby do drewna z łbem półokrągłym

1 zacisk sieciowy

2 wpuszczane blachowkręty do pokrywy

2 obejm y odciążające przy próbie wyciągania

4 blachowkręty z łbem soczewkowym do obejm odciążających przy próbie wyciągania

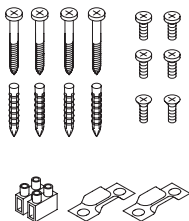

## 3 Instrukcja montażu

Montaż należy zlecić fachowcowi, który zapewni, że urządzenie będzie podłączone przy przestrzeganiu przepisów bezpieczeństwa. W pomieszczeniach wyposażonych w prysznic i wannę, urządzenie musi zachować odstęp 0,6 m od prysznica lub wanny, zgodnie z przepisami VDE.

### 3.1 Kolejność montażu

#### Koncepcja montażu łatwego w obsłudze

System montażu TT1800 / T 500 E umożliwia proste, łatwe w obsłudze przymocowanie do ściany, bez otwierania urządzenia. Praktycznie podzieliłiśmy urządzenie na dwa składniki. Instalator wstawia gniazdo (lub stałe złącze), przykręca płytę montażową, przesuwa gotowe do pracy urządzenie, wkłada wtyczkę (lub włączną) – i gotowe. Prościej już się nie da!

41. Pokrywę [1] (nie przyśrubowaną) wysunąć z urządzenia w dół. Płytę montażową [2], zawieszoną z tyłu urządzenia również wyciągnąć w dół.
42. Po przyłożeniu na miejsce zaznaczyć 4 otwory mocujące [12] przy pomocy płyty montażowej [2] jako szablonu, wywiercić ( $\varnothing=8$  mm), wstawić dyble i płytę montażową przykręcić załączonymi śrubami półokrągłymi A. Zalecamy umieszczenie na wysokości podanej na rys. A, B lub C. Należy zapewnić solidne mocowanie do masywnej ściany.
43. Możliwe jest 5 niżej opisanych sposobów mocowania.

- **Przymocowanie nad zainstalowanym gniazdkiem podtynkowym.**

Górna część płyty pokrywy [1] nie jest konieczna. Proszę złamać ją w zaznaczonym miejscu złamania [4]. Po przymocowaniu płyty montażowej [2] zgodnie z rys. B urządzenie wsunąć od góry na płytę montażową, włożyć wtyczkę gniazdka [3] i urządzenie przesunąć całkowicie do dołu. Pokrywę przymocować 2 załączonymi blachowkrętami.

- **Przewód podtynkowy**

Przyłącze (zamiast gniazdka elektrycznego) za pomocą wychodzącego ze ściany przewodu podtynkowego [7]. Płytę montażową [2] przymocować do ściany zgodnie z rys. C. Pokrywę wsunąć od dołu na płytę montażową i przewód wychodzący ze ściany przeprowadzić przy tym przez otwór w pokrywie. Wstawić załączone zaciski [11]. Na przewodzie przyłączeniowym [5] urządzenia uciąć wtyczkę, usunąć koszulkę izolacyjną, odizolować przewód i zacisnąć tuleje na żyły kabla. Oba przewody połączyć zgodnie z rys. C. Zwrócić uwagę na prawidłowe przyłączenie L (brązowego) i N (niebieskiego). Przewód przyłączeniowy urządzenia zabezpieczyć załączonymi opaskami [8] odciążającymi przy naciągu. Wciągnąć urządzenie w dół do oporu na pokrywie i wkręcić 2 załączone blachowkręty.

- **Przewód natynkowy z góry.**

W tym wypadku, na tylnej stronie urządzenia nad środkiem wylamać przewidziany przepust przewodu. Po przymocowaniu płyty montażowej [2] zgodnie z rys. C przewód natynkowy przeprowadzić na płycie montażowej w dół pod pokrywą [1] i przez otwór. Dalsze łączenie wykonać tak, jak opisano w punkcie B ustęp 2

- **Przewód natynkowy z dołu.**

Tutaj wylamać prowadzenie przewodu [9] przewidziane poniżej środka pokrywy [1]. Po umocowaniu płyty montażowej [2] zgodnie z rys. C, przeprowadzić przewód natynkowy przez otwór w pokrywie. Dalsze połączenie odbywa się podobnie, jak opisano w punkcie B, w ustępie 2.

- **Przewód łączący z wtyczką**

Przyłączenie do znajdującego się w pobliżu gniazda elektrycznego za pomocą elastycznego kabła łączącego z wtyczką. W tym przypadku należy wylamać w pokrywie [1] przepust kabla, znajdujący się poniżej środka. Pokrywe wsunąć od dołu w płytę montażową; Wstawić załączone zaciski [11]. Na przewodzie łączącym [5] urządzenia uciąć wtyczkę, usunąć koszulkę, odizolować przewód i zacisnąć tuleje na żyły kabla. Przewód łączący z wtyczką przygotować w ten sam sposób i przeprowadzić przez otwór w pokrywie. Oba przewody połączyć zgodnie z rys. C i zabezpieczyć załączonymi zaciskami odciążającymi [8]. Wciągnąć urządzenie w dół do oporu na pokrywę i wkręcić 2 załączone blachowkręty.

**Urządzenie jest teraz gotowe do pracy**

## 4 Możliwości włączania

W przypadku TT 1800 i TTH 1800 uruchomić elektroniczny wyłącznik .czasowy. Czas pracy wyłącznika w przypadku TT 1800 wynosi 32 sek, a w. TTH 1800 4 min.

Urządzenie wyłącza się automatycznie.

**TT 1800 E, TTH1800 E, T 500 E**

Urządzenia są włączane za pomocą bezdotykowego elektronicznego wyłącznika zbliżeniowego na podczerwień.

Odstęp przy włączaniu (odstęp między dolną krawędzią urządzenia a rękami lub głową) wynosi w przypadku TT 1800 / T 500 E ok. 15 cm a TTH 1800 E ok. 40 cm Skuteczność włączania może być zmieniona przez fachowca.

## 5 Czujnik – wyłącznik bezpieczeństwa

**TT 1800 E, TTH 1800 E, T 500 E**

Wbudowana elektronika zabezpiecza przez długą pracą w razie zakrycia wyłącznika zbliżeniowego na podczerwień, np. gumą do żucia przez wandalia.

Model TT 1800 E / T 500 E wyłącza się po 4 min. a model TTH 1800 E po 10 min. Po usunięciu przyczyny zakłóceń suszarka jest znowu gotowa do pracy.

## 6 Najwyższe ustawienie suszarki do włosów Starmix

Możliwe jest zamówienie mocnego, o pięknym kształcie statywu THH500 / TTHH1800 zamówienie nr 19 07 09, którym można dopasować bezstopniowo suszarkę zależnie od wielkości ciała. Ułatwia to znaczne suszenie włosów, szczególnie dzieciom i osobom na wózkach inwalidzkich. Alternatywnie do ustawienia wysokości można zamontować dwie suszarki w jednym statywie z różnicą wysokości 40 cm (zasięg elektronicznego wyłącznika zbliżeniowego wynosi maksimum 40 cm).



## 7 Czyszczenie i konserwacja

Kratę zasysania powietrza [6] w dolnej części urządzenia wyczyścić z przyklepionego brudu i kurzu za pomocą dyszy szczelinowej odkurzacza. Zabrudzenie przyczepione do kraty usunąć szczotką.

## 8 Dane Techniczne

Dane Techniczne 		Suszarka do rąk na gorące powietrze			Suszarka do włosów na gorące powietrze	
		TT 1800	TT 1800E	T 500 E	TTH 1800	TTH 1800 E
Moc znamionowa	1800 Watt	X	X	X	X	X
Moc grzania	1700 Watt	X	X	X	X	X
Moc silnika	100 Watt	X	X	X	X	X
Strumień powietrza	38 l/s	X	X	X	X	X
Wymiary urządzenia		L 270, B 61; H 330 mm				
Ciężar z uchwytem ściennym :	[kg]	3,2	3,2	3,2	3,2	3,2

Własności wyposażenia	Suszarka do rąk na gorące powietrze			Suszarka do włosów na gorące powietrze	
	TT1800	TT1800E	T 500 E	TTH1800	TTH1800E
Elektroniczny wyłącznik czasowy ; czas wyłączenia 32 sek.	X				
Elektroniczny wyłącznik czasowy ; czas wyłączenia 4 min.				X	
Elektroniczny wyłącznik zbliżeniowy		X	X		X
Przylącze bezpieczną wtyczką sieciową	X	X	X	X	X
Zabezpieczenie elektroniczne - ogranicznik temperatury	X	X	X	X	X
Bezpiecznik topikowy	X	X	X	X	X
Czujnik – wyłącznik bezpieczeństwa		X	X		X (10min)
Zintegrowana płyta montażowa	X	X	X	X	X
Zabezpieczenie przed kradzieżą za pomocą pokrywy	X	X	X	X	X
Krata wlotu powietrza	X	X	X	X	X
Oświetlenie LED		X			



Zużyte urządzenia zawierają wartościowe materiały, które nadają się do powtórnego przerobu. Urządzenia nie wyrzucać z odpadami domowymi, lecz należy je oddać w odpowiednim punkcie zbiórki surowców wtórnych

Oświadczamy na własną odpowiedzialność, że produkt ten jest zgodny z dyrektywami WE oraz właściwymi normami.

CE

### ⚠ Veszély!

#### ▶ Fulladásveszély

- A csomagolóanyag, mint a fólia tasak nem játékszer, ne kerüljön gyerek kezébe.
- ▶ A fedél belsejét mindig tartsa szárazon.
- ▶ A nem rendeltetésszerű, szakszerűtlen kezelés, vagy a szakszerűtlen javítás miatt keletkező károkért a gyártó nem vállal felelősséget.
- ▶ Ne használjon megrongálódott hosszabbító vezetékét.
- ▶ A típustáblán szereplő feszültség egyezzen meg a tényleges hálózati feszültséggel.
- ▶ Csak a csatlakozónál fogva, és nem a vezetékét rángatva húzza ki a dugót az aljzatból.
- ▶ Nedves kézzel ne fogja meg a dugót, azt ne dugja be, húzza ki az aljzatból.
- ▶ Az áramellátást a megfelelő áramerősségű biztosítékkal kell védeni.
- ▶ A javításokat csak szakemberrel, pl. a vevőszolgálat munkatársával végeztesse el. Csak az eredeti pótalkatrészeket alkalmazza.
- ▶ A szakszerűtlen javítás veszélyt jelent a kezelő számára.
- ▶ A készülék elhelyezésekor feltétlenül be kell tartani a VDE 0100 és VDE 0107 szabványokban előírt biztonsági távolságokat.
- ▶ A készüléket legalább 3 mm-es, összpólusú érintkezőnyitással kell leválasztani ahálózatról.
- ▶ A szerelést az illetékes energiaellátó vállalat irányelvei szerint kell elvégezni és annak megfelelően az előírt személyi védettséget nyújtó FI-kapcsolóval kell biztosítani.
- ▶ A készüléket mindig a beszívott és kifújt légáram korlátozása nélkül kell használni.

- ▶ Minden beavatkozás és tisztítás előtt kivétel nélkül kapcsolja le a hálózati csatlakozás összes pólusát. Ne használjon vízsugarat, nedves szivacsot vagy egyéb tisztítási módszert, amelynél atisztítófolyadék bejuthat a készülékbe, vagy megtámadja akészülék felületét. Folyadék bejutása esetén áramütés veszélye és lehetséges készülék-károsodás áll fenn.

### **△ Figyelmeztetés!**

- ▶ Gyerekek, idős, vagy rokkant személyek esetén különös óvatossággal kell eljárni.
- ▶ Azokat a felhasználókat és személyeket, akik általában nem kezelik a készüléket (például gyermekeket), tájékoztatni kell a készülék használatáról és a lehetséges veszélyről. Gyerekek csak felnőtt felügyelete mellett kezelhetik a készüléket.
- ▶ A gép tisztítására ne használjon gőzborotvát, vagy nagynyomású tisztítót.
- ▶ Ne hagyja felügyelet nélkül a készüléket. Hosszabb munkaszünet esetén húzza ki a dugót az aljzatból.

## 1 A használat előtt

Ezt a használati utasítást abból a célból készítettük el, hogy Ön az új készülékét gyorsan és átfogóan megismerje.

- Kérjük, olvassa át gondosan a készülék üzembevétele előtt ezt az utasítást. Fontos utasításokat tartalmaz a biztonsággal, a használattal a karbantartással és a környezetvédelemnek megfelelő megsemmisítéssel kapcsolatban.
- Ismerkedjen meg közelebbről ezen használati utasítás sorrendjében új készülékével és annak különböző funkcióival.
- Ügyeljen minden utasításra és magyarázatra, amely a helyes kezelésre vonatkozik. Ezzel biztosítsa az állandó készenléti állapotot, valamint a készüléke hosszú élettartamát.
- Különösen azokat az utasításokat vegye figyelembe, amelyek a biztonságot érintik. Ezek segítenek a balesetek elkerülésében és megóvják a készüléket a károsodástól.
- Őrizze meg a használati utasítást, mert az még később nagy segítségére lehet.

Ez a készülék megfelel a technika elismert szabályainak és az elektromos készülékekre vonatkozó biztonsági előírásoknak. A gyártó nem felel az olyan károkért, amelyek a rendeltetésellenes használatból vagy a helytelen kezelésből erednek.

## 2 Tartalom

- 1 Haj-, ill. készzárító
- 4 Típli
- 4 Fégömbfejű facsavar
- 1 Hálózati kapocs
- 2 Sülylesztett fejű lemezcsavar a fedőlaphoz
- 2 Húzásmentesítő bilincsek
- 4 Lencsefejű lemezcsavarok a húzásmentesítő bilincsekhez

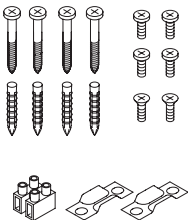

## 3 Szerelési utasítás

A szereléssel egy szakembert kell megbízni, hogy biztosított legyen a készüléknek a biztonsági előírásoknak megfelelő csatlakoztatása. Olyan helyiségekben, ahol zuhanyok és fürdőkádak vannak, nem szabad a készüléket a VDE-előírásokban rögzített biztonsági tartományon belül (0,6 m a zuhany- és a fürdőkád peremétől és 1,2 méter a zuhanyozófejtől) elhelyezni.

### 3.1 Szerelési sorrend

#### A szervelést megkönnyítő szerelési elképzelés

A TT1800 / T 500 szerelési rendszer lehetővé teszi az egyszerű, könnyen szervizelhető fali elhelyezést anélkül, hogy a készüléket ki kellene nyitni. Mi a készüléket gyakorlatilag két elképzelésre osztottuk fel: A szerelő elhelyez egy dugaszolóaljzatot (vagy kialakít egy fix csatlakozást), felcsavarozza a szerelőlapot, feltolja az üzemkész készüléket, bedugja a csatlakozódugaszt (vagy csatlakoztassa a vezetékét), felcsavarozza a lopás elleni biztosítót – és kész! Egyszerűbb már nem is lehetne!

- 44. A (nem fixen felcsavarozott) borítólapot [ 1 ] húzza ki lefelé a készülékből. A készülék hátoldalára csatlakoztatott szerelőlapot [ 2 ] szintén húzza ki lefelé.
- 45. A felszerelési hely meghatározása után húzza meg a 4 rögzítőcsavart [ 12 ] a sablonként alkalmazott szerelőlappal [ 2 ], fúrja ki a furatokat (8 mm Ø), helyezze be a típlit és a szerelőlapot rögzítse a készülékkel együtt szállított A félgömbfejű facsavarokkal. Ajánljuk az elhelyezést egy megfelelő magasságban, az A, B vagy C ábrának megfelelően. Egy tartós, erős rögzítésnek egy masszív falon biztosítottak kell lenni!
- 46. Az alábbiakban leírt 5 csatlakoztatási mód lehetséges:

- **Elhelyezés egy felszerelt sülylesztett dugaszolóaljzatra.**

A borítólap [ 1 ] felső része nem szükséges. Törje le azt a névleges törési helyen [ 4 ]. A szerelőlap [ 2 ] B ábra szerinti rögzítése után tolja a készüléket felülről a szerelőlapra, dugja be a dugaszt a dugaszolóaljzatba [ 3 ]. Rögzítse a burkolólapot a készülékkel együtt szállított 2 db sülylesztett lemezcsavarral.

- **Falba sülylesztett vezeték.**

Csatlakoztatás egy falból kijövő sülylesztett vezetékre [ 7 ], (a dugaszolóaljzat helyett). A szerelőlapot [ 2 ] a. C ábrának megfelelően van rögzítse a falra. Tolja a burkolólapot alulról a szerelőlapba, és közben a falból jövő vezetékét vezesse át a burkolólap nyílásán. A mellékelt hálózati kapcsot [ 11 ] helyezze be. A készülék csatlakozóvezetékén [ 5 ] lévő dugaszt csavarozza le, a vezetékét csupaszítsa meg és sajtolja fel az erekre a vezetékvég-hüvelyeket. Csatlakoztassa a két vezetékét a C ábrának megfelelően. Ügyeljen a megfelelő csatlakoztatásra; – L (barna) és N (kék). A készülék csatlako-



zóvezetékét biztosítsa a mellékelt húzásmentesítő bilinccsel [ 8 ]. Tolja a készüléket teljesen lefelé a burkolólapra, és a két mellékelt súllyesztett lemezcsavart csavarozza be.

#### • Falon kívüli vezeték felülől.

Ehhez törje ki a készülék hátoldalán, közepén, fent lévő vezetékátvezetőt. A szerelőlap [ 2 ] C ábra szerinti rögzítése után vezesse a falon kívüli vezetékét a szerelőlapon lefelé, a burkolólap [ 1 ] alá, és a nyíláson át. A további csatlakoztatás a B / 2 pont alatt leírtaknak megfelelően történik.

#### • Falon kívüli vezeték alulról.

Ehhez törje ki a készülék burkolólapján [ 1 ], közepén, lent lévő vezetékátvezetőt [ 9 ]. A szerelőlap [ 2 ] C ábra szerinti rögzítése után vezesse a falon kívüli vezetékét a nyíláson keresztül a burkolólapban. A további csatlakoztatás a B / 2 pont alatt leírtaknak megfelelően történik.

#### • Csatlakozóvezeték dugasszal.

Csatlakoztatás egy közelben lévő dugaszolóaljzatra, egy dugasszal ellátott csatlakozóvezetékkel. Ehhez törje ki a burkolólapon [ 1 ], közepén, lent lévő vezetékátvezetőt [ 9 ] törje ki. Tolja a burkolólapot alulról a szerelőlapba. A mellékelt hálózati kapcsolót [ 11 ] helyezze be. A készülék csatlakozóvezetékén [ 5 ] lévő dugaszt csavarozza le, a vezetékét csupaszítsa meg és sajtolja fel az erekre a vezetékvég-hüvelyeket. A dugasszal ellátott csatlakozóvezetékét szerelje össze ugyanezen a módon, és vezesse át a burkolólap nyílásán keresztül. Csatlakoztassa a két vezetékét a C ábrának megfelelően, majd biztosítsa a mellékelt húzásmentesítő bilinccsel [ 8 ]. Tolja a készüléket teljesen lefelé a burkolólapra, és a két mellékelt súllyesztett lemezcsavart csavarozza be.

**A készülékek most üzemkész állapotban vannak.**

## 4 Kapcsolási lehetőségek

A TT 1800 és TTH 1800 készülékeknek működtesse az elektronikus rövid utas időkapcsolót. A kapcsoló futásideje a TT 1800-nál 32 másodperc, a TTH 1800-nél 4 perc.

A készülékek automatikusan lekapcsolnak.

### TT 1800 E, TTH1800 E, T 500 E

A készülékek kapcsolása egy infravörös közelítés-elektronikával, érintésmentesen történik.

A kapcsolástávolság (a készülék alsó éle és a kéz, ill. A fej közötti távolság) a TT 1800 / T 500 E esetében kb. 15 cm, a TTH 1800 E esetében pedig kb. 40 cm. A kapcsolási érzékenységet szakember meg tudja változtatni.

## 5 Érzékelős biztonsági lekapcsolás

### TT 1800 E, TTH 1800 E, T 500 E

A beépített elektronika megakadályozza a tartó üzemelést lefedett infravörös közelítéskapcsoló esetén (pl. rágógumi-vandalizmus).

A TT 1800 E / T 500 E-modellek ebben az esetben 4 perc elteltével, a TTH 1800 E-modellek pedig 10 perc elteltével lekapcsolnak. A zavar megszüntetése után a szárító ismét üzemkész.

## 6 Magasságbeállítás a Starmix hajszárítóhoz

A szép kinézetű THH500 / TTHH1800 Starmix hajszárító – rendelési szám: 19 07 09 – lehetővé teszi a hajszárító fokozatmentes és egyéni illesztését a test méretének megfelelően. Ezzel akülönösen a gyerekek és a tolószekben tartózkodók részére válik könnyebbé a hajszárítás. A magasságbeállítóhoz alternatívaként felszerelhet két hajszárítót is 40 cm-es magasságkülönbséggel (az elektronikus infravörös közelítéskapcsoló hatótávolsága max. 40 cm).



## 7 Tisztítás és gondozás

A levegőbeszívó rácsot [ 6 ] a készülék alsó oldalán a hozzátapadt szlaktól és portól szükség esetén egy porszívó hézagszívó fejével meg kell tisztítani. Az odatapadt szennyeződést egy kefével el kell távolítani.

## 8 Műszaki adatok

Műszaki adatok		Meleglevegős kézszáritó			Meleglevegős hajszáritó	
		TT 1800	TT 1800E	T 500 E	TTH 1800	TTH 1800 E
Névleges teljesítmény:	1800 Watt	X	X	X	X	X
Fűtés teljesítmény:	1700 Watt	X	X	X	X	X
Motorteljesítmény:	100 Watt	X	X	X	X	X
Levegőáramlás:	38 l/s	X	X	X	X	X
A készülék méretei:		L 270, B 61; H 330 mm				
Súly falı tartóval :	[kg]	3,2	3,2	3,2	3,2	3,2

Kialakítási jellemzők	Meleglevegős kézszáritó			Meleglevegős hajszáritó	
	TT1800	TT1800E	T 500 E	TTH1800	TTH1800E
Elektronikus rövid utas időkapcsoló; a kapcsoló lefutási ideje: 32 másodperc.	X				
Elektronikus rövid utas időkapcsoló; a kapcsoló lefutási ideje: 4 perc.				X	
Elektronikus közelítéskapcsoló		X	X		X
Biztonsági hálózati dugasz - csatlakozó	X	X	X	X	X
Elektromos biztonsági hőmérsékletbehatároló	X	X	X	X	X
Olvadó hőbiztosító	X	X	X	X	X
Érzékelős biztonsági lekapcsolás		X	X		X (10min)
Beszereilt szerelőlap	X	X	X	X	X
Lopás elleni védelem borítólappal	X	X	X	X	X
Le-/beszívható bemeneti levegő rács	X	X	X	X	X
LED_világítás		X			



A használt készülékek értékes anyagokat tartalmaznak, melyek újrahasznosításra alkalmasak. A készüléket ne tegyék a háztartási szemétkébe, hanem megfelelő gyűjtőrendszerek igénybevételével szakszerűen ártalmatlanítsuk.

Kizárólagos felelősséget vállalunk arra, hogy ez a termék az EK irányelveknek és a vonatkozó szabványoknak megfelel.

**CE**

### ⚠ Nebezpečí!

#### ► Nebezpečí udušení

- Obalový materiál, jako jsou např. fóliové sáčky, nepatří do rukou dětem.
  - Vnitřek víka udržujte stále suchý.
  - V případě použití v rozporu s účelem, neodborné obsluhy nebo opravy nepřebírá výrobce záruku za vzniklé škody.
  - Nepoužívejte poškozené prodlužovací kabely.
  - Napětí na typovém štítku musí být shodné se síťovým napětím.
  - Napájení musí být jištěné pomocí pojistky se vhodnou intenzitou proudu.
  - Opravy směji provádět pouze odborníci, např. servisní technik. Používejte pouze originální náhradní díly.
  - Neodborně opravené přístroje představují pro uživatele nebezpečí.
  - Při umístění přístroje se bezpodmínečně musí dodržovat bezpečnostní vzdálenosti podle předpisů uvedených v VDE 0100 a VDE 0107.
  - Přístroj se má oddělit od sítě spínačem s kontaktním otvorem minimálně 3mm pro všechny póly.
  - Instalace se má vykonat podle směrnic příslušného dodavatele elektrické energie, a proto je třeba ji zajistit předepsaným spínačem FI pro ochranu osob.
  - Přístroje je nutné používat tak, aby nedošlo k omezení proudu nasávaného afoukaného vzduchu.
  - Před všemi zásahy apřed čištěním vypněte vždy přívod proudu pro všechny póly. Nepoužívejte proud vody, mokrou houbu nebo jiné způsoby čištění, při kterých může čistící kapalina vniknout do přístroje nebo poškodit povrch přístroje.
- Při vniknutí kapaliny do přístroje hrozí nebezpečí zásahu elektrickým proudem a možné poškození přístroje..

### Varování!

- ▶ Děti nebo staré osoby by měly při obsluze vysavače dávat obzvláště pozor.
- ▶ Uživatelé a osoby, které nejsou schopné samostatně obsluhovat zařízení (například děti), je nutné poučit a informovat o používání a možných rizicích. Děti nesmí zařízení používat bez dohledu dospělých.
- ▶ K čištění nepoužívejte parní nebo vysokotlaké čističe.
- ▶ Nenechávejte přístroj bez dozoru. Při delší pracovní pauze vytáhněte síťovou zástrčku ze zásuvky.

## 1 Před použitím

Tento návod k použití jsme sestavili proto, abyste se mohli se svým novým přístrojem seznámit rychle a komplexně.

- Přečtěte si prosím před uvedením tohoto přístroje do provozu pozorně tento návod. Obsahuje důležité pokyny týkající se bezpečnosti, používání, údržby a likvidace odpadu.
- Postupně se s pomocí tohoto návodu seznámte se svým novým přístrojem a jeho různými funkcemi.
- Dbejte všech pokynů a vysvětlivek, které se týkají správné obsluhy přístroje a zacházení s ním. Tak bude Váš přístroj neustále připraven k práci a jeho životnost bude dlouhá.
- Je třeba dbát především těch pokynů, které se týkají bezpečnosti. Pomohou Vám vyhnout se úrazům a chránit Váš přístroj před poškozením.
- Tento návod k použití si uložte, může se Vám hodit i později.

Tento přístroj odpovídá uznávaným technickým předpisům a příslušným bezpečnostním ustanovením, které se týkají elektrických přístrojů. Výrobce neručí za příp. škody, které nastanou při použití pro jiný účel nebo při nesprávném používání.

## 2 Rozsah dodávky

- 1 vysoušeč vlasů nebo rukou
- 4 hmoždinky
- 4 vruty do dřeva s půlkruhovou hlavou
- 1 síťová svorka
- 2 zápusné vruty do plechu krycí desky
- 2 odlehčovací kabelové svorky
- 4 šrouby s válcovou hlavou pro odlehčovací kabelové svorky

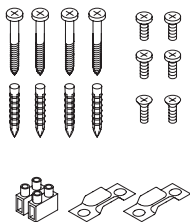

## 3 Návod k montáži

Montáží přístroje je třeba pověřit odborníkem, aby bylo zaručeno, že přístroj bude připojen podle bezpečnostních předpisů. V prostorách se sprchami a koupacími vanami nesmí být přístroj umístěn v bezpečnostních zónách, které jsou definovány v předpisech VDE (0,6 m od okraje koupací vany, příp. okraje sprchovací vany) a 1,2 m od hlav sprch).

### 3.1 Postup montáže

#### Servisní montážní plán

Systém montáže TT1800 / T 500 E umožňuje jednoduché, pohodlné připevnění na zeď bez otírání přístroje. Přístroj jsme prakticky rozdělili na dva komponenty: Instalátor nainstaluje zásuvku (nebo pevné připojení), přišroubuje montážní destičku, nasune přístroj připravený provozu, zastrčí (nebo připojí) elektrickou zástrčku, našroubuje ochranu proti krádeži – hotovo. Jednodušší to být nemůže!

47. Sejměte z přístroje krycí desku [1] (pokud není přišroubovaná). Montážní destičku [2], která je nasunutá na zadní straně přístroje, podobným způsobem vytáhněte směrem dolů.

48. Po stanovení místa upevnění označte podle šablony 4 upevňovací otvory [12] pomocí montážní destičky [2], vrtajte (8 mm Ø), nasadíte hmoždinku a upevníte montážní desku pomocí přiložených A vrutů do dřeva s půlkruhovou hlavou. Doporučujeme umístění ve výšce odpovídající obr. A, B nebo C. Je třeba zaručit pevné upevnění k masivní zdi.

49. Níže popisujeme pět možných způsobů připojení.

#### • Upevnění pomocí zásuvky nainstalované pod omítkou.

Horní část krycí desky [ 1 ] nebudete potřebovat. Přelomte ho v požadované místě zlomu [4]. Po upevnění montážní destičky [2] podle obr. B posuňte přístroj shora na montážní destičku, vsuňte zástrčku do zásuvky [3] a přístroj posuňte úplně dolů. Upevníte krycí desku pomocí 2 přiložených zápusných vrutů do plechu.

#### • Vodiče pod omítkou.

Připojení pomocí vodiče pod omítkou, které vychází ze zdi (místo zásuvky) [7]. Montážní destičku [ 2 ] podle obr. C připevněte na stěnu. Zasuňte krycí desku zdola do montážní destičky a přitom veďte vodič, které vychází ze stěny, skrz otvor v krycí desce. Nasadíte přiloženou síťovou svorku [11]. Na připojném vodiči (5) přístroje odřízněte zástrčku, odstraňte plášť vodiče, odizolujte a přitlačte koncové objímky kabelu. Obě vodiče podle obr. C připojte. Dbejte na správné připojení z L (hnědá) a N (modrá). Připojné vodiče přístroje zajistěte pomocí přiložené odlehčovací kabelové svorky [8]. Posuňte přístroj úplně dolů na krycí desku a zašroubujte 2 přiložené zápusné vruty do plechu.

#### ● Povrchové vodiče shora.

Vylomte předpokládaný průchodový izolátor vodiče, nahoře uprostřed na zadní straně přístroje. Po upevnění montážní destičky [2] podle obr. C povrchový vodič vedte na montážní destičce směrem dolů pod krycí desku [1] a skrz otvor. Další připojení proběhne tak, jak je popsáno v bodu B 2. odstavce

#### ● Povrchové vodiče zdola.

Vy-

lomte předpokládaný průchodový izolátor vodiče [9], dole uprostřed v krycí desce [1]. Po upevnění montážní destičky [2] podle obr. C vedte povrchový vodič skrz otvor v krycí desce. Další připojení proběhne tak, jak je popsáno v bodu B, 2. odstavce.

#### ● Připojný vodič se zástrčkou.

Připojené do blízké zásuvky pomocí ohybného připojného vodiče se zástrčkou. Vylomte průchodový izolátor vedení [9], který je k dispozici, dole uprostřed v krycí desce [1]. Zasuňte krycí desku zdola do montážní destičky. Nasaďte přiloženou síťovou svorku [11]. Na připojném vodiči [5] přístroje odřízněte zástrčku, odstraňte plášť vodiče, odizolujte a přitlačte koncové objímky kabelu. Připojný vodič se zástrčkou konfencionujte stejným způsobem a vedte skrt otvor v krycí desce. Oba vodiče podle obr. C připojte a zajistěte pomocí přiložených odlehčovacích kabelových svorek [8]. Posuňte přístroj úplně dolů na krycí desku a zašroubujte 2 přiložené zápusné vruty do plechu.

**Přístroje jsou teď připraveny k provozu.**

## 4 Možnosti zapojení

V případě TT 1800 a TTH 1800 aktivujte elektronický částicový časový spínač. Doba provozu spínače v případě TT 1800 je 32 s, v případě TTH 1800 4 min.

Přístroje se automaticky vypnou

**TT 1800 E, TTH1800 E, T 500 E**

Přístroje se zapojí pomocí infračervené přibližovací elektroniky bezdotykově.

Vzdálenost přepínání (vzdálenost mezi spodní hranou přístroje a rukama, příp. hlavou) činí v případě TT 1800 / T 500 E asi 15 cm a v případě TTH 1800 E asi 40 cm. Spínací citlivost může měnit odborník.

## 5 Bezpečnostní odpojení senzoru

**TT 1800 E, TTH 1800 E, T 500 E**

Zabudovaná elektronika brání nepřetržitému provozu v případě krytého infračerveného přibližovacího vypínače, např. B. při zertech se žvýkačkou.

E-modely TT 1800 / T 500 se potom vypnou po 4 min. a E-modely TTH 1800 po 10 min.. Po odstranění zdroje rušení jsou sušiče opět připraveny k provozu.

## 6 Nastavení výšky pro sušič vlasů Starmix

Stabilní nastavení výšky Starmixu THH500 / TTHH1800 č. obj. 19 07 09 umožňuje, abyste plynule a podle tělesné výšky přispůsobili sušič vlasů. Tím se podstatně usnadní sušení vlasů především dětem a vozičkářům. Alternativou pro nastavování výšky může být montáž dvou sušičů ve výškovém rozdíle 40 cm (dosah elektronického infračerveného přibližovacího spínače max. 40 cm).



## 7 Čištění a údržba

Mřížku nasávání vzduchu (6) na spodní straně přístroje pro účel čištění přilnavých chuchvalců a prachu podle potřeby vysajte pomocí štěrbinovité trysky vysavače. Přilnavé nečistoty odstraňte z mřížky pomocí kartáčku.

## 8 Technické údaje

Technické údaje		Teplovzdušný sušič rukou			Teplovzdušný sušič vlasů	
		TT 1800	TT 1800E	T 500 E	TTH 1800	TTH 1800 E
Jmenovitý výkon	1800 Watt	X	X	X	X	X
Žhavicí výkon	1700 Watt	X	X	X	X	X
Výkon motoru	100 Watt	X	X	X	X	X
Proud vzduchu	38 l/s	X	X	X	X	X
Rozměry přístroje		L 270, B 61; H 330 mm				
Hmotnost s nástěnným držákem :	[kg]	3,2	3,2	3,2	3,2	3,2

Atributy technického vybavení	Teplovzdušný sušič rukou			Teplovzdušný sušič vlasů	
	TT1800	TT1800E	T 500 E	TTH1800	TTH1800E
Elektronický částicový časový spínač: doba provozu spínače 32 sek.	X				
Elektronický částicový časový spínač: doba provozu spínače 4 min.				X	
Elektronický přibližovací vypínač		X	X		X
Bezpečnostní připojení síťové zástrčky	X	X	X	X	X
El. bezpečnostní omezovač teploty	X	X	X	X	X
Termická tavná pojistka	X	X	X	X	X
Bezpečnostní odpojení senzoru		X	X		X (10min)
Integrovaná montážní destička	X	X	X	X	X
Ochrana proti krádeži pomocí krycí desky	X	X	X	X	X
Odsávatelná vstupní mřížka vzduchu	X	X	X	X	X
Osvětlení světelnou diodou (LED)		X			



Staré přístroje obsahují cenné materiály, které jsou vhodné k opětovnému zpracování. Přístroj neodkládat k běžnému domácímu odpadu, nýbrž nechat zlikvidovat prostřednictvím vhodných sběrných systémů.

Prohlašujeme na vlastní odpovědnost, že tento výrobek je v souladu se směrnicemi ES a příslušnými normami. **CE**

### Nebezpečenstvo!

- ▶ Nebezpečenstvo udusenía
  - Obalový materiál, ako fóliové vrecká, nepatria do detských rúk.
- ▶ Vnútro krytu udržiavajte vždy suché.
- ▶ Pri používaní v rozpore s účelom, neodbornej obsluhu alebo neodbornej oprave výrobcu nepreberá žiadne ručenie za škody.
- ▶ Nepoužívajte poškodené predlžovacie vedenia.
- ▶ Napätie na typovom štítku sa musí zhodovať so sieťovým napätím.
- ▶ Ťahajte iba za sieťovú zástrčku, nikdy nie za pripojovacie vedenie.
- ▶ Sieťovú zástrčku nikdy nezasúvajte ani nevytáhujte s mokrými rukami.
- ▶ Napájací zdroj musí byť zabezpečený cez poistku s vhodnou intenzitou prúdu.
- ▶ Opravy nechajte vykonávať iba odborníkom, napr. zákazníkemu servisu. Používajte iba originálne náhradné diely.
- ▶ Neodborne opravované prístroje predstavujú nebezpečenstvo pre používateľa.
- ▶ Neodborne opravované vysávače predstavujú nebezpečenstvo pre používateľa.
- ▶ Opravy nechajte vykonávať iba odborníkom, napr. zákazníkemu servisu. Používajte iba originálne náhradné diely.
- ▶ Pri umiestnení prístroja sa bezpodmienečne musia dodržať bezpečnostné vzdialenosti tak, ako je to predpísané vo VDE 0100 a VDE 0107.
- ▶ Prístroj sa má oddeliť od siete spínačom s kontaktným otvorom aspoň 3mm pre všetky póly.
- ▶ Inštalácia sa má vykonať podľa smerníc príslušného dodávateľ'a elektrickej energie, a preto ju treba zaistiť predpísaným spínačom FI pre ochranu osôb.
- ▶ Prístroje treba prevádzkovať tak, aby nedošlo k obmedzeniu prúdu nasávaného afúkaného vzduchu.



- ▶ Pred všetkými zásahmi a pred čistením vypnite vždy prívod prúdu pre všetky póly. Nepoužívajte prúd vody, mokrú špongiu alebo ostatné spôsoby čistenia, pri ktorých môže čistiaca tekutina vniknúť do prístroja alebo poškodiť povrch prístroja. Pri vniknutí tekutiny do prístroja hrozí nebezpečenstvo zásahu elektrickým prúdom a možná poškodenie prístroja.

### **⚠ Výstraha!**

- ▶ Pri deťoch, starých alebo slabých osobách je potrebná opatnosť vo zvýšenej miere.
- ▶ Používatelia a osoby, ktoré nie sú schopné samostatne obsluhovať zariadenie (napríklad deti), je nutné poučiť a informovať o používaní a možných rizikách. Deti nesmú používať zariadenie bez dozoru dospelých.
- ▶ Na čistenie nepoužívajte žiadne parné čističe alebo vysokotlakové čističe.
- ▶ Prístroj nenechávajte bez dozoru. Pri dlhšom prerušení práce vyťahnite sieťovú zástrčku.

## 1 Pred použitím

Tento návod na použitie sme zostavili preto, aby ste sa so svojim novým prístrojom oboznámili komplexne a rýchlo.

- Prosím, prečítajte si pred uvedením tohto prístroja do prevádzky pozorne tento návod. Poskytuje dôležité pokyny týkajúce sa bezpečnosti, používania, údržby a likvidácie odpadu.
- Oboznámte sa v poradí tohto návodu na použitie s Vaším novým prístrojom a s jeho rozličnými funkciami.
- Dbajte na všetky pokyny a vysvetlivky, ktoré sa týkajú správnej obsluhy a zaobchádzania. Tým dosiahnete neustálu pripravenosť k práci a dlhú životnosť Vášho prístroja.
- Predovšetkým je potrebné zohľadniť tie pokyny, ktoré sa týkajú bezpečnosti. Budú Vám nápomocné v predchádzaní úrazov a pomôžu Vám chrániť Váš prístroj pred poškodením.
- Uchovajte si tento návod na použitie, môže Vám byť aj neskôr nápomocná.

Tento prístroj zodpovedá osvedčeným technickým predpisom a príslušným bezpečnostným ustanoveniam, ktoré sa týkajú elektrických prístrojov. Výrobca neručí za príp. škody, ktoré nastanú kvôli používaniu v rozpore s príkazmi alebo kvôli nesprávnej obsluhu.

## 2 Rozsah dodávky

- 1 sušič vlasov alebo rúk
- 4 hmoždinky
- 4 skrutky do dreva s polkruhovou hlavou
- 1 sieťová svorka
- 2 zápusťné skrutky do plechu krycej dosky
- 2 odľahčovacie káblové svorky
- 4 skrutky s valcovou hlavou pre odľahčovacie káblové svorky

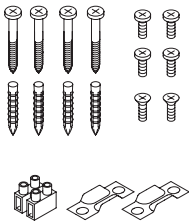

## 3 Návod na montáž

Montážou prístroja je potrebné poveriť odborníka, aby bolo zaručené, že prístroj bude pripojený pri dodržaní bezpečnostných predpisov. V priestoroch so sprchami a vaňami na kúpanie nesmie byť prístroj umiestnený vnútri bezpečnostných priestorov, ktoré sú definované v predpisoch VDE (0,6 m k okraju vane na sprchovanie, príp. okraju vane na kúpanie a 1,2 m od rozstrekovacích hlavíc).

### 3.1 Postup montáže

#### Servisný montážny plán

Systém montáže TT1800 / T 500 E umožňuje jednoduché, prístupné pripevnenie na stenu bez toho, aby ste prístroj otvárali. Prakticky sme prístroj rozdelili na dva komponenty: Inštalatér nainštaluje zásuvku (alebo pevné pripojenie), priskrutkuje montážnu doštičku, nasunie prístroj, ktorý je pripravený na prevádzku, zastrčí elektrickú zástrčku (alebo pripojí), naskrutkuje ochranu proti krádeži – hotovo. Jednoduchšie to ani nepôjde!

50. Stiahnite z prístroja kryciu dosku (1) (ktorá nie je priskrutkovaná). Montážnu doštičku (2), ktorá je nasunutá na zadnej strane prístroja, taktiež vyťahnite smerom dole.
51. Po stanovení miesta umiestnenia označte podľa šablóny 4 upevňovacie otvory (12) pomocou montážnej doštičky (2), vŕtajte (8 mm Ø), nasadte hmoždinku a upevnite montážnu dosku pomocou A polkruhových skrutiek do dreva, ktoré sú priložené. Doporučujeme umiestnenie vo výške v súlade s obr. A, B alebo C. Musí byť zaručené solídne upevnenie k masívnej stene.
52. Jestvuje 5 možných opísaných spôsobov pripojenia, ktoré sú uvedené nižšie.

#### • Umiestnenie prostredníctvom

##### nainštalovanej zásuvky pod omietkou.

Hornou časť krycej dosky [ 1 ] nebudete potrebovať. Prelomte ho na požadovanom mieste rozdelenia (4). Po upevnení montážnej doštičky (2) v súlade s obr. B posuňte prístroj zhora na montážnu doštičku, strčte zástrčku do zásuvky (3) a úplne posuňte prístroj smerom nadol. Upevnite kryciu dosku pomocou 2 zápusťných skrutiek do plechu, ktoré sú priložené.

#### • Vedenie pod omietkou.

Pripojenie prostredníctvom vedenia pod omietkou, ktoré vychádza zo steny (namiesto zásuvky) (7). Montážnu doštičku [ 2 ] v súlade s obr. C pripevnite na stenu. Posuňte kryciu dosku zdola do montážnej doštičky a pritom vedte vedenie, ktoré vychádza zo steny, prostredníctvom otvoru v krycej doske. Nasadte sieťovú svorku (11), ktorá je priložená. Na pripojenom vedení (5) prístroja odrežte zástrčku, odstráňte plášť vedenia, odizolujte a pritlačte koncové objímky kábla. Obidva vedenia v súlade s obr. C pripojte. Dbajte na správne pripojenie z L (hnedá) a N (modrá). Prípojné vedenie prístroja zaistite

pomocou odľahčovacej káblovej svorky (8), ktorá je priložená. Posuňte prístroj celkom dole na kryciu dosku a zaskrutkujte 2 zápusťné skrutky do plechu, ktoré sú priložené..

#### • Povrchové vedenie na murive zhora.

Za týmto účelom vylomte predpokladaný priechodkový izolátor vedenia, hore prostriedok, na zadnej strane prístroja. Po upevnení montážnej doštičky (2) v súlade s obr. C povrchové vedenie na murive na montážnej doštičke vedte smerom dole pod kryciu dosku (1) a cez otvor. Ďalšie pripojenie sa uskutoční tak, ako je opísané v bode B, 2. odstavca.

#### • Povrchové vedenie na murive zdola.

Pre tento účel vylomte predpokladaný priechodkový izolátor vedenia (9), dole prostriedok, v krycej doske (1). Po upevnení montážnej doštičky (2) v súlade s obr. C vedte povrchové vedenie na murive cez otvor v krycej doske. Ďalšie pripojenie sa uskutoční tak, ako je opísané v bode B, 2. odstavca.

#### • Prípojné vedenie so zástrčkou.

Pripojenie do zásuvky, ktorá je na blízku, pomocou ohybného prípojného vedenia so zástrčkou. Pre tento účel vylomte priechodkový izolátor vedenia (9), ktorý je k dispozícii, dole prostriedok, v krycej doske (1). Posuňte kryciu dosku zdola do montážnej doštičky. Nasadte sieťovú svorku (11), ktorá je priložená. Na prípojnom vedení (5) prístroja odrežte zástrčku, odstráňte plášť vedenia, odizolujte a priláčajte koncové objímky kábla. Prípojné vedenie so zástrčkou skompletizujte rovnakým spôsobom a vedte cez otvor v krycej doske. Obidva vedenia v súlade s obr. C pripojte a zaistite pomocou odľahčovacích káblových svoriek (8), ktoré sú priložené. Posuňte prístroj celkom dole na kryciu dosku a zaskrutkujte 2 zápusťné skrutky do plechu, ktoré sú priložené.

**Prístroje sú teraz pripravené k prevádzke.**

## 4 Možnosti zapojenia

V prípade TT 1800 a TTH 1800 aktivujte elektronický časticový časový spínač. Doba prevádzky spínača v prípade TT 1800 je 32 sek., v prípade TTH 1800 4 min.

Prístroje sa automaticky vypnú

### TT 1800 E, TTH1800 E, T 500 E

Prístroje sa zapoja prostredníctvom infračervenej približovacej elektroniky bezdotykovy..

Vzdialenosť prepínania (vzdialenosť medzi spodnou hranou prístroja a rukami príp. hlavou) činí v prípade TT 1800 / T 500 E asi 15 cm a v prípade TTH 1800 E asi 40 cm. Spínanie citlivosť môže meniť odborník.

## 5 Bezpečnostné odpojenie senzora

TT 1800 E, TTH 1800 E, T 500 E

Zabudovaná elektronika predchádza nepretržitej prevádzke v prípade krytého infračerveného približovacieho vypínača napr. zámernom ničení žuvačkou.

E-modely TT 1800 / T 500 E sa potom odpoja po 4 min. a E-modely TTH 1800 po 10 min.. Po odstránení zdroja rušenia sú sušiče opätovne pripravené k prevádzke.

## 6 Nastavenie výšky pre fén Starmix

Stabilné nastavenie výšky Starmix-u, dokonalého tvaru, THH500 / TTHH1800 č. obj. 19 07 09 umožňuje, aby ste plynulo a v závislosti na telesnej výške prispôbili fén. Tým sa najmä deťom a vozíčkarom podstatne uľahčí sušenie vlasov. Alternatívne pre nastavenie výšky môžete namontovať tiež dva fény vo výškovom rozdiely 40 cm (dosah elektronického infračerveného približovacieho spínača max. 40 cm).



## 7 Čistenie a ošetrovanie

Mriežku nasávania vzduchom (6) na spodnej strane prístroja pre účel čistenia príľnavých chuchvalcov a prachu odsajte podľa potreby pomocou škárovej dýzy vysávača. Príľnavé znečistenie odstráňte z mriežky pomocou kefy.

## 8 Technické dáta

Technické dáta		Teplovzdušný sušič rúk			Teplovzdušný fén	
		TT 1800	TT 1800E	T 500 E	TTH 1800	TTH 1800 E
Nominálny výkon	1800 Watt	X	X	X	X	X
Vyhrievací výkon	1700 Watt	X	X	X	X	X
Výkon motora	100 Watt	X	X	X	X	X
Prúd vzduchu	38 l/s	X	X	X	X	X
Rozmery prístroja		L 270, B 61; H 330 mm				
Hmotnosť s nástennou objímkou :	[kg]	3,2	3,2	3,2	3,2	3,2

Znaky technického vybavenia	Teplovzdušný sušič rúk			Teplovzdušný fén	
	TT1800	TT1800E	T 500 E	TTH1800	TTH1800E
Elektronický časticový časový spínač: doba prevádzky spínača 32 sek.	X				
Elektronický časticový časový spínač: doba prevádzky spínača 4 min.				X	
Elektronický približovací vypínač		X	X		X
Bezpečnostné pripojenie elektrickej zástrčky	X	X	X	X	X
El. bezpečnostný - teplotný obmedzovač	X	X	X	X	X
Termická tavná poisťka	X	X	X	X	X
Bezpečnostné odpojenie senzora		X	X		X (10min)
Integrovaná montážna doštička	X	X	X	X	X
Ochrana proti krádeži prostredníctvom krycej dosky	X	X	X	X	X
Odsávací vstupná mriežka vzduchu	X	X	X	X	X
Osvetlenie svietiacou diódou (LED)		X			

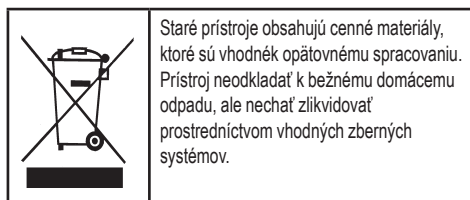

Vo výhradnej zodpovednosti vyhlasujeme, že sa výrobok zhoduje s ES smernicami a určujúcimi normami. **CE**

### Pericol!

- ▶ Pericol de sufocare
  - Nu lăsați la îndemâna copiilor ambalajul, de ex. folia de ambalare.
- ▶ Păstrați interiorul capacului întotdeauna uscat.
- ▶ În cazul utilizării în scopuri neconforme cu instrucțiunile sau a unor reparații neautorizate, producătorul nu își asumă nici o responsabilitate pentru producerea de pagube.
- ▶ Nu utilizați prelungitoare ce prezintă defecte.
- ▶ Tensiunea inscripționată pe plăcuța indicatoare trebuie să coincidă cu tensiunea din rețea.
- ▶ Trageți doar de ștecher, nu de cablul de alimentare.
- ▶ Nu introduceți sau scoateți ștecherul cu mâinile ude.
- ▶ Alimentarea cu energie electrică trebuie să fie protejată printr-o siguranță de putere adecvată.
- ▶ Efectuați reparațiile doar la specialiști, de ex. service. Utilizați doar piese de schimb originale.
- ▶ Aparatele care nu sunt reparate de personal de specialitate reprezintă un pericol pentru utilizator.
- ▶ Pentru poziționarea dispozitivului de VDE 0100 și VDE 0107 întâlni distanțele prescrise de siguranță necesar.
- ▶ Unitatea este separat de un comutator cu cel puțin 3 mm de contact decalaj de rețea.
- ▶ Instalare trebuie să fie în conformitate cu liniile directoare ale companiei locale de alimentare cu energie și este, prin urmare, să fie protejate cu un personal de protecție prescris de pește vechi.
- ▶ Dispozitivele au fost fără a aduce atingere fluxului de admisie și evacuare fluxului de aer pentru a funcționa

- ▶ Întotdeauna toți polii înainte de a face modificări și de curățare linia de alimentare. Nu folosi jet de apă, burete umede sau alte metode de curățare se aplică lichid de curățare poate pătrunde în dispozitiv sau atac termina. În cazul în care penetrarea lichid de șoc electric și deteriorarea echipamentului posibil.

### **⚠ Avertisment!**

- ▶ În mod special se recomandă atenție în cazul copiilor, a persoanelor în vârstă sau cu handicap.
- ▶ Utilizatorii și oameni care nu sunt familiarizați cu funcționare a dispozitivului (de exemplu, copii) trebuie să fie instruit cu privire la funcționarea și pericolul potențial și atenția lui a fost întocmit. Copiii pot funcționa aparatul numai sub supravegherea unui adult.
- ▶ Nu utilizați la curățare aparate cu abur sau aparat de curățare la înaltă presiune.
- ▶ Nu lăsați aparatul nesupravegheat. În cazul unei pauze mai îndelungate scoateți ștecherul din priză.

## 1 Înainte de utilizare

Am realizat aceste instrucțiuni de folosire pentru ca dvs. să cunoașteți rapid și integral noul aparat.

- Vă rugăm să citiți cu atenție aceste instrucțiuni înainte de punerea în funcțiune a aparatului. Ele vă oferă indicații importante despre siguranța, utilizarea, întreținerea și îndepărtarea aparatului.
- Familiarizați-vă cu noul dvs. aparat și diferitele sale funcții în succesiunea indicată de aceste instrucțiuni de folosire.
- Respectați toate indicațiile și explicațiile care fac referire la manipularea și tratarea corectă a aparatului. Astfel asigurați disponibilitatea de funcționare continuă și o durată lungă de viață a aparatului dvs.
- Se vor respecta în special indicațiile privind siguranța. Așa ajutați la prevenirea accidentelor și protejarea împotriva deteriorării aparatului.
- Păstrați instrucțiunile de folosire deoarece vă poate fi de ajutor și mai târziu.

Acest aparat corespunde normelor tehnice recunoscute și principalelor dispoziții privind aparatele electrice. Producătorul își declină orice răspundere pentru eventuale pagube produse datorită utilizării necorespunzătoare sau greșite.

## 2 Conținutul livrării

- 1 uscător de păr respectiv de mâini
- 4 dibluri
- 4 șuruburi de lemn cu capete semirotonde
- 1 clemă de rețea
- 2 șuruburi pentru tablă cu cap înecat
- 2 brățări de detensionare a cablului
- 4 șuruburi pentru tablă cu cap semirotond pentru brățările dispozitivului

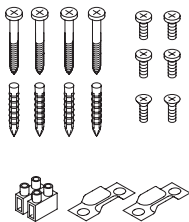

## 3 Instrucțiuni de montaj

Pentru a garanta recordarea aparatului conform prescripțiilor de siguranță, montajul va fi realizat de către un specialist. În spațiile cu cabine de duș și căzi de baie este interzisă montarea aparatului în zonele de siguranță determinate de VDE (Asociația pentru electrotehnică, electronică și tehnica informației) (0,6 m față de marginea căzii de duș sau baie și 1,2 m față de capetele de duș).

### 3.1 Succesiune la montaj

#### Conceptul de montaj pentru un service ușor

Sistemul de montaj TT1800 / T 500 permite o montare simplă pe perete, cu un service ușor, fără a deschide aparatul. Practic am împărțit aparatul în două componente: instalatorul pune o priză (sau un racord fix) înșurubează placa de montaj, împinge aparatul pregătit pentru funcționare peste, introduce ștecherul (sau face racordul), înșurubează siguranța antifur – gata. Mai simplu nu se poate! !

53. Trageți în jos din aparat placa de acoperire (nu este fixată în șuruburi) [ 1 ]. Trageți de asemenea în jos placa de montaj [ 2 ] introdusă în partea din spate a aparatului.

54. După stabilirea locului de montaj însemnați, folosind placa de montaj [ 2 ] drept șablon, cele 4 locuri pentru găurile de fixare [ 12 ], găuriți (8 mm Ø), introduceți diblurile și fixați placa de montaj cu șuruburile pentru lemn cu capete semirotonde cuprinse în livrare A. Noi recomandăm montarea la o înălțime corespunzătoare imag. A, B sau C. Trebuie să fie asigurată o fixare solidă pe un perete masiv

55. Sunt posibile următoarele moduri de racordare descrise în continuare.

- **Montarea prin intermediul unei prize instalate sub tencuială.** Nu este necesară partea superioară a plăcii de acoperire [ 1 ]. Rupeți în punctul de rupere predeterminat [ 4 ]. După fixarea plăcii de montaj [ 2 ] conform imag. B împingeți aparatul de sus pe placa de montaj, introduceți ștecherul în priză [ 3 ] și împingeți aparatul până jos. Fixați placa de acoperire cu cele 2 șuruburi atașate pentru tablă cu cap scufundat .

- **Cablu sub tencuială.** Racord prin intermediul unui cablu (în locul unei prize) care vine sub tencuială [ 7 ]. Fixați placa de montaj [ 2 ] pe perete conform imag. C. Introduceți de jos placa de acoperire în placa de montaj și prin deschidere conduceți cablul care iese din perete în placa de acoperire. Utilizați borna de rețea [ 11 ] atașată. Tăiați ștecherul de la cablul de rețea [ 5 ] al aparatului, îndepărtați izolația firelor și introduceți-le în manșoane. Racordați ambele cabluri conform imag. C. Da-ți atenție la racordarea corectă a L (maro) și N (albastru). Asigurați cablul de alimentare al aparatului cu brățara de fixare [ 8 ]. Împingeți

aparatul până jos în placa de acoperire și strângeți cele 2 șuruburi atașate pentru tablă cu cap îngropat

- **Cablu peste tencuială tras pe sus.**

Pentru aceasta spargeți trecerea prevăzută pentru cablu pe partea din spate a aparatului în mijloc dreapta. După fixarea plăcii de montaj [ 2 ] conform imag. C conduceți cablul peste placa de montaj în jos sub placa de acoperire [ 1 ] și prin deschidere. Racordarea se face în continuare așa cum a fost descris la B, aliniat 2.

- **Cablu peste tencuială tras pe jos.**

Pentru aceasta spargeți trecerea prevăzută pentru cablu [ 9 ] în placa de acoperire [ 1 ] jos în mijloc. După fixarea plăcii de montaj [ 2 ] conform imag. C conduceți cablul prin deschiderea din placa de acoperire. Racordarea se face în continuare așa cum a fost descris la B, aliniat 2.

- **Cablu de alimentare cu ștecher**

Racordare la o priză aflată în apropiere cu ajutorul unui cablu de alimentare flexibil cu ștecher. Pentru aceasta spargeți trecerea prevăzută pentru cablu [ 9 ] în placa de acoperire [ 1 ] jos în mijloc. Împingeți placa de acoperire de jos în placa de montaj. Folosiți borna de rețea [ 11 ] atașată. Tăiați ștecherul de la cablul de rețea [ 5 ] al aparatului, îndepărtați izolația firelor și introduceți-le în manșoane. Pregătiți în același mod cablul de rețea cu ștecher și treceți-l prin deschiderea din placa de acoperire. Racordați ambele cabluri conform imag. C și asigurați-le cu brățările de fixare a cablurilor [ 8 ]. Împingeți aparatul până jos în placa de acoperire și strângeți cele 2 șuruburi atașate pentru tablă cu cap îngropat.

**Aparatele sunt acum gata de funcționare**

## 4 Posibilități de conectare

La TT 1800 și TTH 1800 acționați comutatorul electronic temporizat – mișcare scurtă. Durata de funcționare a comutatorului la TT 1800 32 sec. la TTH 1800 4 min.

Aparatele se decuplează automat.

**TT 1800 E, TTH1800 E, T 500 E**

Aparatele sunt conectate fără atingere printr-un dispozitiv electronic de declanșare la apropiere cu infraroșu.

Distanța de comutare (distanța dintre marginea de jos a aparatului și mâini, respectiv cap) este la TT 1800 / T 500 E de cca. 15 cm și la TTH 1800 E cca. 40 cm. Sensibilitatea la comutare poate fi modificată de către un specialist.

## 5 Deconectare de siguranță cu senzor

**TT 1800 E, TTH 1800 E, T 500 E**

Dispozitivul electronic montat împiedică funcționarea continuă atunci când comutatorul cu declanșare la apropiere cu infraroșu este acoperit, de exemplu prin acte de vandalism cu gumă de mestecat.

Modelele TT 1800 E / T 500 E se deconectează după 4 min. și modelele TTH 1800 E după 10 min. După îndepărtarea sursei de perturbație uscătoarele sunt din nou pregătite de funcționare.

## 6 Reglarea înălțimii pentru uscătorul de păr Starmix

Dispozitivul de reglare a înălțimii Starmix, robust și cu o formă frumoasă, THH500 / TTHH1800 Nr. comandă 19 07 09 permite, adaptarea fără trepte și individuală a uscătorului de păr în funcție de înălțimea persoanei. Prin aceasta se ușurează considerabil uscarea părului în special pentru copii și utilizatorii de scaun cu roțile. Alternativ dispozitivului de reglare a înălțimii puteți monta și două uscătoare de păr la o diferență de înălțime de 40 cm (raza de acțiune a dispozitivului electronic cu infraroșu cu declanșare la apropiere max. 40 cm).



## 7 Curățarea și îngrijirea

La nevoie, pentru a curăța praful și scamele care se prind pe grătarul de aspirare a aerului [ 6 ] din partea inferioară a aparatului, aspirați cu duza pentru resturi. Îndepărtați cu o perie murdăria aderentă de pe grătar.



## 8 Date tehnice

Date tehnice 		Uscător cu aer cald pentru mâini			Uscător cu aer cald pentru păr	
		TT 1800	TT 1800E	T 500 E	TTH 1800	TTH 1800 E
Putere nominală	1800 Watt	X	X	X	X	X
Putere de încălzire	1700 Watt	X	X	X	X	X
Puterea motorului	100 Watt	X	X	X	X	X
Curent de aer	38 l/s	X	X	X	X	X
Dimensiuni aparat :		L 270, A 61; Î 330 mm				
Greutate împreună cu suportul de perete :	[kg]	3,2	3,2	3,2	3,2	3,2

Caracteristici de dotare	Uscător cu aer cald pentru mâini			Uscător cu aer cald pentru păr	
	TT1800	TT1800E	T 500 E	TTH1800	TTH1800E
Comutator electronic temporizat – mișcare scurtă: durata de funcționare comutator 32sec.	X				
Comutator electronic temporizat – mișcare scurtă: durata de funcționare comutator 4 min.				X	
Dispozitiv electronic de declanșare la apropiere		X	X		X
Racord ștecher de siguranță	X	X	X	X	X
Siguranță de limitare a temperaturii	X	X	X	X	X
Siguranță termică contra topirii	X	X	X	X	X
Deconectare de siguranță cu senzor		X	X		X (10min)
Placă de montaj integrată	X	X	X	X	X
Siguranță antifurt printr-o placă de acoperire	X	X	X	X	X
Grătar de intrare a aerului – poate fi aspirat	X	X	X	X	X
Luminare cu LED		X			



Aparatele uzate conțin componente importante ce pot fi reciclate. Nu aruncați aspiratorul în locurile destinate deșeurilor menajere, acesta se predă în cadrul unui sistem de colectare reglementat, de ex. centre de colectare.

Ne declarăm pe propria răspundere că acest produs este conform cu directivele CE și standardele relevante

CE

### ⚠ Опасност!

- ▶ Опасност от задушаване
  - Опаковъчния материал и найлоновите торбички да се пазят от деца.
- ▶ Поддържайте вътрешната страна на капака винаги суха.
- ▶ Непрофесионално ремонтираните уреди представляват опасност за потребителя.
- ▶ Използвайте контакта на прахосмукачката само за определените в упътването за експлоатация цели.
- ▶ Ако кабелът на прахосмукачката се повреди, той трябва да се замени със специален такъв, който се доставя от производителя или обслужващия сервис.
- ▶ Напрежението, посочено върху типовата табела, трябва да съответства на мрежовото напрежение.
- ▶ Изключвайте уреда и щепсела от електрическия контакт след употреба и преди всяко техническо обслужване.
- ▶ Не дърпайте кабела, а само щепсела.
- ▶ Електрозахранването трябва да е защитено с предпазител с подходящ ампераж.
- ▶ Никога не отваряйте прахосмукачката на открито по време на дъжд или буря.
- ▶ За разполагане на устройството на VDE 0100 и VDE 0107 отговарят на предписаните разстояния на безопасност е задължително
- ▶ Устройството е отделена от преминаване с височина поне 3 мм разлика контакт от мрежата.
- ▶ Инсталацията трябва да бъде в съответствие с насоките на местното дружество на енергийните доставки и следователно е да бъдат защитени с предписаните лични предпазни средства на стари риба.

- ▶ Устройствата са били без да се засягат прием поток отработени газове и за въздушния поток да работи
- ▶ Винаги изключвайте всички центрове преди да правите промени и почистване на линията на захранването. Да не се използва водна струя, сцеплението с влажна гъба или други методи за почистване прилагат почистващата течност може да проникне в изделието, или
- ▶ атака на финала. Ако течността проникване от токов удар и възможни повреди оборудването.

### **⚠ Предупреждение!**

- ▶ При деца, възрастни хора или хора с увреждания се изисква особено голяма предпазливост.
- ▶ Потребители и хора, които не са запознати с работата на устройството (напр. деца) трябва да бъдат обучени по отношение на работата и потенциална опасност и вниманието му е съставен. Децата могат да работят устройството само с придружител.
- ▶ За почистване не използвайте пароструйни уреди или машини за почистване под високо налягане.
- ▶ Не оставяйте уреда без надзор. При по-продължително прекъсване на работа изключвайте щепсела.

## 1 Преди употреба

Настоящото упътване за употреба е създадено с цел да Ви запознае бързо и подробно с Вашия нов уред.

- Моля, преди да използвате уреда, прочетете внимателно упътването. В него се съдържат важни указания за безопасността, употребата, поддръжката и извършването на уреда.
- Запознайте се с уреда и неговите функции, следвайки последователността, в която са посочени в настоящето упътване за употреба.
- Спазвайте всички указания и обяснения, отнасящи се за правилното обслужване и боравене с уреда. Така ще гарантирате постоянна готовност за работа и дълъг полезен живот на уреда.
- Особено важни са указанията за сигурност. Те ще Ви помогнат за предотвратяване на нещастни случаи и предпазване на уреда от повреждане.
- Запазете упътването за употреба за бъдеща справка.

Този уред отговаря на всички признати правила за техника и разпоредбите за сигурност за електроуреди. Производителят не носи отговорност за евентуални дефекти поради нередламентирана или неправилна употреба.

## 2 Включено в доставката

- 1 Сешоар за коса, съотв. ръце
- 4 Дюбел
- 4 Полуокръгли винтове за дърво
- 1 Контактна мрежа
- 2 Винтове със скрита глава за покриващата плоча
- 2 Скоби за облекчаване на напрежението
- 4 Винтове с полуобла глава за скобите за облекчаване на напрежението

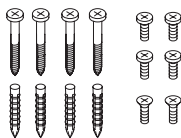

## 3 Упътване за монтаж

Монтажът на уреда трябва да се извърши от специалист, за да се осигури спазването на предписанията за безопасност при свързване на уреда. При монтиране на уреда в помещения с души и вани трябва да се спазват установените в предписанието на СНЕ безопасни разстояния (0,6 м от края на душа, съотв. ваната, и 1,2 м от главата на душа).

### 3.1 Последователност при монтажа

#### Лесна за изпълнение монтажна концепция

Системата за монтаж на ТТ1800 / Т 500 Е позволява лесно монтиране върху стената, без да е необходимо отварянето на уреда. Практически ние сме разделили уреда на два компонента. Електротехникът поставя контакт (или твърда връзка), завинтва монтажната плоча, пъха готовия за употреба уред, включва щепсела (или свързва), развива предпазителя от кражба – и готово. По-лесно не може и да бъде!

56. Издърпайте (незатегнатата) покриваща плоча [ 1 ] надолу от уреда. По същия начин издърпайте надолу пъхнатата зад уреда монтажна плоча [ 2 ].
57. След определяне на мястото за поставяне на уреда, отбележете 4-те монтажни отвора [ 12 ], използвайки монтажната плоча [ 2 ] като шаблон, пробийте (8 мм Ø), пъхнете дюбелите и закрепете монтажната плоча с приложените полуокръгли винтове за дърво А. Препоръчваме Ви да поставите уреда на височина съгласно фигура А, В или С. Закрепленото трябва да е стабилно и да се извърши върху масивна стена.
58. Възможни са следните 5 начина на свързване

#### • Свързване към монтиран скрит контакт

Горната част на покриващата плоча [ 1 ] не е нужна. Счулете я на определеното място за счуване [ 4 ]. След закрепване на монтажната плоча [ 2 ] съгласно фигура В, пъхнете уреда отгоре върху монтажната плоча, вкарайте щепсела в контакта [ 3 ] и издърпайте уреда изцяло надолу. Затегнете покриващата плоча с двата приложени винта със скрита глава.

#### • Скрит проводник

Свързване чрез (вместо контакт) излизащ от стената проводник [ 7 ]. Закрепете монтажната плоча [ 2 ] към стената съгласно фигура С. Пъхнете покриващата плоча отдолу в монтажната плоча и прекарайте излизащия от стената проводник през отвора на покриващата плоча. Поставете приложената контактна клема [ 11 ]. Отрежете щепсела на съединителния кабел [ 5 ] на уреда, оголете проводниците и притеснете гилзите на присъединителния край на проводника. Свържете двата проводника съгласно фигура С. Внимавайте за правилното свързване

на L (кафяв) и N (син). Обезопасете съединителния кабел на уреда с приложената скоба за облекчаване на напрежението [ 8 ]. Пъхнете уреда изцяло надолу върху покриващата плоча и затегнете двата приложени винта със скрита глава.

#### ● Открит проводник отгоре

За тази цел изрежете предвидения върху задната страна на уреда, по средата отгоре, отвор за проводника. След закрепване на монтажната плоча [ 2 ] съгласно фигура С, прекарайте открития проводник върху монтажната плоча надолу под покриващата плоча [ 1 ] и през отвора. По-нататък свързването се извършва, както е описано в параграф 2 В.

#### ● Открит проводник отдолу

За тази цел изрежете предвидения в покриващата плоча [ 1 ], по средата отдолу, отвор за проводника [ 9 ]. След закрепване на монтажната плоча [ 2 ] съгласно фигура С, прекарайте открития проводник през отвора на покриващата плоча. По-нататък свързването се извършва, както е описано в параграф 2 В.

#### ● Съединителен кабел с щепсел

Свързване към близко разположен контакт с помощта на гъвкав кабел с щепсел. За тази цел изрежете намиращия се в покриващата плоча [ 1 ], по средата отдолу, отвор за проводника [ 9 ]. Пъхнете покриващата плоча отдолу в монтажната плоча. Поставете приложената контактна клема [ 11 ]. Отрежете щепсела на съединителния кабел [ 5 ] на уреда, оголете проводниците и притеснете гилзите на присъединителния край на проводника. Обработете по подобен начин съединителния кабел с щепсела и го прекарайте през отвора в покриващата плоча. Свържете двата проводника съгласно фигура С и обезопасете с приложените скоби за облекчаване на напрежението [ 8 ]. Издърпайте уреда изцяло надолу върху покриващата плоча и затегнете двата приложени винта със скрита глава..

**Сега уредът е готов за експлоатация.**

## 4 Възможности за изключване

При модели ТТ 1800 и ТТН 1800 активирайте електрическия прекъсвач с часовников механизъм. Времето за изключване при модел ТТ 1800 е 32 сек, при модел ТТН 1800 - 4 мин.

Уредите се изключват автоматично

**ТТ 1800 Е, ТТН1800 Е, Т 500 Е**

Уредите се включват без докосване благодарение на инфрачервена електроника, която се задейства при приближаване.

Разстоянието за включване (разстоянието между долния край на уреда и ръцете, съотв. главата) при ТТ 1800 / Т 500 Е е около 15 см, а при ТТН 1800 Е - около. 40 см. Техникът може да промени чувствителността на включване.

## 5 Сензорен предпазителен прекъсвач

**ТТ 1800 Е, ТТН 1800 Е, Т 500 Е**

Вградената електроника предотвратява продължителната работа, в случай че инфрачервеният прекъсвач, който се задейства при приближаване, е покрит, например от залепена дъвка.

Модел ТТ 1800 Е / Т 500 Е се изключва след 4 мин, а модел ТТН 1800 Е - след 10 мин. След отстраняване на източника на смущения, сешоарите могат да се използват отново.

## 6 Приспособление за настройка на височината

### за сешоари за коса Starmix

Красивото и стабилно приспособление за настройка на височината Starmix ТНН500 / ТТНН1800 , номер за поръчка 19 07 09, позволява височината на сешоара за коса да се настрои плавно и според индивидуалната височина. Това улеснява използването на сешоара от деца и инвалиди в инвалидни колички. Алтернативно можете да монтирате два сешоара на разстояние един от друг от 40 см (Обхвата на действие на инфрачервения прекъсвач, който се задейства при приближаване, е макс. 40 см).



## 7 Почистване и поддръжка

При нужда изсмучете с дюза за фуги полепналия прах от решетката за всмукване на въздух [ 6 ] от долната страна на уреда . Отстранете с четка упоритите замърсявания.

## 8 Технически характеристики

Технически характеристики 		Сешоар с топъл въздух за ръце			Сешоар с топъл въздух за коса	
		ТТ 1800	ТТ 1800E	T 500 E	ТТН 1800	ТТН 1800 E
Номинална мощност	1800 Watt	X	X	X	X	X
Отоплителна мощност	1700 Watt	X	X	X	X	X
Мощност на двигателя	100 Watt	X	X	X	X	X
Въздушен поток	38 l/s	X	X	X	X	X
Размери на уреда		Ш 270, Д 61; В 330 mm				
Тегло със стенната стойка	[kg]	3,2	3,2	3,2	3,2	3,2

Характеристики на оборудването	Сешоар с топъл въздух за ръце			Сешоар с топъл въздух за коса	
	ТТ1800	ТТ1800E	T 500 E	ТТН1800	ТТН1800E
Електронен прекъсвач с часовников механизъм: Време за прекъсване 32 сек..	X				
Електронен прекъсвач с часовников механизъм: Време за прекъсване 4 мин.				X	
Електронен прекъсвач, който се задейства при приближаване		X	X		X
Връзка за предпазителен щепсел	X	X	X	X	X
E Предпазителен температурен ограничител	X	X	X	X	X
Стопяем термopредпазител	X	X	X	X	X
Сензорен предпазителен прекъсвач		X	X		X (10min)
Интегриран монтажен блок	X	X	X	X	X
Защита от кражба чрез покриваща плоча	X	X	X	X	X
Решетка за всмукване на въздух, която може да се почиства с прахосмукачка	X	X	X	X	X
LED осветление		X			



Старите уреди съдържат ценни материали, подходящи за преработка. Не изхвърляйте прахосмукачката заедно с обикновените битови отпадъци, а съобразно изискванията чрез подходящи системи за събиране, напр. на Вашето общинско място, предназначено за такива отпадъци.

Ние декларираме на своя лична отговорност, че този продукт съответства на директивите на ЕО и на съответните стандарти **CE**

### ⚠ Oht!

- ▶ Lämpumisohu
- Pakkevahendid nagu fooliumkotid tuleb hoida laste käeulatuses väljas.
- ▶ Katte sisekülg peab alati kuiv olema.
- ▶ Eesmärgipärasest kasutusest kõrvalekaldumise, väärkasutamise või ebakompetentse isiku poolt tehtud parandustööde korral ei vastuta tootja kahjustuste eest.
- ▶ Kahjustatud pikendusjuhtme kasutamine on keelatud.
- ▶ Tüübisildil toodud elektripinge peab vastama võrgupingele.
- ▶ Tõmmata võib üksnes võrgupistikust, kuid mitte kunagi juhtmest.
- ▶ Võrgupistikut ei tohi kunagi märgade kätega vooluvõrguga ühendada või sellest eemaldada.
- ▶ Elektrivooluga varustamine tuleb kindlustada, kasutades kohase voolutugevusega kaitset.
- ▶ Parandustööd võib läbi viia üksnes kvalifitseeritud personal, nt klienditeenindus. Kasutada võib üksnes originaalseid varuosi.
- ▶ Ebakompetentse isiku poolt parandatud seadme tõttu võib seadme kasutaja ohu sattuda.
- ▶ Seadme asukoha valikul tuleb tingimata kinni pidada VDE 0100 ja VDE 0107 poolt ette nähtud turvakaugustest.
- ▶ Seade tuleb eraldada vooluvõrgust vähemalt 3 mm kontaktivahega kõiki faase katkestava lüliti abil.
- ▶ Paigaldamine peab toimuma vastavalt pädeva elektriettevõtte eeskirjadele ja sisaldama isikukaitseks ettenähtud rikkevoolu kaitseülililit.
- ▶ Seadme kasutamisel ei tohi õhu juurde- ja äravool olla takistatud.

- ▶ Lülitage alati enne kõiki töid ja puhastamist elektriühenduse kõik faasid välja. Ärge kasutage veejuga, märga käsna või teisi puhastusviise, mille puhul võib puhastusvedelik sattuda seadme sisse või seadme pealispinda kahjustada. Vedeliku sattumisel seadmesse on elektrilöögi ja seadme võimalike rikete tekkimise oht.

### Hoiatus!

- ▶ Erilist tähelepanu tuleb pöörata eelkõige laste, vanurite või tõbiste inimeste puhul.
- ▶ Kasutajad ja inimesed, kes ei ole tuttav seadme töötamist (nt lapsed) tuleb koolitada seoses toimimise ja võimaliku ohu ja tema tähelepanu juhiti. Lapsed saavad tegutseda seadme ainult täiskasvanu järelevalve all.
- ▶ Aurupuhurite või kõrgsurvepuhasti kasutamine tolmuimeja puhastamiseks on keelatud.
- ▶ Seadet ei tohi jätta järelevalveta. Pikemate tööpauside korral tõmmata võrgupistik vooluvõrgust välja.



## 1 Enne kasutamist

Koostasime käesoleva kasutusjuhendi, et õpiksite oma uut seadet tundma kiiresti ja põhjalikult.

- Palun lugege enne seadme kasutusele võtmist käesolev juhend hoollega läbi. See annab tähtsaid viiteid ohutuse, kasutamise ja hooldamise ja käitlemise kohta.
- Tutvuge kasutusjuhendis toodud järjestuses oma uue seadme ja selle erinevate funktsioonidega.
- Järgige kõiki viiteid ja selgitusi, mis puudutavad õiget juhtimist ja käsitsemist. Nii saavutate oma seadme pideva töövalmiduse ja pika tööea.
- Eriti tuleb järgida ohutuse kohta käivaid viiteid. Need aitavad hoida ära õnnetusi ja kaitsta teie seadet kahjustuste eest.
- Hoidke kasutusjuhend alles, see võib teile ka hiljem kasulikuks abimeheks olla.

See seade vastab tunnustatud tehnikareeglitele ja elektriseadmetele kehtivatele ohutusnõuetele. Tootja ei vastuta võimalike kahjustuste eest, mille põhjuseks on nõuetele mittevastav kasutamine või vale juhtimine.

## 2 Tarnekomplekt

- 1 Juuste- või kätekuivataja
- 4 Tüüblit
- 4 Poolkumerat puidukruvi
- 1 Võrguklemm
- 2 Peitpeakruvi katteplaadile
- 2 Tõmbekoormuse vähendusrauda
- 4 Ovaalprakruvi tõmbekoormuse vähendusraudadele

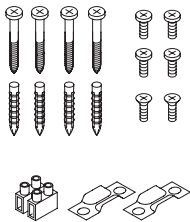

## 3 Paigaldusjuhend

Paigaldamise peab teostama spetsialist, et kindlustada seadme ohutuseeskirjadele vastav ühendamine. Duššide ja vannidega ruumides ei tohi seadet paigaldada VDE-eeskirjadega määratud ohutusalamadesse (0,6 m duši või vanni äärest ja 1,2 m dušipeast).

### 3.1 Paigaldusjärjestus

#### Hooldussõbralik paigalduskontsept

TT1800 / T 500 E paigaldussüsteem võimaldab lihtsat ja hooldussõbralikku seinale kinnitamist ilma seadet avamata. Praktiliselt oleme jaganud seadme kaheks osaka: Paigaldaja paigaldab seinakontakti (või püsiühenduse), kruvib paigale monteerimisplaadi, lükkab töövalmis seadme kohale, ühendab pistiku või püsiühenduse, kruvib peale varguskindlustuse – valmis. Lihtsamini ei saa!

59. Tõmmake (kinni kruvimata) katteplaat [ 1 ] alla seadmest välja. Samuti tõmmake alla välja seadme tagaküljele sisestatud monteerimisplaat [ 2 ].
60. Peale paigalduskoha kindlakstegemist märgistage monteerimisplaadi [ 2 ] šabloonina kasutades 4 kinnituspuurrauku [ 12 ], puurige (8 mm Ø), sisestage tüüblid ja kinnitage monteerimisplaat A kaasasolevate poolkumerate puidukruvidega. Soovitame paigaldamist joon. A, B või C vastavas kõrguses. Kindlustatud peab olema kindel kinnitus massiivsele seinale.
61. Võimalikud on 5 järgnevalt kirjeldatud ühendusviisi.
  - **Paigaldamine krohvialuse pistikupesaga kohele**  
Katteplaadi [ 1 ] ülemine osa pole vajalik. Murdke see mürdmiskohast [ 4 ] maha. Peale monteerimisplaadi [ 2 ] paigaldamist vastavalt joon. B lükake seade ülevalt monteerimisplaadile, ühendage pistik seinakontakti [ 3 ] ja lükake seade lõpuni alla. Kinnitage katteplaat 2 kaasasoleva peitpeakruviga.

- **Krohvialune kaabel.**

Ühendamine (pistikupesaga asemel) seinast tuleva krohvialuse kaabli [ 7 ] abil. Kinnitage monteerimisplaat [ 2 ] seinale vastavalt joon. C. Lükake katteplaat altpoolt monteerimisplaadi ning viige see juures seinast tulev juhe läbi katteplaadi ava. Paigaldage kaasasolev võrguklemm [ 11 ]. Lõigake seadme ühendusjuhtmel [ 5 ] pistik maha, eemaldage juhtme varjestus ja isolatsioon ning paigaldage ühendushülsid. Ühendage mõlemad juhtmed vastavalt joon. C. Jälgige L (pruun) ja N (sinine) õiget ühendamist. Kindlustage seadme ühendusjuhe kaasasoleva tõmbekoormuse vähendusraudaga [ 8 ]. Lükake seade lõpuni katteplaadile ja keerake sisse 2 kaasasolevat peitpeakruvi.

- **Krohvipealne kaabel ülevalt.**

Selleks murdke välja seadme tagaküljel üleval keskel asuv vastav juhtme läbiviik. Peale monteerimisplaadi [ 2 ] kinnitamist vastavalt joon. C viige krohvipealne kaabel monteerimis-

plaadi peal alla läbi katteplaadi [ 2 ] ning läbi ava. Edasine ühendamine toimub nagu kirjeldatud B 2. lõigus.

- **Krohvipaalne kaabel alt.** Selleks murdke välja katteplaadis [ 1 ] all keskel asuv vastav juhtme läbiviik [ 9 ]. Peale monteerimisplaadi [ 2 ] kinnitamist vastavalt joon. C viige krohvipealne kaabel läbi katteplaadi ava. Edasine ühendamine toimub nagu kirjeldatud B 2. lõigus.

Sel-

- **Pistikuga ühendusjuhe.** Ühendamine läheduses asuvasse seinakontakti pistikuga paindliku ühendusjuhtme abil. Selleks murdke välja katteplaadis [ 1 ] all keskel asuv olemasolev juhtme läbiviik [ 9 ]. Lükake katteplaat altpoolt monteerimisplaati. Paigaldage kaasasolev võrguklemm [ 11 ]. Lõigake seadme ühendusjuhtmelt [ 5 ] pistik maha, eemaldage juhtme varjestus ja isolatsioon ning paigaldage ühendushülsid. Valmistage samamoodi ette pistikuga ühendusjuhe ning viige see läbi katteplaadi ava. Ühendage mõlemad juhtmed vastavalt joon. C ning kinnitage kaasasolevate tõmbekoormuse vähendusraudadega [ 8 ]. Lükake seade lõpuni katteplaadile ja keerake sisse 2 kaasasolevat peitpeakruvi.

#### Seadmed on nüüd töökorras

### 4 Lülitusvõimalused

Sisseehitatud elektroonika hoiab ära pideva töö kaetud infrapuna-lähenevõimsuse korral, nt närimiskummi-vandalismi puhul.

TTH 1800 mudelid lülituvad välja 4 min ja TTH 1800 E mudelid 10 min järel. Segaja eemaldamisel on kuivatid jälle töökorras.

#### TT 1800 E, TTH1800 E, T 500 E

Seadmed lülitatakse puudutamata infrapuna-lähenevõimsuse elektroonika abil.

Lülitusvahemaa (vahemaa seadme alumise ääre ja käte või pea vahel) on TT 1800 / T 500 E puhul u 15 cm ja TTH 1800 E puhul u 40 cm. Lülitustundlikkust saab lasta spetsialistil muuta.

### 5 Sensor-Sicherheitsabschaltung

#### TT 1800 E, TTH 1800 E, T 500 E

Sisseehitatud elektroonika hoiab ära pideva töö kaetud infrapuna-lähenevõimsuse korral, nt närimiskummi-vandalismi puhul.

TT 1800 E / T 500 E mudelid lülituvad välja 4 min ja TTH 1800 E mudelid 10 min järel. Segaja eemaldamisel on kuivatid jälle töökorras.

### 6 Starmix juuksekuivatite kõrgusreguleerimine

Kauni kujuga robustne Starmixi kõrgusreguleerimine THH500 / TTHH1800, tellimisnr 19 07 09, võimaldab kohandada juuksekuivatit astmeteta ja individuaalselt teie kehapiikkusele. Seeläbi lihtsustatakse märgatavalt just laste ja ratastooli kasutajate juuste kuivatamist. Alternatiivina kõrgusreguleerimisele võite paigaldada ka kaks juuksekuivatit kõrguste vahega 40 cm (elektroonilise infrapuna-lähenevõimsuse ulatus on maks. 40 cm).



### 7 Puhastamine ja hooldus

Imege õhu imemisvõre [ 6 ] seadme alumisel küljel vajadusel narmastest ja tolmust puhastamiseks tolmuimeja vuuigiduüsisga puhtaks. Tugev mustus võrel eemaldage harjaga.

## 8 Tehnilised andmed

Tehnilised andmed		Soojaõhu kätekuivati			Soojaõhu juustekuivati	
		TT 1800	TT 1800E	T 500 E	TTH 1800	TTH 1800 E
Nimivõimsus	1800 Watt	X	X	X	X	X
Küttevõimsus	1700 Watt	X	X	X	X	X
Mootori võimsus	100 Watt	X	X	X	X	X
Õhuvool	38 l/s	X	X	X	X	X
Seadme mõõtmed :		L 270, S 61; K 330 mm				
Kaal koos seinahoidikuga	[kg]	3,2	3,2	3,2	3,2	3,2

Varustusnäitajad	Soojaõhu kätekuivati			Soojaõhu juustekuivati	
	TT1800	TT1800E	T 500 E	TTH1800	TTH1800E
Elektroniline lühimaa-aeglüliti: lüliti tööaeg 32 s	X				
Elektroniline lühimaa-aeglüliti: lüliti tööaeg 4 min				X	
Elektroniline lähenemislüliti		X	X		X
Ohutuspistik	X	X	X	X	X
Ohutus-temperatuuripiiraja	X	X	X	X	X
Termo-sulavkaitse	X	X	X	X	X
Sensor-ohutusväljalülitus		X	X		X (10min)
Integreeritud monteerimisplaat	X	X	X	X	X
Varguskindlustus katteplaadiga	X	X	X	X	X
Imetav õhu sisenemismõre	X	X	X	X	X
Valgusdiodvalgustus		X			



Ärakasutatud seadmed sisaldavad väärtuslikke materjale, mis on sobivad ümbertöötlemiseks. Seadmeid ei tohi utiliseerida koos olmejäätmetega, neid tuleb viia vastavasse jäätmekogu mispunkti, näiteks olmejäätmete kogumispunkti.

Kinnitame ainuvastutajana, et antud toode on vastavuses EÜ-direktiivide ja kindlaks määratud standarditega

**CE**

### ⚠ Pavojinga

- ▶ Elektros keliamas pavojus
  - Neduokite vaikams pakuotės medžiagų, pavyzdžiui, plastikinių maišelių.
- ▶ Vidinė dangčio pusė visada turi būti sausa.
- ▶ Gamintojas neprisiima atsakomybės už gedimus, jei įrenginys naudojamas ne pagal paskirtį, netinkamai valdomas arba neprofesionaliai remontuojamas.
- ▶ Nenaudokite pažeistų ilginamųjų laidų.
- ▶ Specifikacijų lentelėje nurodyta įtampa turi atitikti maitinimo įtampą.
- ▶ Traukite tik už kištuko, o ne jungiamojo laido.
- ▶ Niekada nekiškite ir netraukite kištuko šlapiomis rankomis.
- ▶ Maitinimas turi būti apsaugotas tinkamo srovės stiprio saugikliu.
- ▶ Remonto darbus paveskite tik specialistams, pvz., klientų aptarnavimo tarnybai. Naudokite tik originalias atsargines dalis.
- ▶ Nekvalifikuotai suremontuoti įrenginiai kelia pavojų naudotojui.
- ▶ Pozicionėšanu par ierices VDE 0100 VDE 0107 jāatbilst noteiktām drošības attālumiem obligāti.
- ▶ Vienība ir atdalīts ar slēdzi ar vismaz 3 mm kontaktu trūkumu ar tīkla.
- ▶ Iekārtai jābūt saskaņā ar vietējo energoapgādes uzņēmumu pamatnostādņēm un tādēļ ir aizsargātas ar paredzētie personiskās aizsardzības veco zivis.
- ▶ Iekārtas ir neskarot ieplūdes plūsmu un izplūdes gaisa plūsmas darboties
- ▶ Vienmēr savukārt visas kārtis pirms izmaiņu veikšanas un tīrīšanas barošanas līniju. Nelietojiet ūdens strūklu, mitru sūkli vai citu tīrīšanas metodes piemēro tīrīšanas šķidrums var iekļūt ierices vai uzbrukuma apdare. Ja šķidrums iekļūšanu elektriskā šoka un iespējamo aparatūras bojājumus.

### ⚠ Įspėjimas!

- ▶ Ypatingą dėmesį reikia skirti vaikams, senyvo amžiaus arba silpniems žmonėms.
- ▶ Lietotāji un cilvēki, kas nav pazīstami ar ierīces darbības nodrošināšanai (piemēram, bērni), ir jābūt apmācītiem par darbību un potenciālās briesmas un viņa uzmanība tika pievērsta. Bērni var darboties ierīci tikai pieaugušo uzraudzībā.
- ▶ Valydami nenaudokite garinio valymo arba valymo dideliu slėgiu prietaisų.
- ▶ Nepalikite įrenginio be priežiūros. Jei nenaudojate ilgą laiką, ištraukite kištuką iš lizdo.

## 1 Prieš pradėdami naudoti

Šias instrukcijas pateikiame, kad galėtumėte greitai ir nuosekliai susipažinti su savo naujuoju prietaisu.

- Prieš pradėdami eksploatuoti šį prietaisą, atidžiai perskaitykite visas šias instrukcijas. Jose pateikiama svarbi informacija dėl saugos, eksploatacijos, techninės priežiūros ir sunaikinimo.
- Skaitydami šias instrukcijas, susipažinsite su savo naujuoju prietaisu ir jo skirtingomis funkcijomis
- Įsidėmėkite visus patarimus, susijusius su teisingu prietaiso veikimu ir eksploatacija. Taip jį paruošite darbui ir užtikrinsite ilgą jo naudojimą.
- Ypač kruopščiai įsidėmėkite instrukcijas dėl darbo saugos ir saugos. Jos padės išvengti nelaimingų atsitikimų ir apsaugos prietaisą nuo gedimų.
- Saugokite šias instrukcijas, nes jų gali prireikti ir vėliau.

Šis prietaisas atitinka pripažintą elektros prietaisų technologijos taisyklės ir atitinkamus saugos reikalavimus. Gamintojas neatsako už žalą, patirtą dėl prietaiso naudojimo ne pagal jo paskirtį arba dėl netinkamos jo eksploatacijos.

## 2 Tiekiamą komplektaciją

- 1 plaukų ir (arba) rankų džiovintuvas
- 4 kaiščiai
- 4 medsraigčiai su susapvalėmis galvutėmis
- 1 gnybtas
- 2 apsauginės plokštės savaime pjaunantys sraigčiai
- 2 įtampos nutekėjimo gnybtai
- 4 įtampos nutekėjimo gnybtų tvirtinimo varžtai

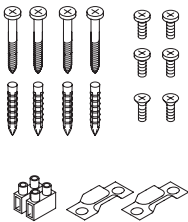

## 3 Montavimo instrukcijos

Prietaisą sumontuoti turi kvalifikuotas specialistas, taip bus užtikrinta, kad prietaisas surinktas laikantis visų saugos taisyklių ir reikalavimų. Jei prietaisas montuojamas vonioje arba dušo kambaryje, jis turi būti montuojamas laikantis nurodytų saugos atstumų (0,6 m iki dušo kabinos ir (arba) vonios krašto bei 1,2 m iki dušo galvutės).

### 3.1 Surinkimo eiliškumas

#### Lengvos techninės priežiūros koncepcija

TT1800 / T 500 E montavimo sistema suteikia galimybę tvirtinti lengvai techniškai prižiūrimą įrenginį ant sienos jo neatidarius. Praktiškai mes prietaisą skirstome į dvi dalis: elektrikas sumontuoja maitinimo lizdą (arba fiksuotą jungtį), pritvirtina varžtais montavimo plokštę, pakabina paruoštą eksploatuoti prietaisą, įkiša į maitinimo lizdą maitinimo kištuką (arba uždaro), prisuka varžtais apsaugos nuo vagysčių gaubtą ir visas baigta. Paprasčiau nebūna!

62. (Neprisuktą varžtais) gaubtą [ 1 ] patraukite nuo prietaiso žemyn. Montavimo plokštę [ 2 ], įkišama į užpakalinę prietaiso dalį, taip pat panašiai nuimama traukiant ją žemyn.
63. Nustatę prietaiso tvirtinimo vietą, išgręžkite 4 tvirtinimo angas [ 12 ] kartu su tvirtinimo plokštę [ 2 ] (8 mm Ø), pradėkite nuo kaiščių ir prisukite medvaržčiais A, kurie yra montavimo plokštės komplekte. Patariami prietaisą montuoti aukštyje, kuris nurodytas A, B arba C pav., ant tvirto priedo, tvirtinamo būtinai ant kietos sienos.
64. Galima jungti 5 toliau aprašytais būdais

- **Montuoti ant įrengto maitinimo lizdo.**  
Viršutinės gaubto dalies [ 1 ] nereikia. Nuimkite ją ties nuėmimo dalimi [ 4 ]. Pritvirtinę montavimo plokštę [ 2 ], žr. B pav., prietaisą užstumkite ant jos iš viršaus, jo maitinimo kištuką įkiškite į maitinimo lizdą [ 3 ] ir tada stumkite prietaisą iki pat galo žemyn. Gaubtą priveržkite 2 savaiminio pjovimo varžtais.
- **Uždari elektros laidai**  
Prijunkite (išskyrus maitinimo lizdą) prie uždaro elektros laidų [ 7 ], montuojamų sienoje. Tvirtinimo plokštę [ 2 ] prisukti prie sienos, žr. C pav. Viršutinę plokštę (gaubtą) įstumkite iš apačios į montavimo plokštę ir nuveskite iš sienos einančius elektros laidus link viršutinės plokštės. Pritvirtinkite maitinimo gnybtą [ 11 ]. Nupjaukite maitinimo kištuką [ 5 ], atskirkite jungiamojo gabelio laidus. Abiejų jungiamųjų maitinimo kabelio laidus sujunkite, kaip nurodyta C pav. Atkreipkite dėmesį, kad teisingai sujunktumėte L (rudą) ir N (mėlyną) laidus. Pritvirtinkite ir apsaugokite įrenginio maitinimo kabelį su įtampos nuleidimo gnybtu [ 8 ]. Prietaisą užstumkite iki galo ant viršutinės plokštės ir prisukite 2 savaiminio pjovimo varžtais.

#### • Tvirtinimas iš viršaus.

Šiuo atveju prietaisas tvirtinamas užpakalinėje jo dalyje virš vidurinėsios linijos. Pritvirtinę montavimo plokštę [ 2 ], kaip parodyta C pav., uždėkite prietaisą ant montavimo plokštės po gaubtu [ 1 ]. Toliau prietaisas sujungiamas, kaip parodyta B pav., ir aprašyta 2 skyriuje.

#### • Tvirtinimas iš apačios.

Šiuo atveju prietaisas tvirtinamas ant viršutinės plokštės [ 1 ] žemiau vidurinėsios linijos [ 9 ]. Pritvirtinę montavimo plokštę [ 2 ], kaip parodyta C pav., perkisdami laidus per viršutinėje plokštėje esančią skylę. Toliau prietaisas sujungiamas, kaip parodyta B pav., ir aprašyta 2 skyriuje.

#### • Maitinimo kabelis su kištuku.

Jungimas su lanksčiuoju maitinimo kabeliu su kištuku į maitinimo lizdą. Šiuo atveju prietaisas tvirtinamas ant viršutinės plokštės [ 1 ] žemiau vidurinėsios linijos [ 9 ]. Įkiškite viršutinę plokštę (gaubta) iš apačios į montavimo plokštę. Pritvirtinkite maitinimo gnybtą [ 11 ]. Nupjaukite maitinimo kištuką [ 5 ], atskirkite jungiamojo gabelio laidus. Jungiamąjį laidą su kištuku reikia apdoroti tuo pačiu būdu ir perkšti per apsauginę plokštę (viršutinę). Abu kabelius sujungti, kaip parodyta C pav., bei pritvirtinti ir apsaugoti įtampos nuleidimo gnybtu [ 8 ]. Prietaisą užstumkite iki galo ant viršutinės plokštės ir prisukite 2 savaiminio pjovimo varžtais.

Dabar prietaisą galima eksploatuoti.

## 4 Jungimo galimybės

Kai yra TT 1800 ir TTH 1800 elektroninis tiesioginis išjungiklis su laikmačiu. TT 1800 prietaisas išsijungia po 32 s, TTH 1800 prietaisas – po 4 min.

Prietaisas išsijungia automatiškai

**TT 1800 E, TTH1800 E, T 500 E**

Prietaisas jungiamas neprisilietus per infraraudonųjų spindulių įrenginį.

Įjungimo atstumas (atstumas nuo įrenginio apatinio krašto iki rankų ir (arba) galvos) TT 1800 / T 500 E prietaisui yra maždaug 15 cm, o TTH 1800 E prietaisui – maždaug 40 cm. Įsijungimo atstumo jautrumą gali pakeisti elektrikas.

## 5 Daviklis – avarinis išjungimas

**TT 1800 E, TTH 1800 E, T 500 E**

Įmontuota elektronika apsaugo prietaisą, kad jis nepertraukiamai neveiktų, kai išimamas infraraudonųjų spindulių įrenginys.

TT 1800 E / T 500 E-modelis išsijungia po 4 min., o TTH 1800 E-modelis – po 10 min. Pašalinus trukdžių šaltinį, džiovintuvus vėl galima eksploatuoti.

## 6 „Starmix“ plaukų džiovintuvų aukščio reguliavimas

„Starmix“ aukščio reguliatorius THH500 / TTHH1800 užsakymo Nr. 19 07 09 suteikia galimybę nustatyti plaukų džiovintuvo aukštį ir pritaikyti jį prie savo kūno. Tai ypač naudinga vaikams ir vežimėliuose sėdintiems invalidams, naudojančiams plaukų džiovintuvą. Kaip alternatyva aukščio reguliatoriui galite sumontuoti du plaukų džiovintuvus skirtingame 40 cm atstume aukštyje (didžiausias atstumas iki infraraudonųjų spindulių įrenginio yra 40 cm).



## 7 Valymas ir priežiūra

Oro išsiurbimo grotelės [ 6 ], jei jos apsineša dulėmis ir jei būtina, galima nusiurbti siurbliu. Priilpusius prie grotelių nešvarumus galima nuvalyti šepetėliu.

## 8 Techniniai duomenys

Techniniai duomenys 		Šilto oro rankų džiovintuvas			Šilto oro plaukų džiovintuvas	
		TT 1800	TT 1800E	T 500 E	TTH 1800	TTH 1800 E
Nominalioji įtampa	1800 Watt	X	X	X	X	X
Šildymo galia	1700 Watt	X	X	X	X	X
Variklio galia	100 Watt	X	X	X	X	X
Oro srovė	38 l/s	X	X	X	X	X
Prietaiso matmenys		L 270, B 61; H 330 mm				
Svoris su kronšteinu	[kg]	3,2	3,2	3,2	3,2	3,2

Ausstattungsmerkmale	Warmluft-Händetrockner			Warmluft-Haartrockner	
	TT1800	TT1800E	T 500 E	TTH1800	TTH1800E
Elektroninis tiesioginis perjungiklis su laiko rele: prietaiso veikimo trukmė jį išjungus 32 s..	X				
Elektroninis tiesioginis perjungiklis su laiko rele: prietaiso veikimo trukmė jį išjungus 4 min.				X	
Elektroninis bekontaktuos jungiklis		X	X		X
Apsauginis – maitinimo kištukas – prijungimas	X	X	X	X	X
Elektroninė apsauga – temperatūros ribotuvus	X	X	X	X	X
Termo – lydisis saugiklis	X	X	X	X	X
Daviklis – avarinis išjungimas		X	X		X (10min)
Įmontuota tvirtinimo plokštė	X	X	X	X	X
Apsauga nuo vagysčių – gaubtas	X	X	X	X	X
Išsiurbiamo oro padavimo grotelės	X	X	X	X	X
Apžvietimas šviesos diodu (LED)		X			

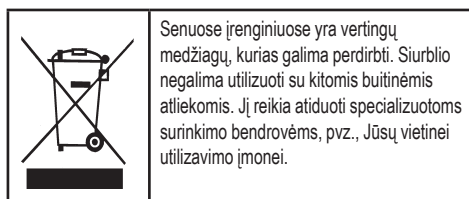

Mes deklaruojame, atsakingai pareiškiame, kai šis gaminys corresponds EB direktyvas yra atitinkamus standartus. 



### ⚠ Bīstami!

- ▶ Nosmakšanas draudi
  - Sargājiet no bērniem iepakojuma materiālus, piemēram, folijas maisus.
- ▶ Vāka iekšpusei vienmēr jābūt sausiai.
- ▶ Ražotājs neuzņemas atbildību par bojājumiem, kas radušies, ierīci izmantojot citiem mērķiem, nepareizas lietošanas rezultātā vai arī neprofesionāli veicot remontu.
- ▶ Neizmantojiet bojātus vada pagarinātājus.
- ▶ Identifikācijas plāksnītē norādītajam spriegumam jābūt vienādam ar tīkla spriegumu.
- ▶ Atvienojiet, turot aiz tīkla kontaktdakšas, nekad neraujiet aiz pieslēgvada.
- ▶ Nekad nepievienojiet un neatvienojiet tīkla kontaktdakšu ar slapjām rokām.
- ▶ Elektroapgādes sistēmai jābūt aprīkotai ar piemērota strāvas stipruma drošinātāju.
- ▶ Remontdarbus drīkst veikt tikai speciālisti, piem., klientu apkalpošanas dienests. Izmantojiet tikai oriģinālās rezerves daļas.
- ▶ Ierīces, kas tiek remontētas neprofesionāli, ir bīstamas lietotājam.
- ▶ Pozicionavimo įtaiso VDE 0100 ir VDE 0107 atitinka nustatytus saugos nuotolius būtinaai.
- ▶ Vienetas yra atskirtas jungiklis su mažiausiai 3 mm kontaktų tarpeliu tinklas.
- ▶ Įrenginys turi būti pagal vietinių energijos tiekimo įmonės gairių ir todėl turi būti apsaugotos numatytas naudoti asmenines apsaugos senų žuvų.
- ▶ Prietaisai buvo napažeidžiant įsiurbimo srauto ir ištraukiamo oro srautų veikti.

### ⚠ Brīdinājums!

- ▶ Lūgums ievērot īpašu piesardzību, ja ierīci lieto bērni, gados veci vai nespēcīgi cilvēki.
- ▶ Vartotojams ir žmonēms, kurie nēra susipažinę su prietaiso (pvz., vaikams) turi būti mokomi apie operaciją ir potencialų pavojų ir savo dėmesį operacija buvo parengta. Vaikai gali veikti įtaisą tik prižiūrint suaugusiesiems.
- ▶ Tīrīšanai neizmantojiet ierīces ar tvaika strūklu vai augsta spiediena tīrītājus.
- ▶ Neatstājiet ierīci bez uzraudzības. Ja darbs tiek pārtraukts uz ilgāku laiku, atvienojiet tīkla kontaktdakšu.

## 1 Pirms lietošanas

Mēs esam sastādījuši šo lietošanas instrukciju, lai Jūs ātri un vienkārši iepazītos ar jauno ierīci.

- Lūdzu, pirms ierīces lietošanas uzsākšanas rūpīgi izlasiet šo instrukciju. Šeit ir svarīgas norādes par drošību, lietošanu, tehnisko apkopi un utilizāciju.
- Iepazīstieties šajā lietošanas instrukcijā izveidotajā secībā ar jauno ierīci un tās dažādajām funkcijām.
- Ievērojiet visas norādes un skaidrojuma, kuri attiecas uz ierīces pareizu apkalpošanu un rīkošanos ar to. Tādējādi Jūs panāksiet nepārtrauktu ierīces darbīgumu un ilgu darbību.
- Īpašu uzmanību pievēršiet norādēm, kuras attiecas uz drošību. Tās palīdzēs novērst negadījumus un sargās ierīci no bojājumiem.
- Saglabājiet lietošanas instrukciju, tā Jums var noderēt arī vēlāk.

Šī ierīce atbilst atzītiem tehniskajiem noteikumiem un attiecīgajiem elektrisko ierīču drošības noteikumiem. Ražotājs neatbild par iespējamajiem bojājumiem, kuri rodas, nepareizi lietojot vai nepareizi apkalpojot ierīci.

## 2 Piegādes komplektācija

- 1 matu, resp., roku žāvētājs
- 4 dībeļi
- 4 pusapaļās koka skrūves
- 1 tīkla spēle
- 2 metāla gremdgalvas skrūves noseplāksnei
- 2 deformācijas atslēgošanas skavas
- 4 ievotās metālas krūves deformācijas atslēgošanas skavām

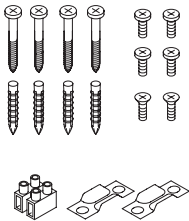

## 3 Montāžas instrukcija

Montāža ir jāuztiek speciālistam, lai tīktu nodrošināts, ka ierīce tiek pieslēgta, ievērojot drošības noteikumus. Telpās, kurās ir dušas un vannas, ierīci nedrīkst novietot VDE (Vācijas elektrotehnikas apvienība) noteikumos norādītajās drošības zonās (0,6 m līdz dušas vai vannas malai un 1,2 m līdz dušas galvām)

## 3.1 Montāžas secība

### Servisam draudzīgs montāžas apraksts

TT1800 / T 500 E montāžas sistēma sniedz iespēju vienkārši un apkopei draudzīgi piestiprināt ierīci pie sienas, neatverot to. Praktiski ierīci mēs esam sadalījuši divos komponentos: Montieris ievieto kontaktligzdu (bez ciešā pieslēguma), pieskrūvē montāžas plāksni, uzbūda darbam gatavo ierīci, ievieto kontaktdakšu (vai pieslēdz to), pieskrūvē aizsargu pret nozagšanu – un darbs paveikts. Vienkāršāk nav iespējams!

65. (Līdz galam nepieskrūvēto) seguma plāksni [ 1 ] uz leju izvilk no ierīces. Uz leju izvilk arī ierīces aizmugurējā daļā iebīdīto montāžas plāksni [ 2 ].
66. Pēc uzstādīšanas vietas izvēles ar montāžas plāksni [ 2 ] kā šablonu iezīmēt 4 stiprinājuma urbumu vietas [ 12 ], izurbt (8 mm Ø), ievietot aizturtaņas un nostiprināt montāžas plāksni ar A komplektā iekļautajām pusapaļajām koka skrūvēm. Mēs iesakām novietot ierīci tādā augstumā, kas atbilst A, B vai C attēlam. Jānodrošina rūpīga piestiprināšana pie masīvas sienas.
67. Ir iespējami 5tālāk aprakstītie pievienošanas veidi.
  - **Piestiprināšana, izmantojot instalētu sienā iemontēto kontaktligzdu.**  
Seguma plāksnes [ 1 ] augšējā daļā nav nepieciešama. Nolauziet to pie iepriekš noteiktās izslēgšanās vietas [ 4 ]. Pēc montāžas plāksnes [ 2 ] piestiprināšanas atbilstoši B att. no augšas uzbīdīet ierīci uz montāžas plāksni, ievietojiet kontaktdakšu kontaktligzdā [ 3 ] un nobīdīet ierīci pilnībā uz leju. Nostipriniet seguma plāksni ar 2 komplektā iekļautajām metāla gremdgalvas skrūvēm.
  - **Sienā iemontētās kontaktligzdas vads.**  
Pieslēgums, izmantojot (kontaktdakšas vadi) no sienas izejošu sienā iemontētās kontaktligzdas vadu [ 7 ]. Piestipriniet montāžas plāksni [ 2 ] atbilstoši C att. Seguma plāksni no apakšas iebīdīet montāžas plāksnē un no sienas izejošo vadu caur atveri ievadiet seguma plāksnē. Ievietojiet komplektā iekļauto tīkla spaili [ 11 ]. Pie ierīces pieslēguma vada [ 5 ] nogrieziet kontaktdakšu, noņemiet vada apšuvumu, izolāciju un saspiediet vadu čaulas. Abus vadus pieslēdziet atbilstoši C att. Pievēršiet uzmanību pareizam L (brūns) un N (zils) pieslēgumam. Nodrošiniet ierīces pieslēguma vadu ar komplektā iekļauto deformācijas atslēgošanas vietu [ 8 ].

Pilnībā bīdīet ierīci uz leju uz seguma plāksni un ieskrūvējiet 2 komplektā iekļautās metāla gremdgalvas skrūves.

#### • Apdares vads no augšas

Šajā gadījumā uz ierīces aizmugurē, augšā vidū izlauziet šim mērķim paredzēto vietu vada ejai. Pēc montāžas plāksnes [ 2 ] piestiprināšanas atbilstoši C att. virziet apdares vadu uz montāžas plāksnes virzienā uz leju zem seguma plāksnes [ 1 ] un cauri atverei. Turpmākā pieslēgšana notiek kā aprakstīts B punktā, 2. rindkopā.

#### • Apdares vads no apakšas

Šajā gadījumā seguma plāksnē [ 1 ] apakšā vidū izlauziet šim mērķim paredzēto vietu vada ejai [ 9 ]. Pēc montāžas plāksnes [ 2 ] piestiprināšanas atbilstoši C att. virziet vadu cauri atverei seguma plāksnē. Turpmākā pieslēgšana notiek kā aprakstīts punktā B, 2. rindkopā.

#### • Pieslēguma vads ar kontaktdakšu

Pieslēgšana pie vienas no tuvumā pieejamajām kontaktligzdām ar elastīgu pieslēguma vadu ar kontaktdakšu. Šajā gadījumā seguma plāksnē [ 1 ] apakšā vidū izlauziet esošo vietu vada ejai [ 9 ]. Seguma plāksni no apakšas iebīdīet montāžas plāksnē. Ievietojiet komplektā iekļauto tīkla spaili [ 11 ]. Pie ierīces pieslēguma vada [ 5 ] nogrieziet kontaktdakšu, noņemiet vada apšuvumu, izolāciju un saspiediet vadu čaulas. Pieslēguma vadu ar kontaktdakšu samontējiet tādā pašā veidā, un caur atveri ievadiet seguma plāksnē. Abus vadus pieslēdziet atbilstoši C att. un nodrošiniet tos ar komplektā iekļautajām deformācijas atslodzes vietām [ 8 ]. Pilnībā bīdīet ierīci uz leju uz seguma plāksni un ieskrūvējiet 2 komplektā iekļautās metāla gremdgalvas skrūves.

**Tagad ierīces ir gatavas darbam.**

## 4 Slēgšanas iespējas

Lietojot modeļus TT 1800 un TTH 1800, izmantojiet elektronisko tiešo laika slēdzi. Slēdža darbības laiks modelim TT 1800 ir 32 sek., modelim TTH 1800- 4 min.

Ierīces izslēdzas automātiski.

### TT 1800 E, TTH1800 E, T 500 E

Ierīces tiek ieslēgtas, iedarbojoties infrasarkanā staru tuvinājuma elektroniskajai sistēmai bez pieskaršanās.

Ieslēgšanās attālums (attālums starp ierīces apakšējo malu un rokām vai galvu) modelim TT 1800 / T 500 E ir apm. 15 cm un modelim TTH 1800 E apm. 40 cm. Ieslēgšanās jutīgumu var mainīt speciālists.

## 5 Sensors-drošības atslēgšana

TT 1800 E, TTH 1800 E, T 500 E

Iebūvētā elektroniskā sistēma novērš ilglaicīgu ierīces darbošanos, ja infrasarkanā staru tuvinājuma slēdzis ir nosegts, piem. vandālisma gadījumā, sabojājot ierīces normāli darbību iespraužot tajā košļājamās gumijas

TT 1800 E / T 500 E modeļi izslēdzas šādā gadījumā pēc 4 min. un TTH 1800 E modeļi pēc 10 min. Pēc traucējuma avota likvidēšanas žāvētāji atkal ir gatavi darbam.

## 6 Augstuma regulēšana Starmix matu žāvētājam

Formas ziņā pievilcīgais, robustais Starmix augstuma regulētājs THH500 / TTHH1800 pasūtījuma Nr. 19 07 09 sniedz iespēju matu žāvētāju bez pakāpēm un individuāli pielāgot ierīces lietotāja ķermeņa izmēram. Tādējādi matu žāvēšana būtiski tiek atvieglota īpaši bērniem un cilvēkiem ratiņkrēslā. Kā alternatīvu augstuma regulētājam Jūs variet piemontēt arī divus matu žāvētājus, ievērojot starp tiem maks. 40 cm attālumu (maksimālais elektroniskā infrasarkanā staru tuvinājuma slēdža attālums ir 40 cm.).



## 7 Tīrīšana un kopšana

Gaisa iesūkšanas režģi [ 6 ] pie ierīces apakšējās malas pielipušu pūku un putekļu tīrīšanai vajadzības gadījumā nosūkt ar putekļu sūcēja salaiduma sprauslu. Ja režģī ir cieši iekļērušies netīrumi, notīriet tos ar birsti.

## 8 Tehniskie dati

Tehniskie dati 		Siltā gaisa roku žāvētājs			Siltā gaisa matu žāvētājs	
		TT 1800	TT 1800E	T 500 E	TTH 1800	TTH 1800 E
Nominālā jauda	1800 Watt	X	X	X	X	X
Sildīšanas jauda	1700 Watt	X	X	X	X	X
Motora jauda	100 Watt	X	X	X	X	X
Gaisa plūsma	38 l/s	X	X	X	X	X
Ierīces izmēri		P 270, G 61; A 330 mm				
Svars kopā ar sienas turētāju	[kg]	3.2	3,2	3,2	3,2	3,2

Aprīkojuma īpašības	Siltā gaisa roku žāvētājs			Siltā gaisa matu žāvētājs	
	TT1800	TT1800E	T 500 E	TTH1800	TTH1800E
Elektroniskais tiešais laika slēdzis: slēdža darbības laiks 32 sek.	X				
Elektroniskais tiešais laika slēdzis: slēdža darbības laiks 4 min.				X	
Elektroniskais tuvinājuma slēdzis		X	X		X
Drošības spraudkontakta pieslēgums	X	X	X	X	X
Drošības temperatūras ierobežotājs	X	X	X	X	X
Termiskās kušanas drošinātājs	X	X	X	X	X
Sensors-drošības atslēgšana		X	X		X (10min)
Integrētā montāžas plāksne	X	X	X	X	X
Aizsardzība pret nozagšanu ar seguma plāksni	X	X	X	X	X
Nosūcams gaisa ieplūdes režģis	X	X	X	X	X
LED apgaismojums		X			



Novecojušās ierīces satur vērtīgus materiālus, kas ir piemēroti otrreizējai pārstrādei. Neizmetiet putekļu sūcēju kopā ar parastiem sadzīves atkritumiem, bet gan atbilstoši likvidējiet to, izmantojot savākšanas sistēmu, piem., vietējās pašvaldības savākšanas punktu..

Mes deklarujame, atsakingai pareiskiame, kad šis gaminys atitinka EB direktyvas ir atitinkamus standartus.. **CE**

### ⚠ ОПАСНО!

- ▶ Опасность удушья.
  - Держите упаковочные материал, например, пленку, в недоступном для детей месте.
- ▶ Следите за тем, чтобы внутренняя поверхность крышки всегда была сухой.
- ▶ Производитель не несет ответственности за ущерб, возникший при нарушении правил эксплуатации, при неправильном использовании или при ремонте не в сервисных центрах.
- ▶ Не используйте поврежденный удлинитель.
- ▶ Электрическое напряжение, указанное на заводской табличке, прикрепленной к пылесосу, должно соответствовать электрическому напряжению в сети.
- ▶ Чтобы выключить пылесос, никогда не тяните за кабель, только за штепсельную вилку.
- ▶ При включении и выключении пылесоса никогда не касайтесь штепсельной вилки мокрыми руками.
- ▶ Система электропитания должна быть защищена предохранителем с соответствующей силой тока
- ▶ Ремонт должен производиться только специалистами, напр., в сервисных центрах. Используйте только оригинальные запчасти.
- ▶ Неквалифицированно отремонтированный прибор представляет опасность для пользователя.
- ▶ При монтаже прибора следует учитывать параметры безопасного расстояния, предписанные VDE 0100 и VDE 0107.

- ▶ Прибор должен быть оснащен переключателем с контактным твердением, равным 3 мм, для разделения прибора и электросети. Инсталляция должна проводиться в соответствии с нормами компетентного предприятия по энергоснабжению. Также при инсталляции рекомендуется установить дополнительный защитный переключатель в электрическом счетчике.
- ▶ Прибор должен эксплуатироваться без ограничения потока воздуха.
- ▶ Всегда выключайте прибор из электросети в случае возможных мешательств или чистки прибора. Не промывайте прибор в воде, не используйте мокрую губку или другие виды чистящих средств, которые могут проникнуть в прибор и повредить поверхность прибора. В случае проникновения жидкости в прибор возникает опасность замыкания и поломка прибора.

### **⚠ ВНИМАНИЕ!**

- ▶ С осторожностью используйте прибор в присутствии детей, пожилых или больных людей.
- ▶ Пользователи и лица, например, дети, которые не имеют пользоваться устройством, должны быть проинформированы о правилах эксплуатации и потенциальных опасностях. Дети должны пользоваться устройством только под присмотром взрослых.
- ▶ Не используйте для чистки пароструйные приборы или мойки высокого давления.
- ▶ Не оставляйте прибор без присмотра. При длительном перерыве в работе вытащить штепсельную вилку из розетки.

## 1 Перед эксплуатацией

Мы подготовили данную инструкцию по эксплуатации, чтобы Вы смогли быстро и в полном объеме познакомиться с Вашим новым прибором.

- Внимательно прочитайте данную инструкцию перед вводом в эксплуатацию данного прибора. В ней даны важные указания по безопасности, использованию, обслуживанию и утилизации
- Ознакомьтесь в данной инструкции с Вашим новым прибором и его различными функциями.
- Соблюдайте все указания и объяснения, касающиеся правильного использования и обслуживания. Ваш прибор будет тогда всегда готов к эксплуатации и прослужит Вам долгий срок.
- Обратите особое внимание на указания, касающиеся безопасности. Они помогут Вам избежать несчастных случаев и защитить Ваш прибор от повреждений.
- Сохраните инструкцию по эксплуатации, она может стать в дальнейшем Вашим незаменимым помощником

Данный прибор соответствует признанным техническим правилам и специальным положениям по безопасности электроприборов. Производитель не несет ответственность за возможные повреждения, возникшие вследствие неправильной эксплуатации.

## 2 Комплект поставки

- 1 сушилка для рук или волос
- 4 дюбеля
- 4 винта с полукруглой головкой
- 1 сетевая клемма
- 2 винта с плоской головкой для защитной крышки
- 2 скобы
- 4 винта со сфероцилиндрической головкой для скоб

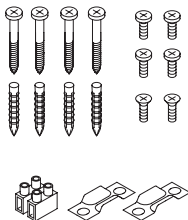

## 3 Руководство по монтажу

Монтаж должен производиться специалистом. Это гарантирует установку прибора в соответствии со всеми требованиями по безопасности. В помещениях с душем или ванной прибор должен быть смонтирован в соответствии с параметрами расстояний, указанных в VDE-предписаниях (0,6 м от края душа или ванной и 1,2 м от лейки душа).

### 3.1 Последовательность монтажа

#### Удобный для пользователя монтаж

Монтажная система ТТ 1800 / Т 500 Е обеспечивает простое, удобное для пользователя настенное крепление. Монтаж состоит из 2-х частей: специалист устанавливает розетку (или штатное подключение), прикручивает монтажную панель, надевает на панель готовый к эксплуатации прибор, вставляет сетевой штекер (или подключает штекер непосредственно к кабелю), прикручивает крышку с защитной системой от краж – готово. Проще не бывает!

68. Снять с прибора вниз (не прикрученную) защитную крышку (1). Далее снять находящуюся на задней стенке прибора монтажную панель (2).

69. После определения места крепления сушилки при помощи монтажной панели (2) обозначить 4 места для сверления отверстий (12), просверлить отверстия (сверла, диаметром 8 мм), вставить дюбеля и закрепить монтажную панель прилагающимися винтами с полукруглой головкой А. Мы рекомендуем устанавливать прибор на высоте, как указано на рис. А, В, С. Прочное крепление может быть обеспечено на капитальной стене.

70. Возможны 5 видов подключения (см. ниже).

- **Размещение над скрытой розеткой.**  
Верхняя часть защитной крышки (1) не понадобится. Сломайте ее по заданному месту отрыва (4). После закрепления монтажной панели (2) в соответствии с рис. В надеть сверху прибор на монтажную панель, вставить штекер в розетку (3) и потянуть прибор полностью вниз. Закрепить корпус 2 прилагающимися винтами с плоской головкой.
- **Скрытая проводка**  
Соединение через выходящую из стены скрытую проводку (7) (вместо розетки). Закрепить на стене монтажную панель в соответствии с рис. С, вставить в монтажную панель защитную крышку, при этом протащить сквозь отверстия корпуса выходящий из стены провод. Установить прилагающуюся сетевую клемму (11). Отрезать от сетевого кабеля (3) прибора штекер, изолировать кабель. Подключить оба кабеля в соответствии с рис.С. Обратить внимание на



правильное соединение L (коричневый) и N (голубой). Закрепить кабель прибора прилагающимися скобами (8). Потянуть прибор полностью вниз и закрепить корпус 2 прилагающимися винтами с плоской головкой.

#### • Внешняя проводка сверху

Для этого сломать имеющееся на обратной стороне защитной крышки (1), снизу в середине, отверстие для кабеля (9). После закрепления монтажной панели (2) в соответствии с рис. С провести внешнюю проводку через отверстие в корпусе. Дальнейшее подключение осуществляется, как описано в пункте b), абзац 2.

#### • Внешняя проводка снизу

Для это сломать имеющееся на обратной стороне корпуса (1), снизу в середине, отверстие для кабеля (9). После закрепления монтажной панели (2) в соответствии с рис. С провести внешнюю проводку через отверстие в защитной крышке. Дальнейшее подключение осуществляется, как описано в пункте b), абзац 2.

#### • Подключение со штекером

Подключение к имеющейся рядом розетке через гибкий кабель со штекером. Для этого сломать имеющееся защитной крышке (1), снизу в середине, отверстие для кабеля (9). Надеть корпус снизу на монтажную панель. Закрепить сетевую клемму (11). У кабеля (5) прибора отрезать штекер, изолировать кабель. Кабель со штекер обработать соответствующим образом и провести через отверстие в корпусе. Подключить оба кабеля в соответствии с рис. С и закрепить скобами (8). Потянуть прибор полностью вниз и закрепить корпус 2 прилагающимися винтами с плоской головкой.

**Прибор готов к работе.**

## 4 Возможности включения

У моделей ТТ 1800 и ТТН 1800 имеется электронный таймер. Время работы: у ТТ 1800 – 32 сек., у ТТН 1800 – 4 мин.

Приборы отключаются автоматически.

### ТТ 1800 Е, ТТН1800 Е, Т 500 Е

Приборы включаются/выключаются через электронный инфракрасный бесконтактный датчик, реагирующий на приближение.

Расстояние, при котором происходит автоматическое включение, то есть расстояние между нижней границей прибора и руками или головой составляет у модели ТТ 1800 / Т 500 Е прим. 15 см, а у ТТН 1800 Е – прим. 40 см. Чувствительность автоматической системы может быть изменена специалистом

## 5 Безопасное сенсорное выключение

ТТ 1800 Е, ТТН 1800 Е, Т 500 Е

Встроенная электроника препятствует длительной работе при закрытом инфракрасном датчике, например, если он залеплен жвачкой.

Модель ТТ 1800 Е / Т 500 Е выключаются через 4 мин., а модель ТТН 1800 Е – через 10 мин. После устранения помех прибор снова готов к работе.

## 6 Вертикальная установка для фенов Starmix

Надежная вертикальная установка Starmix ТТН500/ТТН1800 (Номер арт.: 19 07 09) позволяет установить сушилку на нужную высоту. Этим облегчается использование прибора детьми и инвалидами. Альтернативно вертикальной установке Вы можете установить две сушилки на расстоянии 40 см друг от друга (дальность действия инфракрасного датчика макс. 40 см).



## 7 Чистка и уход

Необходимо чистить решетку (6), расположенную на нижней части прибора, от ворсинок и пыли при помощи пылесоса по мере его загрязнения. Сильные загрязнения следует удалять щеткой.

## 8 Технические данные

Технические данные		Электрические сушилки для рук			Электрические сушилки для волос	
		ТТ 1800	ТТ 1800Е	Т 500 Е	ТТН 1800	ТТН 1800 Е
						
Максимальная мощность	1800 Вт	X	X	X	X	X
Мощность накала	1700 Вт	X	X	X	X	X
Мощность мотора	100 Вт	X	X	X	X	X
Объем потока воздуха	38 л/с	X	X	X	X	X
Габариты		Ш 270, Г 61; В 330 мм				
Вес (с настенным держателем)	[кг]	3,2	3,2	3,2	3,2	3,2

Оснащение	Электрические сушилки для рук			Электрические сушилки для волос	
	ТТ1800	ТТ1800Е	Т 500 Е	ТТН1800	ТТН1800Е
Электронный таймер Время работы датчика 32 сек.	X				
Электронный таймер Время работы датчика ок. 4 мин.				X	
Электронный инфракрасный датчик, реагирующий на приближение		X	X		X
Безопасное подключение к розетке	X	X	X	X	X
Безопасный температурный ограничитель	X	X	X	X	X
Плавающий температурный предохранитель	X	X	X	X	X
Сенсорное выключение		X	X		X (10мин.)
Встроенная монтажная панель	X	X	X	X	X
Корпус с защитной системой от краж	X	X	X	X	X
Решетка на входе воздушного потока	X	X	X	X	X
Светодиодный индикатор		X			



В старых приборах содержатся драгоценные материалы, пригодные для переработки.  
Не выбрасывайте пылесос вместе с обычным бытовым мусором.  
Используйте для этого специальные места для сбора аналогичных отходов

Со всей ответственностью мы заявляем, что настоящий продукт соответствует нормам и основным положениям Европейского Сообщества (ЕС). 

## 安全注意事项

### △ 危险!

#### ▶ 窒息危险

- 请将塑料薄膜袋等包装材料放在儿童无法触及处。
- ▶ 顶盖内部始终保持干燥。
- ▶ 如果滥用、操作不当或擅自维修，本制造商对所造成的各种损害概不承担任何责任。
- ▶ 切勿使用损坏的加长电缆。
- ▶ 型号铭牌上标注的电压必须与电源电压相吻合。
- ▶ 请务必拔掉电源插头，切勿用力拉电源线。
- ▶ 切勿用湿手插入或拔掉电源插头。
- ▶ 电源组必须利用具有适当电流强度的保险装置予以安全保护。
- ▶ 请将维修工作仅交给客服等专业人员执行。只能使用原装备件。
- ▶ 擅自维修的设备会对用户构成危险
- ▶ 对于设备的定位了VDE 0100和VDE 0107符合规定的安全距离必然。
- ▶ 该装置是由一个开关分开至少3毫米的联系网络的差距。
- ▶ 其安装必须根据当地的能源供应公司的准则，因此必须与订明的老鱼的个人防护保护。
- ▶ 这些设备都没有妨碍取水口和排气气流进行操作。
- ▶ 之前，务必关闭的变化和清洁电源线都极。不要使用水射流，湿海绵或其它清洁方法适用于清洗液可以渗透到设备或攻击完成。如果液体渗透触电和设备损坏的可能。

### △警告!

- ▶对儿童、老年人或体弱者必须特别加以小心。
- ▶用户和人民谁不与该设备（如儿童）必须经过培训就运作和潜在的危险，他被提请注意熟悉操作。只有孩子们可以在成人监督下运行的设备。
- ▶切勿使用蒸汽喷射器或高压冲洗装置清洗。
- ▶切勿使设备无人看管，作业较长时间中断时，务必拔掉电源插头。

## 1 产品使用之前

说明书中有有关使用、安全、保养和维护的重要说明。

- 本说明书能帮助您熟悉和了解您的烘手/烘发器及其各种功能。
- 请按说明书的指示和要求正确使用，这样可以保持长久的使用寿命
- 请按说明书的指示和要求正确使用，这样可以保持长久的使用寿命
- 请特别注意安全提示，以避免事故和损坏机器
- 请保留好使用说明书，必要时对您会有帮助。

本产品符合技术规程和有关的电器安全规定。由于不按规定使用或错误操作所引起的损坏，制造厂不予负责。

## 2 本机所带零件

1 烘手/烘发器

4 涨栓

4 半圆木螺钉

1 接线柱

2 埋头螺钉

2 压线片

4 自攻螺钉 (压线片用)

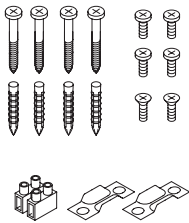

## 3 安装说明

烘手器、烘发器应由专业人员安装，以保证产品正确安装。安装时必须遵守安全规定。在有淋浴装置和浴缸的浴室使用，电器产品必须遵守VDE的安全规定（与淋浴池和/或浴缸的距离为0.6M，与淋浴头的距离为1.2M）

## 4 安装程序

安装方便快捷

TT1800 / T 500 E 系列安装方便快捷，可以不用打开机器。机器分为两部分。固定插座，旋紧安装板。将机器插入安装板，插入插头，把防盗板用螺钉旋紧，完毕。

71. 把后挡板（1）从机器上向下拉，把机器后面的安装板（2）也向下拉。
72. 用安装板（2）作模板选定好安装位置打四个固定孔（孔径为8MM），放入涨栓，将安装板用半圆木螺钉紧固。一定要固定在坚实的墙上。安装高度参见图A、B、C。
73. 可按五种连接方式：

- 暗线插座安装  
后挡板（1）的上部是不必要的。您可以将它在规定折断处（4）折断。将安装板（2）固定好后（参见图B），将机器从上至下插入安装板。把插头插入插座（3）内。然后将机器完全向下拉。将后挡板用2个埋头螺钉紧固。
- 暗线（暗装导线）  
从墙上出来的暗线连接（7）。将安装板（2）紧固在墙上（参见图C）。将后挡板从下面推进安装板，把从墙内出来的导线穿过导孔引入后挡板。插入接线柱（11），把机器电源线（5）插头剪去，剥去电缆护层外皮，去除绝缘层，挤压芯线端套。把两个导线进行连接（参见图C）请注意L（棕色）线和N（蓝色）线的正确连接。把机器的电源线用压线片（8）固定好。将机器完全插入到后挡板上，用2个埋头螺钉固定好。
- 明线上安装  
把机器背面中上部的导线出口处掰开。把安装板（2）固定好后（参见图C）把安装板上的明线向下经后挡板（1）和经过孔穿出，然后由图B那样连接。
- 明线下安装  
把后挡板（1）中下部的导线通过处（9）掰开。把安装板（2）固定好后（参见图C）把明线通过后挡板的孔穿出，然后由图B那样连接。
- 带插头的电源线  
把带插头的柔软的电源线与插座连接。把后挡板（1）中下部的导线通过处（9）掰开，后挡板从下推进安装板。插入接线柱（11）。把机器的电源线（5）的插头剪下，剥去电缆护层外皮，去除绝缘层，挤压芯线端套。把2个导线由同图C连接，用压线片（8）固定好，将机器完全插入到后挡板上，用2个埋头螺钉固定好。

机器安装完毕即可待用。

## 5 机器的使用

TT 1800 / T 500 E 和 TTH 1800 装有电子定时开关

## 6 STARMIX 烘发器的高度调整滑轨

外观漂亮坚固的 STARMIX THH500/TTHH 1800 高度调整滑轨 (订货号 190709) 能方便地适应不同身高的人使用烘发器, 特别是儿童和坐轮椅的残疾人。高度调节范围为 40CM (红外线电子感应开关的有效距离最大为 40CM)



## 7 清洗和保养

机器下端的进风滤网板 (6) 上会附着灰尘等污垢, 可用吸尘器来清除, 网格上附着的顽固污垢也可用刷子来清理。

## 8 技术数据

技术数据 		热风烘手器			热风烘发器	
		TT 1800	TT 1800E	T 500 E	TTH 1800	TTH 1800 E
额定功率	1800 瓦	X	X	X	X	X
加热丝功率	1700 瓦	X	X	X	X	X
电机功率	100 瓦	X	X	X	X	X
风量	38 l/s	X	X	X	X	X
整机尺		L 270, B 61; H 330 mm				
重量包括安装	[kg]	3,2	3,2	3,2	3,2	3,2

特点	热风烘手器			热风烘发器	
	TT1800	TT1800E	T 500 E	TTH1800	TTH1800E
电子定时开关，32秒自动关机	X				
电子定时开关，4分钟后自动关机				X	
电子感应开关		X	X		X
安全插头	X	X	X	X	X
安全-热保护器	X	X	X	X	X
热熔断路器	X	X	X	X	X
传感器-安全切断		X	X		X (10min)
安装板	X	X	X	X	X
安全防盗	X	X	X	X	X
进风网格	X	X	X	X	X
LED灯		X			



废弃设备含有有用材料，可再回收利用。切勿擅自将废弃吸尘器混入普通生活垃圾，而是利用适当的回收系统进行专业化废弃物回收处理，如通过用户所在的废品回收站处理。

我們根據我們的唯一責任聲明本產品符合歐盟指令和相關標準。 CE

## **ELECTROSTAR GmbH**

Stuttgarter Straße 36 ·  
D - 73262 Reichenbach/Fils  
Telefon +49 (0) 71 53 / 9 82 - 0  
Telefax +49 (0) 71 53 / 9 82 - 3 55  
Email: [info@starmix.de](mailto:info@starmix.de) ·  
Internet: [www.starmix.de](http://www.starmix.de)