

CHROMOFLEX Stripe

- 3-Kanal für RGB-Anwendungen
- durch Schnittstellenkabel/Software programmierbar
- per Taster/IR-Fernbedienung ansteuerbar



Bitte beachten Sie die Montage- und Sicherheitshinweise.



	66000050	66000071	66000073
Produkt	CHROMOFLEX II Stripe CV ohne Drehgeber-/Taster-Eingang	CHROMOFLEX II D Stripe CV Anschlussmöglichkeit eines Drehgebers, über den die Farben und Farbprogramme aufgerufen werden können	CHROMOFLEX-T Stripe Anschlussmöglichkeit von Tastern, über die die Farben und Farbprogramme aufgerufen werden können
Anzahl Kanäle		3	
Betriebsspannung DC		7 V DC~24 V DC	
Ausgangsstrom je Kanal		2,5 A	
Max. Gesamtleistung		180 W	
Leistungsaufnahme im Bereitschaftszustand		Psb: max. 0,5 W	
Leistungsaufnahme im vernetzten Bereitschaftszustand		Pnet: max. 0,5 W	
Leistungsaufnahme im Leerlaufzustand		nicht dafür bestimmt	
Art der Lichtquelle		für LED geeignet	
Wirkungsgrad bei Volllast		99 %	
Anschluss über		Klemmen	
Umgebungstemperatur		0°C ~ +50 ° C	
Max. Temperatur Tc		+60 ° C	
Länge		96 mm	
Breite		52 mm	
Höhe		34 mm	
Gewicht		90 gr	
Bemerkungen		8 Programme + 20 Festfarben Modulationsfrequenz 120-240 Hz	

ANSCHLUSSSKIZZEN

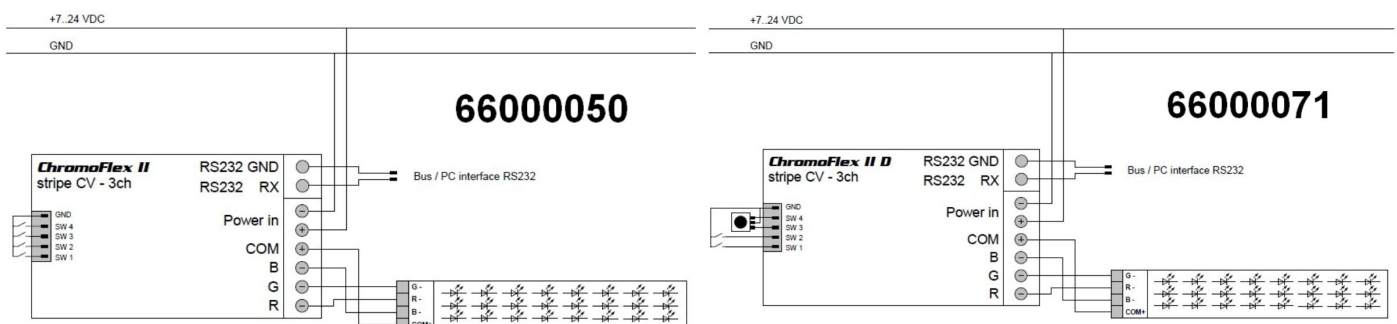

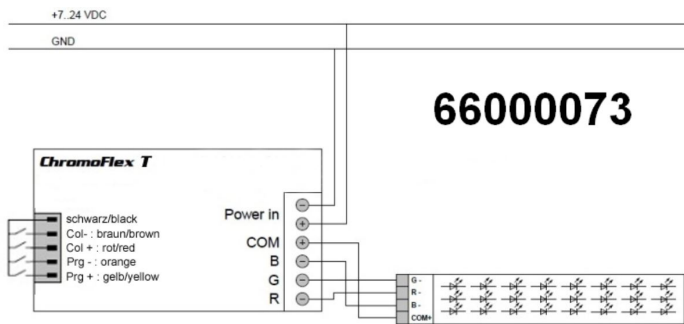

Der Garanziezeitraum für das Produkt beträgt 5 Jahre und beginnt mit dem Tag der Auslieferung. Bezug ist das Datum des Lieferscheins. Bei Zubehörteilen kann der Garanziezeitraum abweichen.

EMPFEHLUNG ZUR ENTSORGUNG

Bitte helfen Sie mit, Abfall zu vermeiden. Sollten Sie sich einmal von diesem Artikel trennen wollen, so bedenken Sie bitte, dass viele seiner Komponenten aus wertvollen Rohstoffen bestehen und wiederverwertet werden können. Entsorgen Sie ihn daher nicht in der Mülltonne, sondern führen Sie ihn bitte Ihrer Sammelstelle für Elektrogeräte zu. Vielen Dank für Ihre Mithilfe!

